

## Lista de precios 2022 / 2023

EDICIÓN SEPTIEMBRE 2022

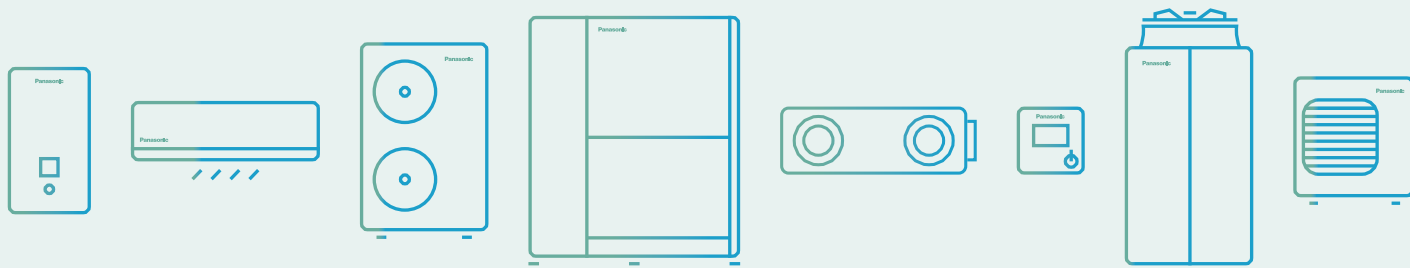

## Editorial

Panasonic, líder en calefacción y refrigeración. Con más de 50 años de experiencia, y con distribución en más de 120 países de todo el mundo, Panasonic es incuestionablemente uno de los líderes en el sector de la calefacción y la refrigeración.

**El equilibrio de la naturaleza en la calidad del aire interior.**

nanoe™ X, la tecnología con los beneficios de los radicales hidroxilo.



**PRO Club: La web de Panasonic para los profesionales.**

Panasonic dispone de una imponente gama de servicios de apoyo para diseñadores, especificadores, ingenieros y distribuidores que trabajan en los mercados de la calefacción y la climatización.

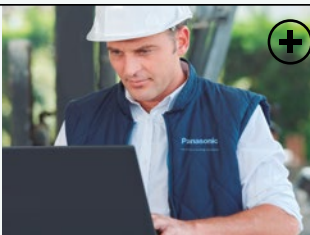

## Aquarea

Aquarea es un revolucionario sistema de calefacción y producción de agua caliente sanitaria de bajo consumo, capaz de proporcionar un excelente rendimiento incluso con temperaturas exteriores extremas.

**Nueva Aquarea EcoFlex.**

2 en 1: confort sostenible y eficiente durante todo el año. La nueva Aquarea EcoFlex es una innovadora bomba de calor que integra una unidad con conducto de aire con la tecnología nanoe™ X, que proporciona agua caliente mediante la recuperación de calor, calefacción y refrigeración de espacios y un aire más limpio.



**Aquarea Service Cloud para profesionales.**

Aquarea Service Cloud activará el servicio de mantenimiento remoto mientras el usuario final controla y supervisa la calefacción y el agua caliente sanitaria a distancia.



## Doméstico

Panasonic ha desarrollado una gama de productos domésticos diseñados para adaptarse a todo tipo de soluciones.

**Etherea: Bienvenido al nuevo hogar.**

Diseñada para producir el máximo confort y rendimiento, la gama Etherea es un valioso complemento en cualquier ambiente interior. Ahora disponible en color blanco mate y gris grafito.



**nanoe™ X, mejora la calidad del aire 24h/7.**

La tecnología nanoe™ X trae el detergente de la naturaleza – los radicales hidroxilo – a los espacios interiores, para que las superficies, los muebles y el ambiente interior puedan ser lugares más limpios y agradables.



## Comercial

La gama comercial se expande de forma continua para ofrecer siempre las mejores soluciones: máquinas silenciosas y con altas prestaciones, así como una completa línea de conductos, cassettes y consolas de techo.

**Serie PACi NX.**

Esta serie ha sido desarrollada con el método de comunicación de 3 cables. Facilita y simplifica la sustitución de sistemas antiguos con conexiones de 3 cables, predominantes en muchos sistemas.



**CONEX. Dispositivos y conectividad.**

CONEX proporciona comodidad y control para las distintas necesidades de los usuarios. Accesible, flexible y con funciones ampliables gracias a los diferentes controles y apps.

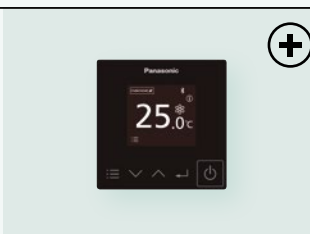

## Sistemas VRF

La gama industrial VRF mejora de forma considerable su eficiencia, lo que permite dotar incluso a los edificios de grandes dimensiones de un elevado nivel de confort con un menor consumo de energía.

**Mini ECOi serie LZ2 R32.**

El Mini ECOi serie LZ2 utiliza el refrigerante ecológico R32, que reduce la cantidad total de refrigerante como mínimo en un 20 %, lo que resulta en un menor potencial de calentamiento global, reducido en un 75 %.



**nanoe™ X.**

La tecnología nanoe™ X de Panasonic lleva a los espacios interiores el detergente de la naturaleza —los radicales hidroxilo— para ayudar a mejorar la calidad del aire de forma ininterrumpida. Disponible en cassette 90x90 de 4 vías, consola de suelo y unidad con conducto adaptable.

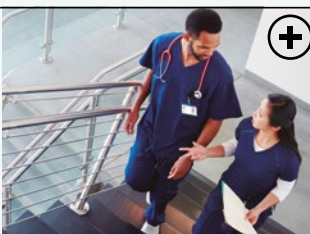

## Ventilación

Soluciones de ventilación Panasonic para un máximo ahorro y fácil integración.



### Kit de conexión UTA de 3,6 a 14,0 kW para PACi NX.

Los kits de conexión UTA de Panasonic ofrecen una amplia variedad de soluciones de conectividad, lo que permite integrarlos fácilmente en una gran diversidad de sistemas.



### Ventilación con recuperación de energía.

Los ventiladores Panasonic de recuperación de energía ayudan a incrementar el confort y contribuyen a un plan de ahorro de energía.

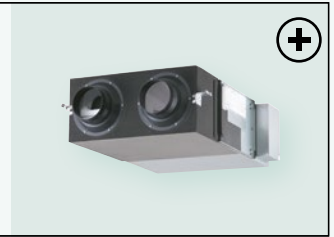

## Control y conectividad

Desde sistemas de control remoto individuales para unidades de uso doméstico hasta tecnología de vanguardia que permite controlar el edificio desde cualquier lugar del mundo.



### Panasonic AC Smart Cloud.

Panasonic AC Smart Cloud proporciona una monitorización remota, notificación de errores y programación de horarios para los administradores de los sitios.

Panasonic AC Service Cloud ayuda a las empresas de mantenimiento a gestionar múltiples emplazamientos con funciones de comprobación remota y predicción de fallos anticipada.



### Panasonic AC Service Cloud.

Panasonic AC Service Cloud ofrece a las empresas de mantenimiento una herramienta única que les permitirá proporcionar un mantenimiento avanzado y así mejorar el tiempo de respuesta, reducir las visitas a las instalaciones y asignar mejor los recursos.

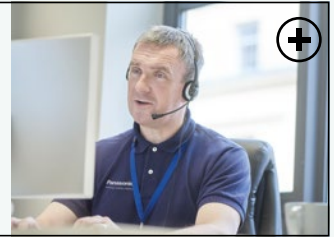

## Enfriadoras

Con esta gama de enfriadoras con bomba de calor y de solo frío ECOi-W, Panasonic ofrece una amplia variedad de soluciones de sistemas de calefacción, ventilación y aire acondicionado que satisface todas las necesidades domésticas, comerciales e industriales.



### Enfriadoras ECOi-W con bomba de calor y de solo enfriamiento

Una amplia gama que va desde los 20 kW hasta los 210 kW, con un rango de funcionamiento de -17 °C (calefacción) a 50 °C (refrigeración). Ofrece una solución flexible y de alta calidad para aplicaciones comerciales.



### Explora la gama de fan coils.

Disponible en una amplia gama de diseños, los fan coils se adaptan perfectamente a casi cualquier lugar.



## Refrigeración

Unidades de condensación de CO<sub>2</sub> Panasonic con refrigerante natural. Panasonic presenta las unidades de condensación CO<sub>2</sub> - serie CR respetuosas con el medio ambiente para la refrigeración comercial.



### Refrigeración.

Ofrece una gama de soluciones de CO<sub>2</sub> desde 2 HP hasta 10 HP, incluyendo una nueva unidad de 4 HP. Dispone de puntos de consigna de temperatura media o baja, y ofrece una instalación flexible para diversas aplicaciones.



### Serie CR de unidades de condensación CO<sub>2</sub> - serie CR con tecnología de confianza.

La serie CR está fabricada en Japón con un control de calidad excelente realizado por un competente equipo de fábrica.



#### Quality Management System Certificate



ISO 9001: 2015  
Panasonic Appliances Air-Conditioning  
Malaysia. Sdn Bhd.  
Cert. No.: AR 1010



GB/T 19001-2016/ISO 9001: 2015  
Panasonic Appliances Air-Conditioning  
(GuangZhou) Co., Ltd.  
Registration Number: 01218030835R8L

#### Environmental Management System Certificate



ISO 14001: 2015  
Panasonic Appliances Air-Conditioning  
Malaysia Sdn Bhd.  
Cert. No.: EMS 00109



GB/T 24001-2016/ISO 14001: 2015  
Panasonic Appliances Air-Conditioning  
(GuangZhou) Co., Ltd.  
Registration Number: 02118E10944R7M

# Visión Medioambiental de Panasonic 2050

Para lograr «una vida mejor» y «un entorno mundial sostenible», Panasonic trabaja en la generación y el uso eficientes de energía superando la energía utilizada, con el objetivo de lograr una sociedad con energía limpia y más calidad de vida.

2050

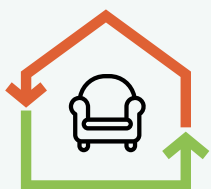

## Energía utilizada < Energía creada

Una de las iniciativas de la Visión Medioambiental de Panasonic 2050 es ofrecer productos con mayor eficiencia energética. En 2018, celebramos el 60.º aniversario de nuestra división dedicada a la calefacción y la refrigeración.

La experiencia que hemos acumulado a lo largo de los años nos ha permitido lanzar una gama de productos que contribuyen a lograr una sociedad con menos emisiones.

### Energía utilizada y energía generada: situación actual

Energía utilizada por las actividades y los productos de Panasonic

10 Energía utilizada

Energía limpia, creada o proporcionada por los productos de Panasonic, etc.

1 Energía creada

### Trabajar para hacer realidad la Visión Medioambiental 2050

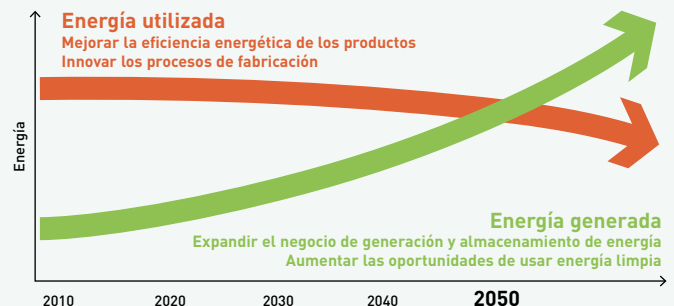

# Proyectos y casos prácticos de Panasonic Heating & Cooling Solutions



Panasonic, un socio con los conocimientos y la experiencia necesarios para la consecución de los objetivos marcados y de las necesidades de protección del medio ambiente.

## Tecnología integrada que permite un mejor trabajo, fácil instalación, rendimiento muy eficiente y ahorro de energía

Nuestro principal objetivo es ofrecer servicios distribuidos y soluciones B2B integradas.

Panasonic proporciona un único punto de contacto para el diseño y el mantenimiento del sistema, lo que facilita el trabajo. Teniendo en cuenta nuestra experiencia en procesos, tecnologías y complejos modelos de negocio, podemos ofrecer soluciones efectivas que reducen costes y a su vez son eficientes, fáciles de usar, fiables e innovadoras. Otra ventaja que ofrecemos a nuestros clientes es un servicio de asistencia para proyectos de integración de sistemas, facilitado a través de nuestra amplia gama de soluciones y servicios.

Como empresa global, tenemos a nuestra disposición los recursos financieros, logísticos y técnicos apropiados para desarrollar soluciones complejas y de amplio espectro, tanto a nivel local como a nivel internacional, respetando siempre los plazos y el presupuesto.



Las bombas de calor Aquarea proporcionan calefacción y agua caliente a un nuevo proyecto de viviendas rurales en el Reino Unido. **Aquarea**



El nuevo hotel Vincci Gala, con eficiencia clase A y ahorro de energía de hasta un 70 %. Barcelona, España. **ECOi - ECO G**



STEMCELL Technologies, una empresa mundial de biotecnología, instaló unidades de condensación CO<sub>2</sub> para las cámaras de frío de su almacén. Francia. **Refrigeración**



La tienda EDEKA, en Alemania, es el primer supermercado que ofrece la tecnología nanoe™ X para mejorar la calidad del aire interior. Alemania. **ECOi y nanoe™ X**



Aquarea T-CAP proporciona una solución completa de calefacción, refrigeración y ACS para el reacondicionamiento de una casa de lujo en Voorthuizen, Países Bajos. **Aquarea**



CÉDRUS LIGET, un complejo que incluye apartamentos, áticos y salas de exposición, etc. Hungría. **ECOi-W - ECOi - PACi**

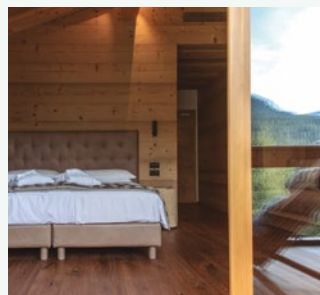

Hotel Dolomiti Lodge Alverà, con un bonito mobiliario de madera, en Cortina d'Ampezzo, Italia. **ECOi**



Sala de exhibición de LIAIGRE, conocido arquitecto de diseños de lujo, en París, Francia. **ECOi**



Marina Village Greystones. 205 apartamentos y 153 viviendas. Irlanda. **Aquarea**



ITK Engineering GmbH. Un innovador edificio de oficinas situado en Alemania. **ECOi - PACi**



Un edificio histórico de la Marineterrein de Ámsterdam. Países Bajos **ECOi-W**



El supermercado Nolan's, en Irlanda, instala las primeras unidades de condensación CO<sub>2</sub> de Panasonic para escaparates. Irlanda **Refrigeración**

# El deseo de crear cosas de valor



«Conocemos nuestra responsabilidad como fabricantes, por lo que nos dedicamos al progreso y desarrollo de la sociedad y al bienestar de las personas a través de nuestras actividades de negocio, mejorando, así, la calidad de vida en todo el mundo».

Objetivo básico de gestión de Panasonic Corporation, formulado en 1929 por el fundador de la empresa, Konosuke Matsushita.

Panasonic se convierte en uno de los primeros fabricantes japonés de climatización en Europa.



Panasonic comercializa el primer aire acondicionado para uso doméstico.



1958

El primer aire acondicionado del mundo equipado con nanoe™



Panasonic introduce el primer aire acondicionado VRF con bomba de calor a gas (GHP).



1971

1975

1982

1985

1989

2008

2010

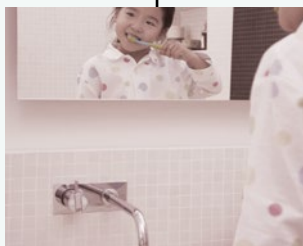

Panasonic lanza la primera bomba de calor aire-agua altamente eficiente en Japón.

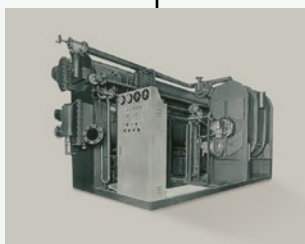

Panasonic inicia la producción de enfriadoras de absorción.



Nuevo Aquarea. Panasonic introduce Aquarea en Europa, un nuevo e innovador sistema de bajo consumo.



Panasonic introduce el primer sistema VRF de 3 tubos de calefacción y refrigeración simultánea.

# Vitaliza el futuro con aire



Estamos en una era de cambios excepcionales.

Para que el mundo avance con confianza, debe superar importantes amenazas, como las nuevas pandemias globales y la degradación del medio ambiente. Debe encontrar maneras a gran y pequeña escala que reduzcan los agentes que afectan a la salud de las personas y la estabilidad de sus comunidades.

En Panasonic, utilizamos la energía del aire para generar un cambio positivo.

Aire que beneficie cuerpo y mente.

Aire que aporte energía a los lugares donde la gente trabaja y juega.

Aire que reduzca nuestra carga para la Tierra.

Con más de un siglo de investigación y conocimiento para guiarnos, usamos el aire para abrirnos un futuro más esperanzador y vital para todas y todos.

Nuevas unidades GHP de Panasonic. Los sistemas VRF accionados por gas resultan ideales para proyectos sujetos a restricciones del consumo energético.



Panasonic lanza una nueva gama de enfriadoras denominada ECOi-W.



Nuevos sistemas VRF ECOi EX, con un ahorro de energía extraordinario.



Mini VRF R32 hasta 10 HP. Eficiencia excepcional en un cuerpo compacto.



2012

2015

2016

2018

2019

2020

2021

Mirando al futuro



El primer sistema híbrido con VRF y GHP en Europa.



Unidades de condensación CO<sub>2</sub> en Europa. La solución ideal para supermercados, tiendas y gasolineras.



nanoe™ X, la tecnología con los beneficios de los radicales hidroxilo. Mejora la calidad del aire 24h/7.

# El equilibrio de la naturaleza en la calidad del aire interior



## nanoe™ X, la tecnología con los beneficios de los radicales hidroxilo.

En un mundo consciente de la importancia de la salud, nos preocupa hacer ejercicio, nos importa lo que comemos y tocamos, y también nos importa lo que respiramos. Ahora existe la tecnología para llevar el aire de calidad del exterior al interior.



**Abundantes en la naturaleza, los radicales hidroxilo (también conocidos como radicales OH) tienen la capacidad de neutralizar contaminantes, virus y bacterias para limpiar y desodorizar. La tecnología nanoe™ X puede brindar estos increíbles beneficios a los espacios interiores para que las superficies, los muebles y el ambiente interior puedan ser lugares más limpios y agradables, ya sea en casa, en el trabajo o visitando hoteles, tiendas, restaurantes, etc.**

### Un proceso natural

Los radicales hidroxilo son moléculas inestables que intentan reaccionar con otros elementos como el hidrógeno, capturándolos. Gracias a esta reacción, los radicales hidroxilo tienen el potencial de inhibir el crecimiento de contaminantes como bacterias, virus, moho y olores, descomponiéndolos y neutralizando los efectos indeseables. Este proceso natural es muy beneficioso para mejorar la calidad del aire interior.

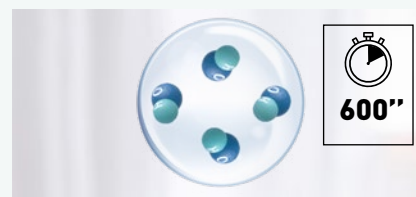

**Al crear radicales hidroxilo contenidos en agua, la tecnología nanoe™ X incrementa significativamente su eficacia, aumentando la vida útil de los radicales hidroxilo de menos de un segundo en la naturaleza, a más de 600 segundos (10 minutos) para que nanoe™ X se disperse por toda la estancia.**

**nanoe™ X de Panasonic lleva todo esto un paso más allá y trae el detergente de la naturaleza, los radicales hidroxilo, a los espacios interiores para ayudar a crear un ambiente ideal**

Gracias a la tecnología nanoe™ X, se pueden neutralizar varios tipos de contaminantes, como ciertos tipos de bacterias, virus, moho, alérgenos, polen y ciertas sustancias peligrosas.

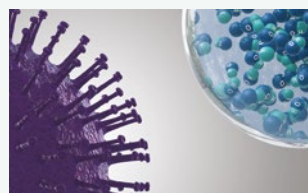

1 | nanoe™ X alcanza los contaminantes.



2 | Los radicales hidroxilo desnaturalizan las proteínas de los contaminantes.



3 | La actividad de los contaminantes queda inhibida.



## Los beneficios de la naturaleza para la salud son bien conocidos, pero ¿se conoce el poder de los radicales hidroxilo?

### ¿Qué tiene de especial la tecnología nanoe™ X?

La tecnología de radicales hidroxilo neutraliza los contaminantes, como ciertos tipos de virus y bacterias para limpiar y desodorizar. Gracias a esta avanzada tecnología, incluso las telas muy gruesas se pueden tratar con esta solución, lo que significa que las cortinas, persianas, alfombras y muebles pueden beneficiarse de esta tecnología para inhibir sustancias peligrosas, incluyendo las superficies duras y, por supuesto, el aire que respiramos.



#### Efectivo en tapicerías y superficies.

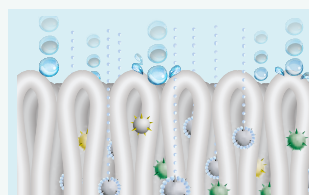

1 | Con una millonésima parte de un metro, nanoe™ X es mucho más pequeño que el vapor y puede penetrar profundamente en los tejidos para su desodorización.

#### Mayor duración de la vida útil.



2 | Contenido en pequeñas partículas de agua, nanoe™ X tiene una vida útil más larga para difundirse fácilmente por toda la habitación.

#### Gran cantidad.



3 | El Generador nanoe™ X Mark 2 produce 9,6 billones de radicales hidroxilo por segundo. Esta mayor cantidad de radicales hidroxilo en nanoe™ X aporta efectos sobresalientes en la inhibición de contaminantes.

#### Sin mantenimiento.



La imagen muestra el Generador nanoe™ X Mark 2.

4 | No requiere mantenimiento ni sustitución. nanoe™ X es una solución sin filtro que no requiere mantenimiento, ya que su electrodo de atomización está envuelto en agua durante su proceso de generación y está fabricado con titanio.

## 7 efectos de nanoe™ X, la tecnología exclusiva de Panasonic

### Desodoriza



Olores

### Capacidad para inhibir 5 tipos de contaminantes



Bacterias y virus



Moho



Alérgenos



Polen



Sustancias peligrosas



Piel y cabello

\* Consultar <https://aircon.panasonic.es> para obtener más detalles y datos de validación.

El dispositivo nanoe™ X más reciente utiliza un sistema de «descarga multi-aristas», enfocando la descarga en 4 electrodos en forma de aguja y provocando de este modo una gran expansión de radicales hidroxilo.



En la imagen se muestra el Generador nanoe™ X Mark 1.

### Cómo se genera nanoe™ X.

- 1 | El electrodo atomizado produce condensación.
- 2 | La descarga eléctrica se aplica al agua
- 3 | Se generan partículas nanoe™ X

### nanoe™ X, la tecnología validada por laboratorios de prestigio internacional

La eficacia de la tecnología nanoe™ X ha sido probada por laboratorios independientes en Francia, Alemania, Dinamarca, Malasia y Japón.

Resultados de los tests realizados en condiciones controladas de laboratorio. El rendimiento de nanoe™ X puede diferir en el entorno de la vida real.

Los equipos Panasonic con tecnología nanoe™ X están verificados contra SARS-CoV-2

Virus SARS-CoV-2: 91,4% inhibido. Ensayo realizado por TEXCELL (Francia), utilizando una gasa saturada con solución de virus SARS-CoV-2 expuesta a bomba de calor Panasonic con nanoe™ X en un espacio de 6,7 m³ durante 8 horas. Informe de prueba: 1140-01 C3. El rendimiento de nanoe™ X puede diferir en el entorno de la vida real.

En suspensión	Contenido probado		Resultado	Capacidad	Tiempo	Organización del ensayo	N.º de informe	
	<b>Virus</b>	Bacteriófagos ΦX174		99,7 % de inhibición	Aprox. 25 m³	6 h	Centro de Investigación Kitasato de Ciencias Ambientales	24_0300_1
<b>Bacterias</b>	Estafilococo dorado		99,9 % de inhibición	Aprox. 25 m³	4 h	Centro de Investigación Kitasato de Ciencias Ambientales	2016_0279	
Adherentes	<b>SARS-CoV-2</b>		91,4 % de inhibición	6,7 m³	8 h	Texcell (Francia)	1140-01 C3	
			99,9 % de inhibición	45 L	2 h	Texcell (Francia)	1140-01 A1	
	<b>Bacterias</b>	Coronavirus felino		99,3 % de inhibición	45 L	2 h	Facultad de Agricultura de la Universidad de Yamaguchi	—
		Virus de la leucemia murina xenotrópica		99,999 % de inhibición	45 L	6 h	Servicios Biofarmacéuticos Charles River GmbH	—
		Influenza (subtipo H1N1)		99,9 % de inhibición	1 m³	2 h	Centro de Investigación Kitasato de Ciencias Ambientales	21_0084_1
		Bacteriófagos ΦX174		99,80% de inhibición	25 m³	8 h	Japan Food Research Laboratories	13001265005-01
	<b>Bacterias</b>	Estafilococo dorado		99,9 % de inhibición	20 m³	8 h	Instituto Tecnológico Danés	868988
	<b>Polen</b>	Polen de ambrosía		99,4 % de inhibición	20 m³	8 h	Instituto Tecnológico Danés	868988
		Cedro		97 % de inhibición	Approx. 23 m³	8 h	Centro de Análisis de Productos Panasonic	4AA33-151001-F01
	<b>Olores</b>	Olor de humo de cigarrillos		Reducción de la intensidad del olor en 2,4 niveles	Approx. 23 m³	0,2 h	Centro de Análisis de Productos Panasonic	4AA33-160615-N04

El rendimiento de nanoe™ X puede variar dependiendo del tamaño de la habitación, la atmósfera y el uso y puede tardar varias horas en alcanzar el máximo efecto. nanoe™ X no es un dispositivo médico. Deben ser respetadas la normativa sobre diseño de edificios y las recomendaciones sanitarias locales.

### El primer dispositivo nanoe™ fue desarrollado por Panasonic en 2003

Generador: nanoe™	Generador: nanoe™ X	
2003	Mark 1 - 2016	Mark 2 - 2019
480 mil millones de radicales hidroxilo/seg.	4,8 billones de radicales hidroxilo/seg.	9,6 billones de radicales hidroxilo/seg.

**Estructura de partículas iónicas**

Radicales hidroxilo

**10x veces más**

**20x veces más**

### El Generador nanoe™ X Mark 1 puede reducir la intensidad del olor a tabaco en 2,4 niveles en 12 minutos

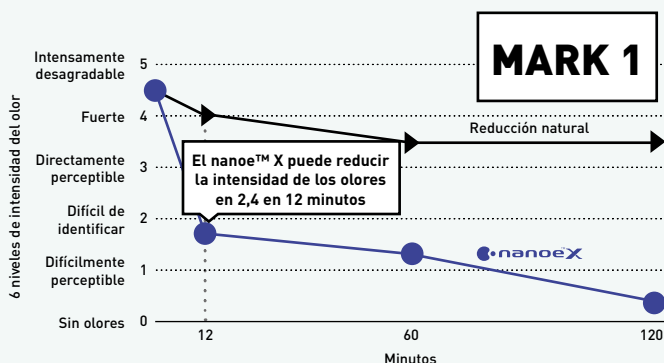

Efecto desodorizante para olores que persisten más tiempo, como el humo de un cigarrillo. Prueba de desodorización. Organización del ensayo: Centro de Análisis de Productos de Panasonic. Método de prueba: Verificado usando el método de escala de intensidad del olor de seis niveles en una habitación de prueba con un tamaño aproximado de 23 m³. Método de desodorización: emisión de nanoe™ X. Sustancia de ensayo: Olor de humo de cigarrillos fijado a las superficies. Resultado del ensayo: Reducción de la intensidad del olor en 2,4 niveles en 12 minutos. [4AA33-160615-N04].

### El Generador nanoe™ X Mark 2 puede reducir el olor corporal en la mitad de tiempo

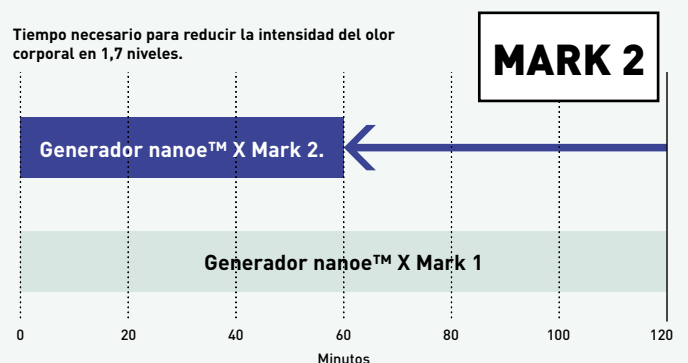

Prueba de desodorización. Organización del ensayo: Centro de Análisis de Productos de Panasonic. Método de prueba: Verificado usando el método de escala de intensidad del olor de seis niveles en una habitación de prueba con un tamaño aproximado de 23 m³. Método de desodorización: emisión de nanoe™ X. Sustancia de ensayo: Olor corporal fijado a las superficies. Resultado del ensayo: Reducción de la intensidad del olor en 1,7 niveles en 1 hora [Y18HM059].

### ¿Dónde se usa la tecnología nanoe™ X?

Desde 2003, la tecnología nanoe™ forma parte del día a día de muchas personas en todo el mundo. Esta tecnología se puede encontrar en diversos dispositivos para la limpieza del aire y de las superficies, en el interior de trenes, ascensores, coches, electrodomésticos o belleza personal, así como en los aires acondicionados. Panasonic Heating & Cooling Solutions está incorporando la tecnología nanoe™ en una amplia gama de equipos de uso doméstico, así como para espacios comerciales. Es una solución que no requiere filtros ni mantenimiento y puede funcionar independientemente de la calefacción o la refrigeración.

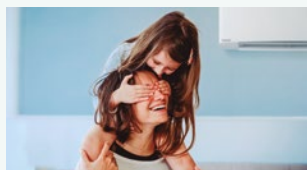

Hogar



Tienda



Gimnasio



Hotel



Oficina



Clínica



Restaurante



Hospital

Se ha incorporado a hogares e instalaciones públicas donde se desea mejorar la calidad del aire, como en oficinas, hospitales, centros de salud, hoteles, etc.

### nanoe™ X, mejora la calidad del aire de forma ininterrumpida



### Panasonic Heating & Cooling Solutions está incorporando la tecnología nanoe™ en una amplia gama de equipos

#### Uso doméstico.

Generador nanoe™ X Mark 2 integrado.

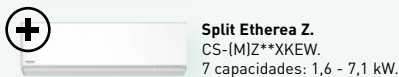
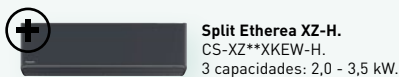

Generador nanoe™ X Mark 1 integrado.

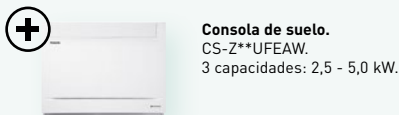

#### Comercial.

PACi NX. Generador nanoe™ X Mark 1 integrado.

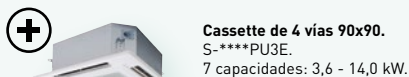

PACi NX. Generador nanoe™ X Mark 2 integrado.

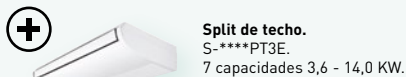
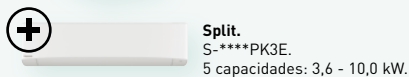
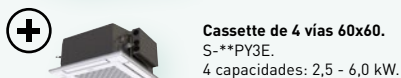

VRF. **NUEVO** Generador nanoe™ X Mark 2 integrado.

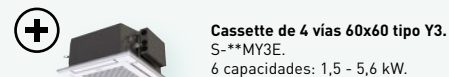

VRF. Generador nanoe™ X Mark 2 integrado.

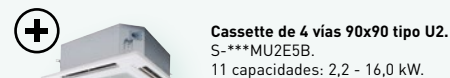

VRF. Generador nanoe™ X Mark 2 integrado.

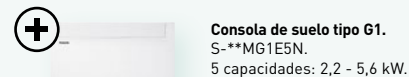

nanoe™ X: mejora la calidad del aire 24h/7

# PRO Club: la página web de Panasonic para los profesionales

Panasonic dispone de una imponente gama de servicios de apoyo para diseñadores, especificadores, ingenieros y distribuidores que trabajan en los mercados de calefacción y climatización.



Panasonic PRO Club ([www.panasonicproclub.com](http://www.panasonicproclub.com)) es la herramienta online que consigue facilitar el día a día. Lo único necesario para disponer libremente de muchas funcionalidades es registrarse, desde cualquier lugar, ya sea desde un ordenador o desde un smartphone.

- Posibilidad de imprimir los catálogos con logotipo e información de contacto
- Acceso a una amplia biblioteca de herramientas profesionales de diseño, selección y cálculo (Aquarea Designer, software VRF, selector de enfriadoras, etc.)
- Disponibilidad de la documentación de conformidad y todos los demás documentos que se puedan necesitar
- Opción de descarga de los manuales de servicio, de usuario final y de instalación
- Descarga de etiquetas energéticas en formato PDF, utilizando los generadores de etiquetas energéticas
- Descarga de archivos Revit y CAD, y textos de especificaciones
- Saber qué hacer con los códigos de error (búsqueda de códigos de error por código de error o referencia de unidad)
- PRO Academy: inscribirse en formaciones
- Descarga de imágenes de productos en alta resolución, anuncios, directrices deco...
- Acceso a ofertas y promociones especiales
- Novedades

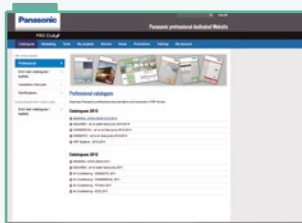

Descarga sencilla de documentación de servicio y catálogos de Panasonic.

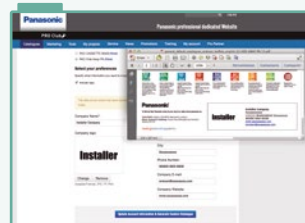

Personalización de los folletos con logotipos e información de contacto. Guardar e imprimir el PDF.



Generador de etiquetas energéticas. Descarga de etiquetas energéticas para cualquier aparato en formato PDF.

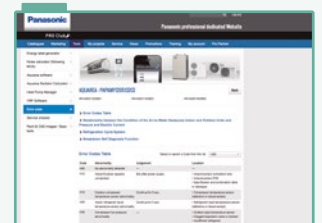

Código de error en smartphone y PC. Búsqueda por código de error o por referencia de modelo. Versión online + versión descargable para uso offline.

Panasonic PRO Club es totalmente compatible con tablets y smartphones.

Visita [www.panasonicproclub.com](http://www.panasonicproclub.com) o mediante smartphone usando este QR.



Panasonic proporciona software y herramientas a medida que ayudan a los diseñadores de sistemas, instaladores y distribuidores a seleccionar, diseñar y dimensionar sistemas rápidamente, o crear diagramas de cableado o hidráulicos con solo pulsar un botón.

### Herramienta online Aquarea Designer



Con la herramienta online de Panasonic, los proyectos pueden desarrollarse de forma sencilla. Esta nueva herramienta está optimizada para ayudar a los profesionales de la climatización a elegir la bomba de calor aire-agua Aquarea más adecuada para una aplicación concreta.

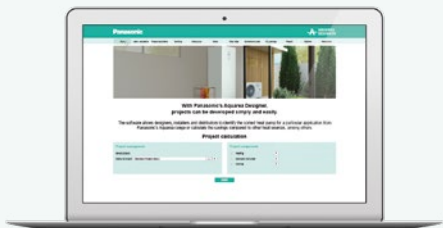

### Selector multi split doméstico

Esta sencilla herramienta online para nuestra gama doméstica permite elegir el mejor sistema split o multi split para las necesidades de cada proyecto y obtener las especificaciones de esa aplicación concreta.



### VRF Designer



Sobre la base del éxito del software ECOi VRF Designer, este paquete ofrece a diseñadores, instaladores y distribuidores de sistemas de aire acondicionado un programa para diseñar y dimensionar proyectos para gamas VRF de Panasonic.



### Open BIM



Diseño, análisis y modelado BIM de sistemas de bombas de calor aire-agua y VRF de Panasonic. Genera documentos, modelos 3D, esquemas y planos. Esta aplicación se integra en el flujo de trabajo de Open BIM a través de la plataforma BIM server center.

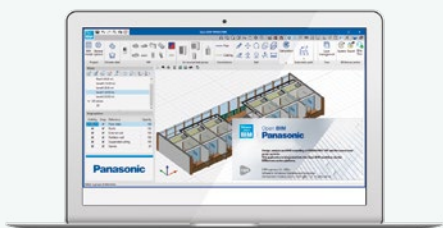

### Configurador de enfriadoras

Esta aplicación online ofrece una completa herramienta que permite al usuario calcular con precisión el rendimiento en condiciones específicas, seleccionar y configurar nuestra gama de enfriadoras comerciales, bombas de calor y fan coils. Asimismo, genera un informe completo que puede compartirse con los clientes.



### Herramienta de refrigeración

Panasonic ha presentado una nueva calculadora en línea para ayudar a ingenieros, instaladores y técnicos a realizar cálculos rápidos de cara a especificar soluciones para sistemas de refrigeración comercial.

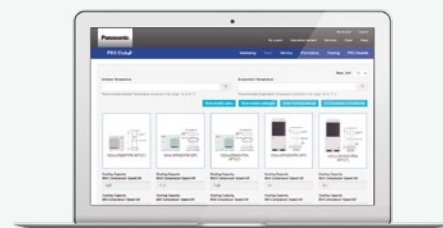

## Más de 40 años de experiencia en Europa

### El socio para toda Europa.

- Organización plenamente integrada con cobertura en toda Europa
- Una sola voz para los acuerdos europeos
- Disponibilidad y entrega en cualquier parte de Europa
- Equipo de especificación que apoya el diseño de proyectos en toda Europa
- Red europea de servicios



### Profesionales formados.

- 38 centros de formación en 19 países
- Más de 5000 profesionales formados cada año
- Innovación y fabricación en Europa

### El departamento de I+D diseña soluciones para las diferentes necesidades europeas.

- Establecimiento de una nueva fábrica en la República Checa
- Software de diseño hecho en Europa para Europa

### Más que soluciones de refrigeración y frío/calor.

- Seguridad, soluciones de comunicación, tecnología avanzada de señalización digital, soluciones de control de acceso, pantallas, etc.

### Panasonic R&D Center Germany GmbH.

El Centro Europeo de Investigación y Desarrollo de Panasonic se centra en el desarrollo de tecnología para futuros productos inteligentes y respetuosos con el medioambiente, como soluciones de audio y vídeo, comunicación y energía.

# AQUAREA



## Bomba de calor aire-agua Aquarea

Bomba de calor aire-agua Aquarea para aplicaciones comerciales y residenciales. Con una capacidad de entre 3 kW y 16 kW, la gama de bombas de calor Aquarea es la más amplia del mercado, con la garantía de que existe un sistema disponible sea cual sea la necesidad de calefacción y/o refrigeración. La gama es ideal para nueva vivienda y proyectos de reforma. Destaca por su rentabilidad y respeto por el medio ambiente.

Gama de bombas de calor Aquarea → 16

Aquarea Smart y Service Cloud → 18

Gama de bombas de calor Aquarea → 20

Nueva Aquarea EcoFlex → 22

Aquarea T-CAP → 34

### Aquarea EcoFlex

Aquarea EcoFlex · R32 → 23

### Aquarea High Performance

All in One Compact Generación J · R32 → 24

All in One Generación J 2 zonas · R32 → 25

All in One Compact Generación H · R410A → 26

All in One Generación H · R410A → 27

Bi-bloc Generación J · R32 → 28

Bi-bloc Generación H · R410A → 29

Monobloc Generación J · R32 → 30

Monobloc Generación H · R410A → 31

### Aquarea T-CAP

All in One Compact Generación H · R410A → 32

Bi-bloc Generación H · R410A → 33

Monobloc Generación J · R32 → 35

### Aquarea HT

Bi-bloc Generación F · R407C → 36

Monobloc Generación G · R407C → 37

Aspectos destacados de los fan coil → 38

Smart fan coils → 39

Fan coils - conducto → 40

Fan coils de pared → 42

Depósitos de ACS y de inercia → 44

Unidad de ventilación con recuperación de calor → 46

ACS independiente → 48

Kit Aquarea + ACS independiente → 50

Accesorios y control → 52

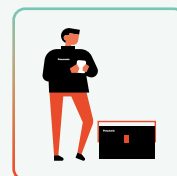
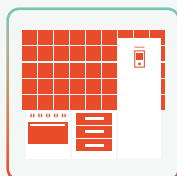
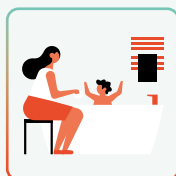
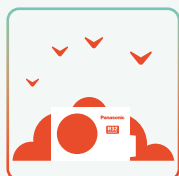

# Gama de bombas de calor Aquarea

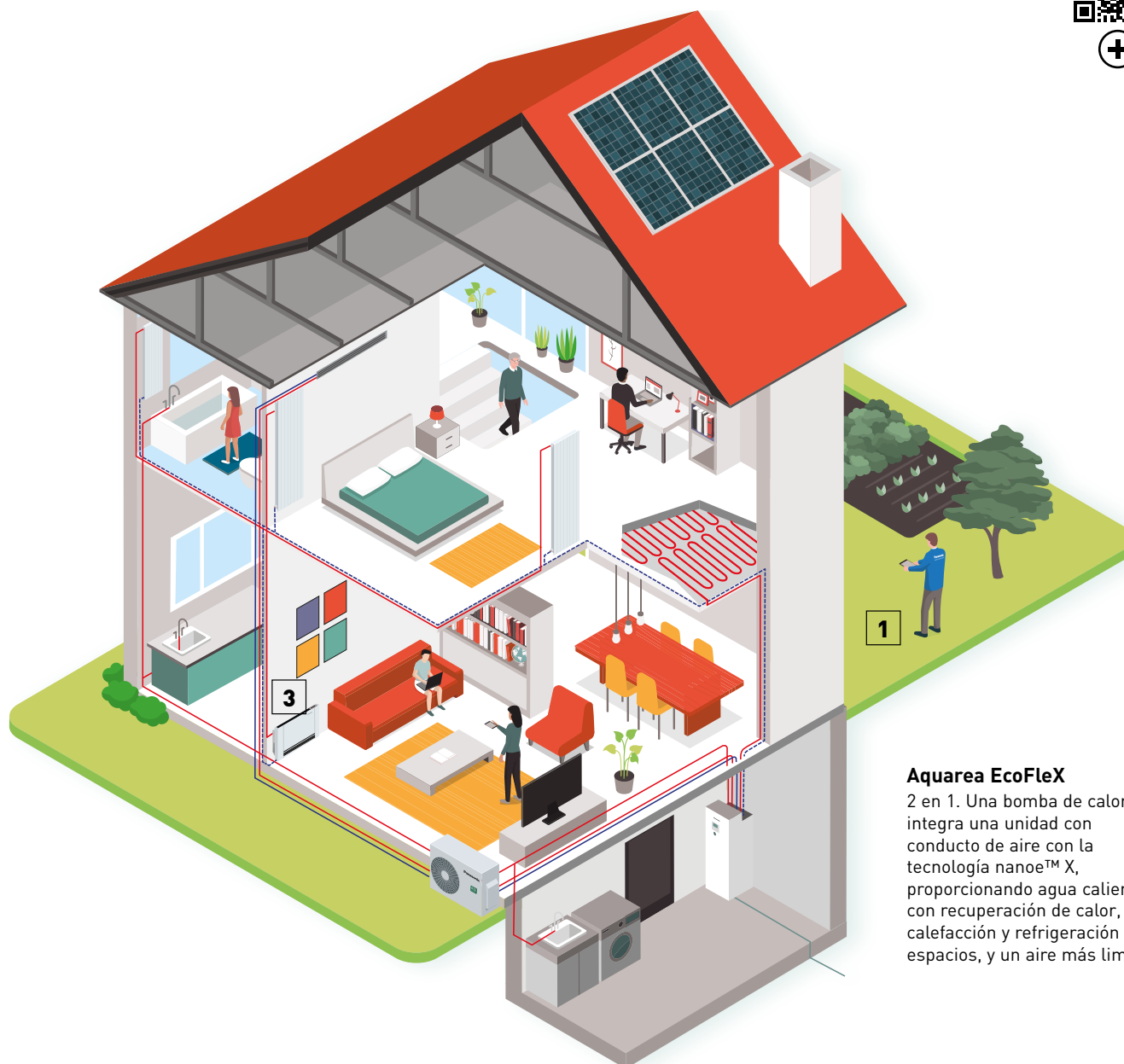

## Aquarea EcoFlex

2 en 1. Una bomba de calor que integra una unidad con conducto de aire con la tecnología nanoe™ X, proporcionando agua caliente con recuperación de calor, calefacción y refrigeración de espacios, y un aire más limpio

## Sistema All in One

El sistema y las unidades separadas interior y exterior se conectan al sistema de calefacción o de agua caliente. La unidad interior incluye un depósito de acero inoxidable (185 l).

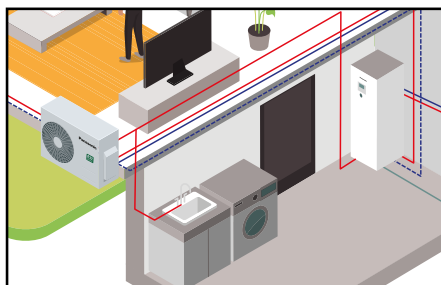

## Sistema Bi-bloc

El sistema y las unidades separadas interior y exterior se conectan al sistema de calefacción o de agua caliente (depósito no incluido).

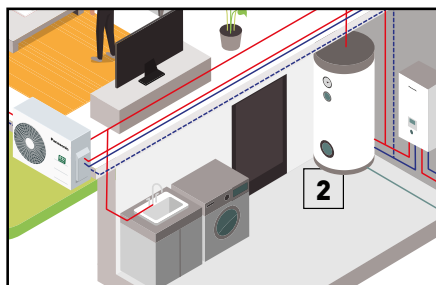

## Sistema Monobloc

Una sola unidad exterior. La instalación no necesita una conexión refrigerada y solo se conecta a la calefacción y/o al agua caliente (depósito no incluido).

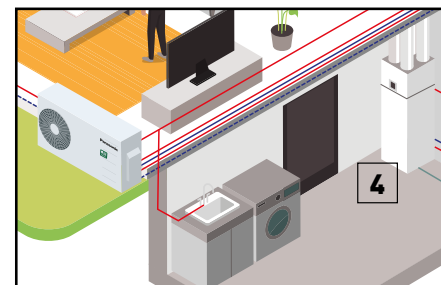

1



Control mediante smartphone, tableta u ordenador (opcional).

2



Depósito de ACS de superalta eficiencia (opcional).

3

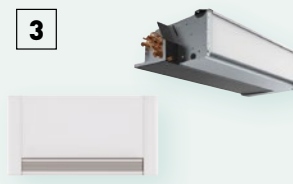

Fan coils para calefacción y refrigeración (opcional).

4



Ventilación con recuperación de calor + Depósito de ACS (opcional).





Aquarea de Panasonic propone soluciones diversas, colaborando para lograr una casa más eficiente y una instalación más fácil y económica.

### Aquarea EcoFleX

Para instalaciones nuevas, especialmente aquellas con espacios limitados.

La nueva Aquarea EcoFleX es una innovadora bomba de calor que integra una unidad con conducto de aire con la tecnología nanoe™ X, que proporciona agua caliente mediante la recuperación de calor, calefacción y refrigeración de espacios y un aire más limpio. Eficiencia excelente y ahorro energético con bajas emisiones de CO<sub>2</sub>.

### Aquarea High Performance

Para nuevas instalaciones y hogares de bajo consumo.

Excelente eficiencia y ahorro energético con bajas emisiones de CO<sub>2</sub> ocupando un espacio mínimo. Rendimiento mejorado con valores COP de hasta 5,33 para la generación J 3 kW. Incluye contador de energía, monitorización de consumo y eficiencia, integración en sistemas solares térmicos y fotovoltaicos, funcionamiento bivalente con otros sistemas de producción de calor, bomba de agua Panasonic de elevadas prestaciones y bajo consumo e integración en espacios 60x60.

### Aquarea T-CAP

Para temperaturas extremadamente bajas, renovación o sustitución por un equipo más eficiente.

Ideal para asegurarse de que la capacidad calorífica se mantiene incluso a muy bajas temperaturas. Esta gama es capaz de mantener la misma capacidad nominal de la bomba de calor incluso a una temperatura exterior de -20 °C<sup>1)</sup>, sin la ayuda de ninguna resistencia eléctrica.

1) A 35 °C de temperatura de salida.

### Aquarea HT

Para casas con radiadores antiguos de alta temperatura.

Ideal para renovaciones: fuente de energía ecológica que funciona en combinación con los radiadores existentes. La solución Aquarea HT es la más apropiada, ya que puede proporcionar agua a temperaturas de salida de 65 °C incluso con temperaturas exteriores de hasta -15 °C.

Aquarea EcoFleX	Aquarea High Performance	Aquarea T-CAP	Aquarea HT
Calefacción - Refrigeración - ACS Monofásica 8 kW	Calefacción - Refrigeración - ACS Monofásica de 3 a 16 kW Trifásica de 9 a 16 kW	Calefacción - Refrigeración - ACS Monofásica de 9 a 12 kW Trifásica de 9 a 16 kW	Calefacción - ACS Monofásica de 9 a 12 kW Trifásica de 9 a 12 kW
<b>Conectable a</b>			
Radiadores - Suelo radiante - ACS - Aire acondicionado	Radiadores - Fan coil - Suelo radiante - ACS	Radiadores - Fan coil - Suelo radiante - ACS	Radiadores tradicionales de alta temperatura - ACS
<b>Aplicación</b>			
Obra nueva	Instalación normal	Para temperaturas ambiente extremadamente bajas	Modernización de radiadores tradicionales
<b>Eficiencia energética</b>			
Calefacción 35 °C / 55 °C <sup>1)</sup>	Calefacción 35 °C / 55 °C <sup>1)</sup>	Calefacción 35 °C / 55 °C <sup>1)</sup>	Calefacción 35 °C / 55 °C <sup>1)</sup>
<b>Temperatura exterior mínima</b>			
-15 °C	-20 °C	-28 °C (All in One y Bi-bloc) -20 °C (Monobloc) <sup>2)</sup>	-20 °C
<b>Temperatura exterior mínima para suministrar una potencia constante de agua a una temperatura de 35 °C</b>			
—	-7 °C (no para todas las unidades)	-20 °C <sup>2)</sup>	-15 °C
<b>Temperatura de suministro para calefacción. Máximo / solo bomba de calor</b>			
65 °C / 55 °C	75 °C <sup>3)</sup> / 55 °C <sup>4)</sup> (o 60 °C para Aquarea generación J)	75 °C <sup>3)</sup> / 60 °C <sup>4)</sup> [65 °C <sup>5)</sup> para Aquarea generación J]	75 °C <sup>3)</sup> / 65 °C
<b>Control y conectividad</b>			
Listo para la red eléctrica inteligente (Smart Grid Contact) <sup>6)</sup> Wi-Fi incluido	Listo para la red eléctrica inteligente (Smart Grid Contact) <sup>6)</sup> Preparado para Wi-Fi inalámbrico	Listo para la red eléctrica inteligente (Smart Grid Contact) <sup>6)</sup> Preparado para Wi-Fi inalámbrico	—
<b>Gama</b>			
Aquarea EcoFleX 8 kW (185 L)	All in One de 3 a 16 kW (185 L) Bi-bloc de 3 a 16 kW Monobloc de 5 a 9 kW	All in One de 9 a 16 kW (185 L) Bi-bloc de 9 a 16 kW Monobloc de 9 a 16 kW	Bi-bloc de 9 a 12 kW Monobloc de 9 a 12 kW

Todos los datos de esta tabla son aplicables a la mayoría de modelos en cada línea de productos; comprobar especificaciones del producto para confirmar. 1) Escala de A+++ a D. 2) 9 y 12 kW. 3) Máxima temperatura de ACS con calentador. 4) En caso de temperatura exterior superior a -10 °C. 5) Es posible ajustar la temperatura en 65 °C en el mando a distancia. Normalmente, la temperatura del agua de salida es de 60 °C o menos. En caso de que ΔT sea establecida con el mando a distancia a 15 °C y la temperatura ambiente exterior esté entre los 5 °C y los 20 °C, es posible conseguir una temperatura de agua de salida de 65 °C. 6) Generaciones J y H con CZ-NS4P.

# Aquarea Smart Cloud para los usuarios

El sistema más avanzado para controlar la calefacción hoy y en el futuro. Aquarea puede conectarse a la nube con el accesorio CZ-TAW1, que permite tanto el control del usuario final como el mantenimiento remoto por parte del servicio técnico.

VER DEMO 



\* La imagen de la interfaz de usuario puede cambiar sin previo aviso.



## Más posibilidades con IFTTT.

**IF This Then That: El servicio IFTTT permite al usuario activar automáticamente acciones para el sistema Aquarea basado en otras aplicaciones, servicios web o dispositivos.**

Se puede conectar Aquarea al asistente de voz, recibir un email si Aquarea tiene algún error o encender la calefacción cuando la temperatura exterior baje de una temperatura específica.

## Gestión fácil y eficaz de la energía

Aquarea Smart Cloud es mucho más que un simple termostato para activar y desactivar la calefacción. Es un servicio potente e intuitivo que controla a distancia todas las funciones de calefacción y agua caliente e indica incluso el consumo de energía.

## ¿Cómo funciona?

Después de conectar un Aquarea generación J o H a la nube mediante Wi-Fi con cables o inalámbrica, el usuario accede al portal en la nube para utilizar a distancia todas las funciones de las unidades. También puede permitir al servicio técnico acceder a funciones personalizadas para la supervisión y el mantenimiento a distancia.

## Requisitos

1. Aquarea generación J y H
2. Conexión propia a Internet con router Wi-Fi inalámbrica o con cable.
3. Conseguir el ID de Panasonic en <https://aquarea-smart.panasonic.com/>

## Funciones:

- Visualización y control
- Programación
- Estadísticas de energía
- Notificación de averías

## Ventajas

Ahorro de energía, comodidad y control desde cualquier lugar. Mayor eficiencia y mejor gestión de los recursos, ahorro en costes de funcionamiento y mejora de la satisfacción del cliente. Los servicios de Aquarea Smart Cloud se centran en permitir un mantenimiento completo a distancia del sistema Aquarea. Esto permite a los especialistas en mantenimiento trabajar de forma predictiva y ajustar el sistema con precisión, así como solucionar posibles averías.

Compatibilidad de Aquarea	Generaciones J y H
Punto de conexión	Puerto Aquarea CN-CNT
Conexión del router	Wi-Fi inalámbrico o con cable
Sensor de temperatura	Puede usar sensor de controlador remoto
Compatibilidad de navegador de PC o de tableta*	Sí
Operación a distancia - ON / OFF - Ajuste de temperatura Selección del modo - Ajuste de ACS - Códigos de error - Programación horaria	Sí
Áreas de calefacción	Hasta 2 zonas
Estimación de consumo de energía — Historial de funcionamiento	Sí - Sí

\* Compruebe la compatibilidad de la versión y de los navegadores.

## Aprovechamiento máximo de la bomba de calor Aquarea.

Aquarea+ ofrece al usuario final información útil para utilizar la bomba de calor Aquarea de Panasonic y así conseguir calefacción, refrigeración y agua caliente de la forma más eficiente y rentable.

AQUAREA+



# Aquarea Service Cloud para instaladores o empresas de mantenimiento

VER DEMO 



Aquarea Service Cloud permite a los instaladores cuidar de forma remota de los sistemas de calefacción de sus clientes. Ahorra tiempo, dinero y reduce el tiempo de respuesta, lo cual aumenta la satisfacción de los clientes.



**El verdadero mantenimiento remoto simplificado**



**Funciones avanzadas para el mantenimiento a distancia con pantallas profesionales:**



- Visión global de un vistazo
- Historial de registro de errores
- Información completa de la unidad
- Estadísticas disponibles en todo momento
- Registro de datos de funcionamiento

### Página de inicio.

Estado de los usuarios conectados a simple vista. 2 opciones de visualización: vista de mapa o vista de lista.

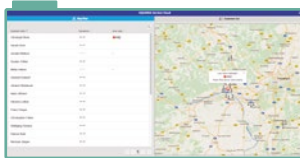

### Pestaña de estado.

Estado actual de una unidad con un máximo de 28 parámetros.

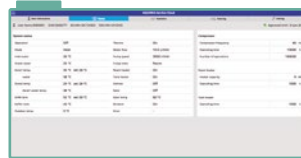

### Pestaña de estadísticas.

Estadísticas personalizables con un máximo de 71 parámetros. Disponible en todo momento con la información de los últimos 7 días.

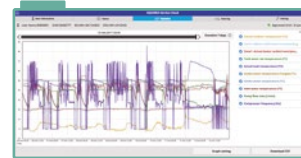

### Pestaña de ajustes.

La mayoría de los ajustes del usuario y el instalador pueden realizarse a distancia.



## Activación de Aquarea Service Cloud

### Requisitos.

Hardware y conexión	Registro de usuario final	Instalador/registro de mantenimiento
Aquarea de la generación J o H conectado a CZ-TAW1	Consigue la ID de Panasonic	Consigue la ID de servicio
Conexión propia a Internet con router Wi-Fi inalámbrico o con cable	Aquarea Smart Cloud	Aquarea Service Cloud

### Conexión de la unidad a Aquarea Service Cloud.

El proceso puede ser iniciado tanto por el usuario final como por el instalador.

El usuario final puede seleccionar y modificar en cualquier momento el nivel de control del instalador (4 niveles).

Registro del instalador: <https://aquarea-service.panasonic.com/>

Registro de usuario final: <https://aquarea-smart.panasonic.com/>



# Gama de bombas de calor Aquarea

	3 kW	5 kW	7 kW
<b>Aquarea EcoFlex</b>	Monofásica		
<b>P. 23</b>			
<b>Aquarea High Performance</b>	<b>All in One</b> Monofásica Trifásica		
<b>P. 24, 27, 25, 26</b>		WH-ADC0309J3E5B WH-ADC0309J3E5C WH-UD03JE5	WH-ADC0309J3E5B WH-ADC0309J3E5C WH-UD05JE5
<b>P. 28, 29</b>	<b>Bi-bloc</b> Monofásica Trifásica		
		WH-SDC0305J3E5 WH-UD03JE5	WH-SDC0305J3E5 WH-UD05JE5
<b>P. 30, 31</b>	<b>Monobloc</b> Monofásica		
		WH-MDC05J3E5	WH-MDC07J3E5
<b>Aquarea T-CAP</b>	<b>All in One</b> Monofásica Trifásica		
<b>P. 32</b>			
<b>P. 33</b>	<b>Bi-bloc</b> Monofásica Trifásica		
<b>P. 35</b>	<b>Monobloc</b> Monofásica Trifásica		
<b>Aquarea HT</b>	<b>Bi-bloc</b> Monofásica Trifásica		
<b>P. 36</b>			
<b>P. 37</b>	<b>Monobloc</b> Monofásica		



Todas las bombas de calor certificadas en:  
[www.heatpumpkeymark.com](http://www.heatpumpkeymark.com)

9 kW

12 kW

16 kW



**8 kW**  
 WH-ADF0309J3E5CM  
 S-71WF3E  
 CU-2WZ71YBE5



WH-ADC0309J3E5B  
 WH-ADC0309J3E5C  
 WH-UD09JE5-1  
 WH-ADC0916H9E8  
 WH-UD09HE8



WH-ADC1216H6E5C  
 WH-UD12HE5  
 WH-ADC0916H9E8  
 WH-UD12HE8



WH-ADC1216H6E5C  
 WH-UD16HE5  
 WH-ADC0916H9E8  
 WH-UD16HE8



WH-SDC0709J3E5  
 WH-UD09JE5-1  
 WH-SDC09H3E8  
 WH-UD09HE8



WH-SDC12H6E5  
 WH-UD12HE5  
 WH-SDC12H9E8  
 WH-UD12HE8



WH-SDC16H6E5  
 WH-UD16HE5  
 WH-SDC16H9E8  
 WH-UD16HE8



WH-MDC09J3E5



WH-MDC12H6E5

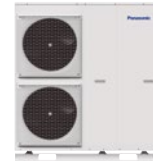

WH-MDC16H6E5



WH-UX09HE5  
 WH-UX09HE8



WH-UX12HE5  
 WH-UX12HE8



WH-UX16HE8



WH-SXC09H3E5  
 WH-UX09HE5  
 WH-SXC09H3E8  
 WH-UX09HE8



WH-SXC12H6E5  
 WH-UX12HE5  
 WH-SXC12H9E8  
 WH-UX12HE8



WH-SXC16H9E8  
 WH-UX16HE8

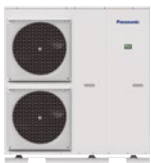

WH-MXC09J3E5  
 WH-MXC09J3E8

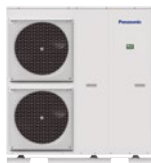

WH-MXC12J6E5  
 WH-MXC12J9E8



WH-MXC16J9E8



WH-SHF09F3E5  
 WH-UH09FE5  
 WH-SHF09F3E8  
 WH-UH09FE8



WH-SHF12F6E5  
 WH-UH12FE5  
 WH-SHF12F9E8  
 WH-UH12FE8

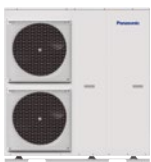

WH-MHF09G3E5

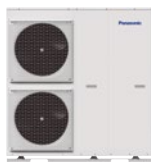

WH-MHF12G6E5

# Nueva Aquarea EcoFleX

## 2 en 1: confort sostenible y eficiente durante todo el año.

La nueva Aquarea EcoFleX es una innovadora bomba de calor que integra una unidad con conducto de aire con la tecnología nanoe™ X, que proporciona agua caliente mediante la recuperación de calor, calefacción y refrigeración de espacios y un aire más limpio. Eficiencia excelente y ahorro energético con bajas emisiones de CO<sub>2</sub>.

NOVEDAD  
2022



### 1 Solución múltiple

- Innovadora solución aire-agua + aire-aire, con función bi-calentamiento y recuperación de calor.
- Bi-calentamiento: Calentamiento de aire y ACS simultáneo o calefacción
- Recuperación de calor: Reutilización del excedente de calor de la unidad exterior para la producción de ACS
- Calefacción continua: El calentamiento del aire funciona de forma continua, incluso durante el desescarchado

### 2 Diseño compacto

Aquarea EcoFleX ofrece un diseño y una eficiencia extraordinarios, ideales para instalaciones con espacios limitados, como apartamentos o complejos de viviendas. La unidad exterior compacta puede suministrar aire acondicionado y agua caliente al mismo tiempo. El depósito se adapta a la perfección a cualquier cocina, pequeño trastero o cualquier otra zona. No hay necesidad de suministro de gas.

### 3 Comodidad inteligente

Ahorro de energía, comodidad y control desde cualquier lugar. Aquarea EcoFleX viene equipada de serie con Wi-Fi para permitir el control inteligente y la supervisión del consumo de energía utilizando Aquarea Smart Cloud.



### 4 Tecnología nanoe™ X para mejorar la calidad del aire de forma ininterrumpida



Esta tecnología avanzada utiliza radicales hidroxilo (también conocidos como radicales OH), que inhiben el crecimiento de ciertos contaminantes como alérgenos, bacterias, virus, moho, olores y ciertas sustancias peligrosas. Este proceso es muy beneficioso en interiores y mejora la calidad del aire dentro de una habitación en todo momento.

El rendimiento de nanoe™ X varía en función del tamaño de la habitación, el ambiente y el uso, y puede tardar varias horas en alcanzar su pleno efecto (véase página 8 para más información). nanoe™ X no es un dispositivo médico; es necesario cumplir las normativas locales relativas al diseño de edificios y seguir las recomendaciones sanitarias.

### Tecnología única

**Recuperación de calor**  
**Refrigeración (aire) + Agua caliente sanitaria**  
El intercambio de calor que tenía lugar en la unidad exterior se realiza ahora en el calentador de agua.

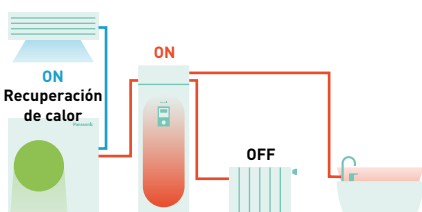

**Bi-calentamiento**  
**Calentamiento (aire) + Calentamiento (radiadores o suelo radiante) o agua caliente sanitaria.**  
El compresor acciona la calefacción y el agua caliente sanitaria simultáneamente.

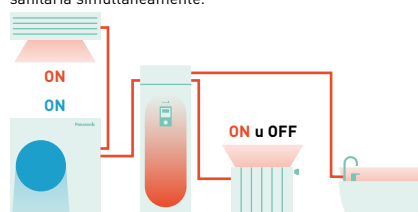

**Calefacción continua.**  
**Desescarche sin paros de calefacción.**  
Utiliza el calor del depósito para hacer desescarche mientras sigue calentando.

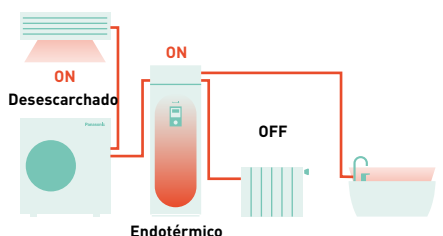





## Aqueara High Performance All in One Compact generación J monofásica. Calefacción y refrigeración · R32

**Eficiencia energética:** COP de hasta 5,33 / A+++ en calefacción a 35 °C y A+ en ACS / Bomba de agua con velocidad variable clase "A" / Depósito de ACS de acero inoxidable con panel de aislamiento U-Vacua™.

**Flexibilidad:** Tamaño 598 x 600 mm / Largos tramos de tubería / Filtro de agua magnético incorporado.

**Confort:** Curva de calefacción hasta -20 °C / Temperatura de salida del agua de 60 °C.

**Control:** Funciones adicionales con PCB opcional (control de 2 zonas, control bivalente, contacto con la red inteligente y más).

**Conectividad:** Aqueara Smart y Service Cloud opcionales e integración en proyectos BMS.

		Monofásica				
Kit		KIT-ADC03JE5C-S	KIT-ADC05JE5C-S	KIT-ADC07JE5C-S	KIT-ADC09JE5C-1-S	
Capacidad calorífica / COP (A +7 °C, A 35 °C)	kW / COP	3,20/5,33	5,00/5,00	7,00/4,76	9,00/4,48	
Capacidad calorífica / COP (A +7 °C, A 55 °C)	kW / COP	3,20/2,81	5,00/2,72	7,00/2,82	8,95/2,78	
Capacidad calorífica / COP (A +2 °C, A 35 °C)	kW / COP	3,20/3,64	4,20/3,18	6,85/3,41	7,00/3,40	
Capacidad calorífica / COP (A +2 °C, A 55 °C)	kW / COP	3,20/2,19	4,10/1,99	6,20/2,21	6,30/2,16	
Capacidad calorífica / COP (A -7 °C, A 35 °C)	kW / COP	3,30/2,80	4,20/2,59	5,60/2,87	6,12/2,78	
Capacidad calorífica / COP (A -7 °C, A 55 °C)	kW / COP	3,20/1,79	3,55/1,71	5,25/1,94	5,90/1,93	
Capacidad frigorífica / EER (A 35 °C, A 7 °C)	kW / EER	3,20/3,52	4,50/3,00	6,70/3,03	8,20/2,72	
Capacidad frigorífica / EER (A 35 °C, A 18 °C)	kW / EER	3,20/4,71	4,80/4,29	6,70/4,72	9,00/4,18	
Calefacción en clima templado (A 35 °C / A 55 °C)	Eficiencia energética estacional	ηs %	200/136	200/136	193/130	193/130
	Clase energética <sup>1)</sup>	SCOP	5,07/3,47	5,07/3,47	4,90/3,32	4,90/3,32
Calefacción en clima cálido (A 35 °C / A 55 °C)	Eficiencia energética estacional	ηs %	245/165	245/165	227/160	227/160
	Clase energética <sup>1)</sup>	SCOP	6,20/4,20	6,20/4,20	5,75/4,07	5,75/4,07
Calefacción en clima frío (A 35 °C / A 55 °C)	Eficiencia energética estacional	ηs %	157/110	157/110	164/116	164/116
	Clase energética <sup>1)</sup>	SCOP	4,00/2,83	4,00/2,83	4,18/2,98	4,18/2,98
<b>Unidad interior</b>		<b>WH-ADC0309J3E5C</b>	<b>WH-ADC0309J3E5C</b>	<b>WH-ADC0309J3E5C</b>	<b>WH-ADC0309J3E5C</b>	
Presión sonora	Calor / Frío	dB(A)	28/28	28/28	28/28	28/28
Dimensiones	Al x An x Pr	mm	1640 x 598 x 600	1640 x 598 x 600	1640 x 598 x 600	1640 x 598 x 600
Peso neto		kg	101	101	101	101
Conector de tubería de agua		Pulgadas	R 1/4	R 1/4	R 1/4	R 1/4
Bomba clase A	Velocidades		Velocidad variable	Velocidad variable	Velocidad variable	Velocidad variable
	Consumo (mín./máx.)	W	30/120	30/120	30/120	30/120
Caudal de agua de calefacción (ΔT=5 K, 35 °C)		L/min	9,20	14,30	20,10	25,80
Capacidad de la resistencia integrada		kW	3,00	3,00	3,00	3,00
Fusible recomendado (REBT) <sup>2)</sup>		A	32	32	40	40
Sección mínima del cable para alimentación conjunta (REBT) <sup>2)</sup>		mm <sup>2</sup>	3x 6,0	3x 6,0	3x 6,0	3x 6,0
Volumen de agua		L	185	185	185	185
Temperatura máxima del ACS		°C	65	65	65	65
Material interior del depósito			Acero inoxidable	Acero inoxidable	Acero inoxidable	Acero inoxidable
Perfil de carga ACS según EN16147			L	L	L	L
Eficiencia ERP del depósito ACS en clima templado / cálido / frío <sup>2)</sup>		A+ a F	A+/A+/A	A+/A+/A	A+/A+/A	A+/A+/A
ERP del depósito ACS en clima templado η / COPdHW		ηwh % / COPdHW	128/3,20	128/3,20	116/2,90	116/2,90
ERP del depósito ACS en clima cálido η / COPdHW		ηwh % / COPdHW	154/3,86	154/3,86	134/3,35	134/3,35
ERP del depósito ACS en clima frío η / COPdHW		ηwh % / COPdHW	99/2,48	99/2,48	98/2,45	98/2,45
<b>Unidad exterior</b>		<b>WH-UD03JE5</b>	<b>WH-UD05JE5</b>	<b>WH-UD07JE5</b>	<b>WH-UD09JE5-1</b>	
Potencia sonora <sup>3)</sup>	Calor	dB(A)	55	55	59	59
Dimensiones / Peso neto	Al x An x Pr	mm / kg	622 x 824 x 298 / 37	622 x 824 x 298 / 37	795 x 875 x 320 / 61	795 x 875 x 320 / 61
Refrigerante (R32) / CO <sub>2</sub> Eq.		kg / T	0,9/0,608	0,9/0,608	1,27/0,857	1,27/0,857
Diámetro tubería	Líquido / Gas	Pulgadas (mm)	1/4 (6,35) / 1/2 (12,70)	1/4 (6,35) / 1/2 (12,70)	1/4 (6,35) / 5/8 (15,88)	1/4 (6,35) / 5/8 (15,88)
Rango de longitud de tubería / Desnivel de altura (int./ext.)		m / m	3-25/20	3-25/20	3-50/30	3-50/30
Longitud de tubería para gas adicional / Cantidad adicional de gas		m / g/m	10/20	10/20	10/25	10/25
Rango de funcionamiento - temperatura exterior	Calor	°C	-20 ~ +35	-20 ~ +35	-20 ~ +35	-20 ~ +35
	Frío	°C	+10 ~ +43	+10 ~ +43	+10 ~ +43	+10 ~ +43
Salida de agua	Calor / Frío	°C	20 ~ 60/5 ~ 20	20 ~ 60/5 ~ 20	20 ~ 60/5 ~ 20	20 ~ 60/5 ~ 20
<b>PVPR kit</b>		€	<b>7.021</b>	<b>7.248</b>	<b>7.844</b>	<b>8.146</b>

1) Escala de A+++ a D. 2) El fusible y sección mínima de cable son los indicados de acuerdo con el REBT. Estos valores podrían variar en función de la longitud, tipo e instalación del cable contempladas en el REBT. La sección de cable para alimentación conjunta contempla la alimentación de una resistencia eléctrica de 3 kW. 3) Escala de A+ a F. 4) Potencia sonora de acuerdo con 811/2013, 813/2013 y EN12102-1:2017 a +7 °C. \* Cálculos EER y COP realizados de acuerdo con EN 14511. \*\* Este producto se ha diseñado para cumplir la Directiva europea de calidad del agua 98/83/CE, modificada por la Directiva (UE) 2015/1787. La vida útil del producto no está garantizada en caso del uso de agua subterránea, como agua de manantiales o pozos, el uso de agua del grifo si contiene sales u otras impurezas, o en áreas de calidad del agua ácida. Los costes de mantenimiento y garantía relacionados con estos casos son responsabilidad del cliente.

Accesorios	PVPR €
<b>CZ-TAW1</b> Aqueara Smart Cloud para control remoto y mantenimiento mediante Wi-Fi inalámbrico o con cable	<b>132</b>
<b>CZ-TAW1-CBL</b> Cable alargador de 10 m para CZ-TAW1	<b>54</b>

Accesorios	PVPR €
<b>CZ-NS4P</b> PCB para funciones adicionales	<b>238</b>
<b>PAW-A2W-RTWIRED</b> Termostato de sala LCD	<b>173</b>
<b>PAW-A2W-RTWIREDLESS</b> Termostato de sala LCD sin cable	<b>319</b>

Más accesorios en las páginas 52, 54.



CONTROL VÍA INTERNET: Opcional. GOOD DESIGN AWARD 2017: Unidades interiores All in One y Bi-bloc generación J y H galardonadas con el prestigioso premio de diseño Good Design 2017.





### Aquarea High Performance All in One generación J monofásica. Calefacción y refrigeración 2 zonas - R32

**Eficiencia energética:** COP de hasta 5,33 / A+++ en calefacción a 35 °C y A+ en ACS / Bomba de agua con velocidad variable clase "A" / Depósito de ACS de acero inoxidable con panel de aislamiento U-Vacua™.

**Flexibilidad:** Largos tramos de tubería / Filtro de agua magnético incorporado.

**Confort:** Curva de calefacción hasta -20 °C / Temperatura de salida del agua de 60 °C.

**Control:** Funciones adicionales con PCB incorporado (control de 2 zonas, control bivalente, contacto con la red inteligente y más).

**Conectividad:** Aquarea Smart y Service Cloud opcionales e integración en proyectos BMS.

			Monofásica			
Kit			KIT-ADC03JE5B-S	KIT-ADC05JE5B-S	KIT-ADC07JE5B-S	KIT-ADC09JE5B-S
Capacidad calorífica / COP (A +7 °C, A 35 °C)	kW / COP		3,20/5,33	5,00/5,00	7,00/4,76	9,00/4,48
Capacidad calorífica / COP (A +7 °C, A 55 °C)	kW / COP		3,20/2,81	5,00/2,72	7,00/2,82	8,95/2,78
Capacidad calorífica / COP (A +2 °C, A 35 °C)	kW / COP		3,20/3,64	4,20/3,18	6,85/3,41	7,00/3,40
Capacidad calorífica / COP (A +2 °C, A 55 °C)	kW / COP		3,20/2,19	4,10/1,99	6,20/2,21	6,30/2,16
Capacidad calorífica / COP (A -7 °C, A 35 °C)	kW / COP		3,30/2,80	4,20/2,59	5,60/2,87	6,12/2,78
Capacidad calorífica / COP (A -7 °C, A 55 °C)	kW / COP		3,20/1,79	3,55/1,71	5,25/1,94	5,90/1,93
Capacidad frigorífica / EER (A 35 °C, A 7 °C)	kW / EER		3,20/3,52	4,50/3,00	6,70/3,03	8,20/2,72
Capacidad frigorífica / EER (A 35 °C, A 18 °C)	kW / EER		3,20/4,71	4,80/4,29	6,70/4,72	9,00/4,18
Calefacción en clima templado (A 35 °C / A 55 °C)	Eficiencia energética estacional	ηs %	200/136	200/136	193/130	193/130
	SCOP		5,07/3,47	5,07/3,47	4,90/3,32	4,90/3,32
Calefacción en clima cálido (A 35 °C / A 55 °C)	Eficiencia energética estacional	ηs %	245/165	245/165	227/160	227/160
	SCOP		6,20/4,20	6,20/4,20	5,75/4,07	5,75/4,07
Calefacción en clima frío (A 35 °C / A 55 °C)	Eficiencia energética estacional	ηs %	157/110	157/110	164/116	164/116
	SCOP		4,00/2,83	4,00/2,83	4,18/2,98	4,18/2,98
<b>Unidad interior</b>			<b>WH-ADC0309J3E5B</b>	<b>WH-ADC0309J3E5B</b>	<b>WH-ADC0309J3E5B</b>	<b>WH-ADC0309J3E5B</b>
Presión sonora	Calor / Frío	dB(A)	28/28	28/28	28/28	28/28
Dimensiones	Al x An x Pr	mm	1800x598x717	1800x598x717	1800x598x717	1800x598x717
Peso neto		kg	130	130	130	130
Conector de tubería de agua		Pulgadas	R 1¼	R 1¼	R 1¼	R 1¼
Bomba clase A	Velocidades		Velocidad variable	Velocidad variable	Velocidad variable	Velocidad variable
	Consumo [mín./máx.]	W	30/120	30/120	30/120	30/120
Caudal de agua de calefacción (ΔT=5 K, 35 °C)		L/min	9,20	14,30	20,10	25,80
Capacidad de la resistencia integrada		kW	3,00	3,00	3,00	3,00
Fusible recomendado (REBT) <sup>2)</sup>		A	32	32	40	40
Sección mínima del cable para alimentación conjunta (REBT) <sup>2)</sup>		mm²	3x 6,0	3x 6,0	3x 6,0	3x 6,0
Volumen de agua		L	185	185	185	185
Temperatura máxima del ACS		°C	65	65	65	65
Material interior del depósito			Acero inoxidable	Acero inoxidable	Acero inoxidable	Acero inoxidable
Perfil de carga ACS según EN16147			L	L	L	L
Eficiencia ERP del depósito ACS en clima templado / cálido / frío <sup>3)</sup>	A+ a F		A+/A+/A	A+/A+/A	A+/A+/A	A+/A+/A
ERP del depósito ACS en clima templado η / COPdHW	ηwh % / COPdHW		132/3,30	132/3,30	120/3,00	120/3,00
ERP del depósito ACS en clima cálido η / COPdHW	ηwh % / COPdHW		155/3,88	155/3,88	140/3,50	140/3,50
ERP del depósito ACS en clima frío η / COPdHW	ηwh % / COPdHW		99/2,48	99/2,48	99/2,47	99/2,47
<b>Unidad exterior</b>			<b>WH-UD03JE5</b>	<b>WH-UD05JE5</b>	<b>WH-UD07JE5</b>	<b>WH-UD09JE5-1</b>
Potencia sonora <sup>4)</sup>	Calor	dB(A)	55	55	59	59
Dimensiones / Peso neto	Al x An x Pr	mm / kg	622x824x298/37	622x824x298/37	795x875x320/61	795x875x320/61
Refrigerante [R32] / CO <sub>2</sub> Eq.		kg / T	0,9/0,608	0,9/0,608	1,27/0,857	1,27/0,857
Diámetro tubería	Líquido / Gas	Pulgadas (mm)	1/4 (6,35) / 1/2 (12,70)	1/4 (6,35) / 1/2 (12,70)	1/4 (6,35) / 5/8 (15,88)	1/4 (6,35) / 5/8 (15,88)
Rango de longitud de tubería / Desnivel de altura (int./ext.)		m / m	3-25/20	3-25/20	3-50/30	3-50/30
Longitud de tubería para gas adicional / Cantidad adicional de gas		m / g/m	10/20	10/20	10/25	10/25
Rango de funcionamiento - temperatura exterior	Calor	°C	-20 ~ +35	-20 ~ +35	-20 ~ +35	-20 ~ +35
	Frío	°C	+10 ~ +43	+10 ~ +43	+10 ~ +43	+10 ~ +43
Salida de agua	Calor / Frío	°C	20 ~ 60/5 ~ 20	20 ~ 60/5 ~ 20	20 ~ 60/5 ~ 20	20 ~ 60/5 ~ 20
<b>PVPR kit</b>		€	<b>8.189</b>	<b>8.416</b>	<b>9.012</b>	<b>9.314</b>

1) Escala de A+++ a D. 2) El fusible y sección mínima de cable son los indicados de acuerdo con el REBT. Estos valores podrían variar en función de la longitud, tipo e instalación del cable contempladas en el REBT. La sección de cable para alimentación conjunta contempla la alimentación de una resistencia eléctrica de 3 kW. 3) Escala de A+ a F. 4) Potencia sonora de acuerdo con 811/2013, 813/2013 y EN12102-1:2017 a +7 °C. \* Cálculos EER y COP realizados de acuerdo con EN 14511. \*\* Este producto se ha diseñado para cumplir la Directiva europea de calidad del agua 98/83/CE, modificada por la Directiva (UE) 2015/1787. La vida útil del producto no está garantizada en caso del uso de agua subterránea, como agua de manantiales o pozos, el uso de agua del grifo si contiene sales u otras impurezas, o en áreas de calidad del agua ácida. Los costes de mantenimiento y garantía relacionados con estos casos son responsabilidad del cliente.

Accesorios	PVPR €
<b>CZ-TAW1</b> Aquarea Smart Cloud para control remoto y mantenimiento mediante Wi-Fi inalámbrico o con cable	<b>132</b>
<b>PAW-ADC-PREKIT-1</b> Kit de preinstalación de tuberías para generación J	<b>623</b>
<b>CZ-NS4P</b> PCB para funciones adicionales	<b>238</b>

Accesorios	PVPR €
<b>CZ-TAW1-CBL</b> Cable alargador de 10 m para CZ-TAW1	<b>54</b>
<b>PAW-A2W-RTWIRED</b> Termostato de sala LCD	<b>173</b>
<b>PAW-A2W-RTWIREDLESS</b> Termostato de sala LCD sin cable	<b>319</b>

Más accesorios en las páginas 52, 54.



CONTROL VÍA INTERNET: Opcional. GOOD DESIGN AWARD 2017: Unidades interiores All in One y Bi-bloc generación J y H galardonadas con el prestigioso premio de diseño Good Design 2017.

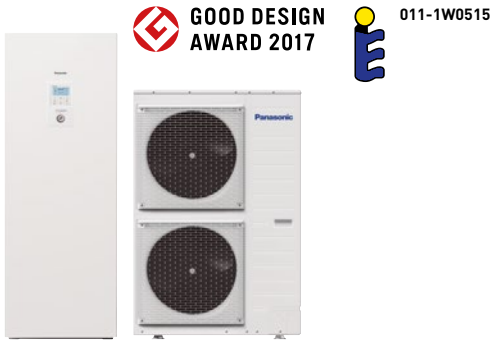

## Aquarea High Performance All in One Compact generación H monofásica. Calefacción y refrigeración · R410A

**Eficiencia energética:** A+++ en calefacción a 35 °C y A en ACS / Bomba de agua con velocidad variable clase "A" / Depósito de ACS de acero inoxidable con panel de aislamiento U-Vacua™.

**Flexibilidad:** Tamaño 598 x 600 mm / Filtro de agua magnético incorporado.

**Confort:** Rango de funcionamiento hasta -20 °C.

**Control:** Funciones adicionales con PCB opcional (control de 2 zonas, control bivalente, contacto con la red inteligente y más).

**Conectividad:** Aquarea Smart y Service Cloud opcionales e integración en proyectos BMS.

		Monofásica	
Kit		KIT-ADC12HE5C-S	KIT-ADC16HE5C-S
Capacidad calorífica / COP (A +7 °C, A 35 °C)	kW / COP	12,00/4,74	16,00/4,28
Capacidad calorífica / COP (A +7 °C, A 55 °C)	kW / COP	-/-	-/-
Capacidad calorífica / COP (A +2 °C, A 35 °C)	kW / COP	11,40/3,44	13,00/3,28
Capacidad calorífica / COP (A +2 °C, A 55 °C)	kW / COP	-/-	-/-
Capacidad calorífica / COP (A -7 °C, A 35 °C)	kW / COP	-/-	-/-
Capacidad calorífica / COP (A -7 °C, A 55 °C)	kW / COP	-/-	-/-
Capacidad frigorífica / EER (A 35 °C, A 7 °C)	kW / EER	10,00/2,81	12,20/2,56
Capacidad frigorífica / EER (A 35 °C, A 18 °C)	kW / EER	-/-	-/-
Calefacción en clima templado (A 35 °C / A 55 °C)	Eficiencia energética estacional	ηs %	190/134
	SCOP		4,82/3,42
Calefacción en clima cálido (A 35 °C / A 55 °C)	Eficiencia energética estacional	ηs %	245/159
	SCOP		6,21/4,05
Calefacción en clima frío (A 35 °C / A 55 °C)	Eficiencia energética estacional	ηs %	168/121
	SCOP		4,29/3,10
		Clase energética <sup>1)</sup>	A+++ / A++
		Clase energética <sup>1)</sup>	A+++ / A+++
		Clase energética <sup>1)</sup>	A++ / A+
<b>Unidad interior</b>		<b>WH-ADC1216H6E5C</b>	<b>WH-ADC1216H6E5C</b>
Presión sonora	Calor / Frío	dB(A)	33/33
Dimensiones	Al x An x Pr	mm	1640 x 598 x 600
Peso neto		kg	101
Conector de tubería de agua		Pulgadas	R 1½
Bomba clase A	Velocidades		Velocidad variable
	Consumo (mín./máx.)	W	-/-
Caudal de agua de calefacción (ΔT=5 K, 35 °C)		L/min	34,40
Capacidad de la resistencia integrada		kW	6,00
Fusible recomendado (REBT) <sup>2)</sup>		A	-
Sección mínima del cable para alimentación conjunta (REBT) <sup>2)</sup>		mm <sup>2</sup>	-
Volumen de agua		L	185
Temperatura máxima del ACS		°C	65
Material interior del depósito			Acero inoxidable
Perfil de carga ACS según EN16147			-
Eficiencia ERP del depósito ACS en clima templado / cálido / frío <sup>3)</sup>		A+ a F	-/-/-
ERP del depósito ACS en clima templado η / COPdHW		ηwh % / COPdHW	92/2,30
ERP del depósito ACS en clima cálido η / COPdHW		ηwh % / COPdHW	107/2,67
ERP del depósito ACS en clima frío η / COPdHW		ηwh % / COPdHW	72/1,81
<b>Unidad exterior</b>		<b>WH-UD12HE5</b>	<b>WH-UD16HE5</b>
Potencia sonora <sup>4)</sup>	Calor	dB(A)	65
Dimensiones / Peso neto	Al x An x Pr	mm / kg	1340 x 900 x 320 / 101
Refrigerante (R410A) / CO <sub>2</sub> Eq.		kg / T	2,55/5,324
Diámetro tubería	Líquido / Gas	Pulgadas (mm)	3/8 (9,52) / 5/8 (15,88)
Rango de longitud de tubería / Desnivel de altura (int./ext.)		m / m	3~50/30
Longitud de tubería para gas adicional / Cantidad adicional de gas		m / g/m	10/50
Rango de funcionamiento - temperatura exterior	Calor	°C	-20 ~ +35
	Frío	°C	+16 ~ +43
Salida de agua	Calor / Frío	°C	20 ~ 55/5 ~ 20
<b>PVPR kit</b>		€	<b>9.504</b>
			<b>10.203</b>

1) Escala de A+++ a D. 2) El fusible y sección mínima de cable son los indicados de acuerdo con el REBT. Estos valores podrían variar en función de la longitud, tipo e instalación del cable contempladas en el REBT. La sección de cable para alimentación conjunta contempla la alimentación de una resistencia eléctrica de 3 kW. 3) Escala de A+ a F. 4) Potencia sonora de acuerdo con 811/2013, 813/2013 y EN12102-1:2017 a +7 °C. \* Cálculos EER y COP realizados de acuerdo con EN 14511. \*\* Este producto se ha diseñado para cumplir la Directiva europea de calidad del agua 98/83/CE, modificada por la Directiva (UE) 2015/1787. La vida útil del producto no está garantizada en caso del uso de agua subterránea, como agua de manantiales o pozos, el uso de agua del grifo si contiene sales u otras impurezas, o en áreas de calidad del agua ácida. Los costes de mantenimiento y garantía relacionados con estos casos son responsabilidad del cliente.

Accesorios	PVPR €
<b>CZ-TAW1</b> Aquarea Smart Cloud para control remoto y mantenimiento mediante Wi-Fi inalámbrico o con cable	<b>132</b>
<b>CZ-TAW1-CBL</b> Cable atargador de 10 m para CZ-TAW1	<b>54</b>

Accesorios	PVPR €
<b>CZ-NS4P</b> PCB para funciones adicionales	<b>238</b>
<b>PAW-A2W-RTWIRED</b> Termostato de sala LCD	<b>173</b>
<b>PAW-A2W-RTWIRESLESS</b> Termostato de sala LCD sin cable	<b>319</b>

Más accesorios en las páginas 52, 54.



CONTROL VÍA INTERNET: Opcional. GOOD DESIGN AWARD 2017: Unidades interiores All in One y Bi-bloc generación J y H galardonadas con el prestigioso premio de diseño Good Design 2017.



**GOOD DESIGN AWARD 2017**

011-1W0515

**A++**  
ErP 55 °C  
Escala de A+++ a D

**A+++**  
ErP 35 °C  
Escala de A+++ a D

**A+**  
ACS  
Escala de A+ a F

**Aquarea High Performance All in One generación H trifásica. Calefacción y refrigeración - R410A**

**Eficiencia energética:** A+++ en calefacción a 35 °C y A+ en ACS / Bomba de agua con velocidad variable clase "A" / Depósito de ACS de acero inoxidable con panel de aislamiento U-Vacua™.

**Flexibilidad:** Imán opcional para el filtro de agua.

**Confort:** Rango de funcionamiento hasta -20 °C.

**Control:** Funciones adicionales con PCB opcional (control de 2 zonas, control bivalente, contacto con la red inteligente y más).

**Conectividad:** Aquarea Smart y Service Cloud opcionales e integración en proyectos BMS.

		Trifásica			
Kit		KIT-ADC9HE8-S	KIT-ADC12HE8-S	KIT-ADC16HE8-S	
Capacidad calorífica / COP (A +7 °C, A 35 °C)	kW / COP	9,00/4,84	12,00/4,74	16,00/4,28	
Capacidad calorífica / COP (A +7 °C, A 55 °C)	kW / COP	9,00/2,94	12,00/2,93	14,50/2,72	
Capacidad calorífica / COP (A +2 °C, A 35 °C)	kW / COP	9,00/3,59	11,40/3,44	13,00/3,28	
Capacidad calorífica / COP (A +2 °C, A 55 °C)	kW / COP	8,80/2,23	9,10/2,23	9,80/2,21	
Capacidad calorífica / COP (A -7 °C, A 35 °C)	kW / COP	9,00/2,85	10,00/2,73	11,40/2,57	
Capacidad calorífica / COP (A -7 °C, A 55 °C)	kW / COP	7,90/2,05	8,20/1,95	9,00/1,85	
Capacidad frigorífica / EER (A 35 °C, A 7 °C)	kW / EER	7,00/3,17	10,00/2,85	12,20/2,56	
Capacidad frigorífica / EER (A 35 °C, A 18 °C)	kW / EER	7,00/4,67	10,00/4,26	12,20/4,12	
Calefacción en clima templado (A 35 °C / A 55 °C)	Eficiencia energética estacional	ηs %	190/133	190/134	190/130
	Clase energética <sup>1)</sup>	SCOP	4,81/3,41	4,82/3,42	4,82/3,33
Calefacción en clima cálido (A 35 °C / A 55 °C)	Eficiencia energética estacional	ηs %	245/159	245/159	245/169
	Clase energética <sup>1)</sup>	SCOP	6,21/4,05	6,21/4,05	6,20/4,30
Calefacción en clima frío (A 35 °C / A 55 °C)	Eficiencia energética estacional	ηs %	168/121	168/121	168/121
	Clase energética <sup>1)</sup>	SCOP	4,28/3,10	4,29/3,10	4,28/3,10
<b>Unidad interior</b>		<b>WH-ADC0916H9E8</b>	<b>WH-ADC0916H9E8</b>	<b>WH-ADC0916H9E8</b>	
Presión sonora	Calor / Frío	dB(A)	33/33	33/33	33/33
Dimensiones	Al x An x Pr	mm	1800 x 598 x 717	1800 x 598 x 717	1800 x 598 x 717
Peso neto		kg	126	126	126
Conector de tubería de agua		Pulgadas	R 1¼	R 1¼	R 1¼
Bomba clase A	Velocidades		Velocidad variable	Velocidad variable	Velocidad variable
	Consumo (mín./máx.)	W	36/152	36/152	36/152
Caudal de agua de calefacción (ΔT=5 K, 35 °C)		L/min	25,8	34,4	45,9
Capacidad de la resistencia integrada		kW	9,00	9,00	9,00
Fusible recomendado (REBT) <sup>2)</sup>		A	32	32	32
Sección mínima del cable para alimentación conjunta (REBT) <sup>2)</sup>		mm²	5x 6,0	5x 6,0	5x 6,0
Volumen de agua		L	185	185	185
Temperatura máxima del ACS		°C	65	65	65
Material interior del depósito			Acero inoxidable	Acero inoxidable	Acero inoxidable
Perfil de carga ACS según EN16147			L	L	L
Eficiencia ERP del depósito ACS en clima templado / cálido / frío <sup>3)</sup>	A+ a F		A/A/A	A/A/A	A/A/B
ERP del depósito ACS en clima templado η / COPdHW		ηwh % / COPdHW	95/2,37	95/2,37	91/2,27
ERP del depósito ACS en clima cálido η / COPdHW		ηwh % / COPdHW	110/2,75	110/2,75	107/2,67
ERP del depósito ACS en clima frío η / COPdHW		ηwh % / COPdHW	75/1,87	75/1,87	72/1,80
<b>Unidad exterior</b>		<b>WH-UD09HE8</b>	<b>WH-UD12HE8</b>	<b>WH-UD16HE8</b>	
Potencia sonora <sup>4)</sup>	Calor	dB(A)	65	65	65
Dimensiones / Peso neto	Al x An x Pr	mm / kg	1340 x 900 x 320 / 107	1340 x 900 x 320 / 107	1340 x 900 x 320 / 107
Refrigerante (R410A) / CO <sub>2</sub> Eq.		kg / T	2,55/5,324	2,55/5,324	2,55/5,324
Diámetro tubería	Líquido / Gas	Pulgadas (mm)	3/8 (9,52) / 5/8 (15,88)	3/8 (9,52) / 5/8 (15,88)	3/8 (9,52) / 5/8 (15,88)
Rango de longitud de tubería / Desnivel de altura (int./ext.)		m / m	3 - 30/20	3 - 30/20	3 - 30/20
Longitud de tubería para gas adicional / Cantidad adicional de gas		m / g/m	10/50	10/50	10/50
Rango de funcionamiento - temperatura exterior	Calor	°C	-20 ~ +35	-20 ~ +35	-20 ~ +35
	Frío	°C	+16 ~ +43	+16 ~ +43	+16 ~ +43
Salida de agua	Calor / Frío	°C	20 ~ 55/5 ~ 20	20 ~ 55/5 ~ 20	20 ~ 55/5 ~ 20
<b>PVPR kit</b>		€	<b>10.997</b>	<b>11.111</b>	<b>12.924</b>

1) Escala de A+++ a D. 2) El fusible y sección mínima de cable son los indicados de acuerdo con el REBT. Estos valores podrían variar en función de la longitud, tipo e instalación del cable contempladas en el REBT. La sección de cable para alimentación conjunta contempla la alimentación de una resistencia eléctrica de 3 kW. 3) Escala de A+ a F. 4) Potencia sonora de acuerdo con 811/2013, 813/2013 y EN12102-1:2017 a +7 °C. \* Cálculos EER y COP realizados de acuerdo con EN 14511. \*\* Este producto se ha diseñado para cumplir la Directiva europea de calidad del agua 98/83/CE, modificada por la Directiva (UE) 2015/1787. La vida útil del producto no está garantizada en caso del uso de agua subterránea, como agua de manantiales o pozos, el uso de agua del grifo si contiene sales u otras impurezas, o en áreas de calidad del agua ácida. Los costes de mantenimiento y garantía relacionados con estos casos son responsabilidad del cliente.

Accesorios	PVPR €
<b>CZ-TAW1</b> Aquarea Smart Cloud para control remoto y mantenimiento mediante Wi-Fi inalámbrico o con cable	<b>132</b>
<b>PAW-ADC-PREKIT-1</b> Kit de preinstalación de tuberías para generación J	<b>623</b>
<b>CZ-NS4P</b> PCB para funciones adicionales	<b>238</b>
<b>CZ-TAW1-CBL</b> Cable alargador de 10 m para CZ-TAW1	<b>54</b>

Accesorios	PVPR €
<b>PAW-A2W-MGTFILTER</b> Imán para el filtro de agua	<b>106</b>
<b>PAW-A2W-RTWIRED</b> Termostato de sala LCD	<b>173</b>
<b>PAW-A2W-RTWIREFLESS</b> Termostato de sala LCD sin cable	<b>319</b>

Más accesorios en las páginas 52, 54.



CONTROL VÍA INTERNET: Opcional. GOOD DESIGN AWARD 2017: Unidades interiores All in One y Bi-bloc generación J y H galardonadas con el prestigioso premio de diseño Good Design 2017.



**GOOD DESIGN  
AWARD 2017**



011-1W0207  
011-1W0208  
011-1W0209



Modelos 3, 5 y  
7 kW.



## Aquarea High Performance Bi-bloc generación J monofásica. Calefacción y refrigeración - SDC - R32

**Eficiencia energética:** COP de hasta 5,33 / A+++ en calefacción a 35 °C / Bomba de agua con velocidad variable clase "A" / Caudalímetro incorporado.

**Flexibilidad:** Largos tramos de tubería / Filtro de agua magnético incorporado.

**Confort:** Rango de funcionamiento y curva de calefacción hasta -20 °C / Temperatura de salida del agua de 60 °C.

**Control:** Funciones adicionales con PCB opcional (control de 2 zonas, control bivalente, contacto con la red inteligente y más).

**Conectividad:** Aquarea Smart y Service Cloud opcionales e integración en proyectos BMS.

		Monofásica				
Kit		KIT-WC03JE5-S	KIT-WC05JE5-S	KIT-WC07JE5-S	KIT-WC09JE5-1-S	
Capacidad calorífica / COP (A +7 °C, A 35 °C)	kW / COP	3,20/5,33	5,00/5,00	7,00/4,76	9,00/4,48	
Capacidad calorífica / COP (A +7 °C, A 55 °C)	kW / COP	3,20/2,81	5,00/2,72	7,00/2,82	8,95/2,78	
Capacidad calorífica / COP (A +2 °C, A 35 °C)	kW / COP	3,20/3,64	4,20/3,18	6,85/3,41	7,00/3,40	
Capacidad calorífica / COP (A +2 °C, A 55 °C)	kW / COP	3,20/2,19	4,10/1,99	6,20/2,21	6,30/2,16	
Capacidad calorífica / COP (A -7 °C, A 35 °C)	kW / COP	3,30/2,80	4,20/2,59	5,60/2,87	6,12/2,78	
Capacidad calorífica / COP (A -7 °C, A 55 °C)	kW / COP	3,20/1,79	3,55/1,71	5,25/1,94	5,90/1,93	
Capacidad frigorífica / EER (A 35 °C, A 7 °C)	kW / EER	3,20/3,52	4,50/3,00	6,70/3,03	8,20/2,72	
Capacidad frigorífica / EER (A 35 °C, A 18 °C)	kW / EER	3,20/4,71	4,80/4,29	6,70/4,72	9,00/4,18	
Calefacción en clima templado (A 35 °C / A 55 °C)	Eficiencia energética estacional	ηs %	200/136	200/136	193/130	193/130
	SCOP		5,07/3,47	5,07/3,47	4,90/3,32	4,90/3,32
Calefacción en clima cálido (A 35 °C / A 55 °C)	Eficiencia energética estacional	ηs %	245/165	245/165	227/160	227/160
	SCOP		6,20/4,20	6,20/4,20	5,75/4,07	5,75/4,07
Calefacción en clima frío (A 35 °C / A 55 °C)	Eficiencia energética estacional	ηs %	157/110	157/110	164/116	164/116
	SCOP		4,00/2,83	4,00/2,83	4,18/2,98	4,18/2,98
			A++/A+	A++/A+	A++/A+	A++/A+
<b>Unidad interior</b>		<b>WH-SDC0305J3E5</b>	<b>WH-SDC0305J3E5</b>	<b>WH-SDC0709J3E5</b>	<b>WH-SDC0709J3E5</b>	
Presión sonora	Calor / Frío	dB(A)	28/28	28/28	30/30	30/31
Dimensiones	Al x An x Pr	mm	892 x 500 x 340	892 x 500 x 340	892 x 500 x 340	892 x 500 x 340
Peso neto		kg	42	42	42	42
Conector de tubería de agua		Pulgadas	R 1/4	R 1/4	R 1/4	R 1/4
Bomba clase A	Velocidades		Velocidad variable	Velocidad variable	Velocidad variable	Velocidad variable
	Consumo (mín./máx.)	W	30/100	33/106	34/114	40/120
Caudal de agua de calefacción (ΔT=5 K, 35 °C)		L/min	9,2	14,3	20,1	25,8
Capacidad de la resistencia integrada		kW	3,00	3,00	3,00	3,00
Fusible recomendado (REBT) <sup>1)</sup>		A	32	32	40	40
Sección mínima del cable para alimentación conjunta (REBT) <sup>1)</sup>		mm <sup>2</sup>	3x 6,0	3x 6,0	3x 6,0	3x 6,0
<b>Unidad exterior</b>		<b>WH-UD03JE5</b>	<b>WH-UD05JE5</b>	<b>WH-UD07JE5</b>	<b>WH-UD09JE5-1</b>	
Potencia sonora <sup>2)</sup>	Calor	dB(A)	55	55	59	59
Dimensiones	Al x An x Pr	mm	622 x 824 x 298	622 x 824 x 298	795 x 875 x 320	795 x 875 x 320
Peso neto		kg	37	37	61	61
Refrigerante (R32) / CO <sub>2</sub> Eq.		kg / T	0,9/0,608	0,9/0,608	1,27/0,857	1,27/0,857
Diámetro tubería	Líquido / Gas	Pulgadas (mm)	1/4 (6,35) / 1/2 (12,70)	1/4 (6,35) / 1/2 (12,70)	1/4 (6,35) / 5/8 (15,88)	1/4 (6,35) / 5/8 (15,88)
Rango de longitud de tubería		m	3-25	3-25	3-50	3-50
Desnivel de altura (int./ext.)		m	20	20	30	30
Longitud de tubería para gas adicional		m	10	10	10	10
Cantidad adicional de gas		g/m	20	20	25	25
Rango de funcionamiento - temperatura exterior	Calor	°C	-20 ~ +35	-20 ~ +35	-20 ~ +35	-20 ~ +35
	Frío	°C	+10 ~ +43	+10 ~ +43	+10 ~ +43	+10 ~ +43
Salida de agua	Calor / Frío	°C	20 ~ 60/5 ~ 20	20 ~ 60/5 ~ 20	20 ~ 60/5 ~ 20	20 ~ 60/5 ~ 20
<b>PVPR kit</b>		€	<b>5.176</b>	<b>5.403</b>	<b>6.310</b>	<b>6.612</b>

1) El fusible y sección mínima de cable son los indicados de acuerdo con el REBT. Estos valores podrían variar en función de la longitud, tipo e instalación del cable contempladas en el REBT. La sección de cable para alimentación conjunta contempla la alimentación de una resistencia eléctrica de 3 kW. 2) Potencia sonora de acuerdo con 811/2013, 813/2013 y EN12102-1:2017 a +7 °C. \* Cálculos EER y COP realizados de acuerdo con EN 14511.

Accesorios	PVPR €
<b>CZ-TAW1</b> Aquarea Smart Cloud para control remoto y mantenimiento mediante Wi-Fi inalámbrico o con cable	<b>132</b>
<b>PAW-TD20C1E5</b> Depósito 200 L - Acero inoxidable	<b>1.620</b>
<b>PAW-TD30C1E5</b> Depósito 300 L - Acero inoxidable	<b>1.850</b>
<b>PAW-TA20C1E5STD</b> Depósito 200 L - Esmaltado	<b>1.849</b>
<b>PAW-TA30C1E5STD</b> Depósito 300 L - Esmaltado	<b>2.249</b>
<b>PAW-3WVYLV-HW</b> Válvula de 3 vías para depósitos de ACS	<b>206</b>

Accesorios	PVPR €
<b>CZ-NV1</b> Kit de válvula de 3 vías para gestión del ACS. Instalado dentro del hydrokit de la Bi-bloc	<b>417</b>
<b>PAW-BTANK50L-2</b> Depósito de inercia de 50 L	<b>598</b>
<b>CZ-TAW1-CBL</b> Cable alargador de 10 m para CZ-TAW1	<b>54</b>
<b>CZ-NS4P</b> PCB para funciones adicionales	<b>238</b>
<b>PAW-A2W-RTWIRED</b> Termostato de sala LCD	<b>173</b>
<b>PAW-A2W-RTWIREDLESS</b> Termostato de sala LCD sin cable	<b>319</b>

Más accesorios en las páginas 52, 54.



CONTROL VÍA INTERNET: Opcional. GOOD DESIGN AWARD 2017: Unidades interiores All in One y Bi-bloc generación J y H galardonadas con el prestigioso premio de diseño Good Design 2017.



**GOOD DESIGN AWARD 2017**



011-1W0515

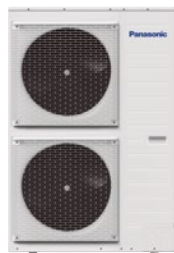

**A+++**  
ErP 55 °C  
Escala de A+++ a D

**A+++**  
ErP 35 °C  
Escala de A+++ a D

**Aquarea High Performance Bi-bloc generación H monofásica / trifásica. Calefacción y refrigeración - SDC · R410A**

**Eficiencia energética:** A+++ en calefacción a 35 °C / Bomba de agua con velocidad variable clase "A" / Caudalímetro incorporado.

**Flexibilidad:** Imán opcional para el filtro de agua.

**Confort:** Rango de funcionamiento hasta -20 °C.

**Control:** Funciones adicionales con PCB opcional (control de 2 zonas, control bivalente, contacto con la red inteligente y más).

**Conectividad:** Aquarea Smart y Service Cloud opcionales e integración en proyectos BMS.

Kit	Monofásica			Trifásica			
	KIT-WC12H6E5-S	KIT-WC16H6E5-S	KIT-WC09H3E8-S	KIT-WC12H9E8-S	KIT-WC16H9E8-S		
Capacidad calorífica / COP (A +7 °C, A 35 °C)	kW / COP	12,00/4,74	16,00/4,28	9,00/4,84	12,00/4,74	16,00/4,28	
Capacidad calorífica / COP (A +7 °C, A 55 °C)	kW / COP	12,00/2,93	14,50/2,72	9,00/2,94	12,00/2,93	14,50/2,72	
Capacidad calorífica / COP (A +2 °C, A 35 °C)	kW / COP	11,40/3,44	13,00/3,28	9,00/3,59	11,40/3,44	13,00/3,28	
Capacidad calorífica / COP (A +2 °C, A 55 °C)	kW / COP	9,10/2,23	9,80/2,21	8,80/2,23	9,10/2,23	9,80/2,21	
Capacidad calorífica / COP (A -7 °C, A 35 °C)	kW / COP	10,00/2,73	11,40/2,57	9,00/2,85	10,00/2,73	11,40/2,57	
Capacidad calorífica / COP (A -7 °C, A 55 °C)	kW / COP	8,20/1,95	9,00/1,85	7,90/2,05	8,20/1,95	9,00/1,85	
Capacidad frigorífica / EER (A 35 °C, A 7 °C)	kW / EER	10,00/2,81	12,20/2,56	7,00/3,17	10,00/2,85	12,20/2,56	
Capacidad frigorífica / EER (A 35 °C, A 18 °C)	kW / EER	10,00/4,17	12,20/4,12	7,00/4,67	10,00/4,26	12,20/4,12	
Calefacción en clima templado (A 35 °C / A 55 °C)	Eficiencia energética estacional	ηs %	190/134	190/130	190/133	190/134	190/130
		SCOP	4,82/3,42	4,82/3,33	4,81/3,41	4,82/3,42	4,82/3,33
	Clase energética	A+++ a D	A+++ / A++	A+++ / A++	A+++ / A++	A+++ / A++	A+++ / A++
Calefacción en clima cálido (A 35 °C / A 55 °C)	Eficiencia energética estacional	ηs %	245/159	245/169	245/159	245/159	245/169
		SCOP	6,21/4,05	6,21/4,30	6,21/4,05	6,21/4,05	6,20/4,30
	Clase energética	A+++ a D	A+++ / A+++	A+++ / A+++	A+++ / A+++	A+++ / A+++	A+++ / A+++
Calefacción en clima frío (A 35 °C / A 55 °C)	Eficiencia energética estacional	ηs %	168/121	168/121	168/121	168/121	168/121
		SCOP	4,29/3,10	4,28/3,10	4,28/3,10	4,29/3,10	4,28/3,10
	Clase energética	A+++ a D	A++ / A+	A++ / A+	A++ / A+	A++ / A+	A++ / A+
<b>Unidad interior</b>		<b>WH-SDC12H6E5</b>	<b>WH-SDC16H6E5</b>	<b>WH-SDC09H3E8</b>	<b>WH-SDC12H9E8</b>	<b>WH-SDC16H9E8</b>	
Presión sonora	Calor / Frío	dB(A)	33/33	33/33	33/33	33/33	
Dimensiones	Al x An x Pr	mm	892 x 500 x 340	892 x 500 x 340	892 x 500 x 340	892 x 500 x 340	
Peso neto		kg	43	44	43	44	45
Conector de tubería de agua		Pulgadas	R 1½	R 1½	R 1½	R 1½	R 1½
Bomba clase A	Velocidades		Velocidad variable	Velocidad variable	Velocidad variable	Velocidad variable	Velocidad variable
	Consumo (mín./máx.)	W	34/110	30/105	32/102	34/110	30/105
Caudal de agua de calefacción (ΔT=5 K, 35 °C)		L/min	34,4	45,9	25,8	34,4	45,9
Capacidad de la resistencia integrada		kW	6,00	6,00	3,00	9,00	9,00
Fusible recomendado (REBT) <sup>1)</sup>		A	50	50	32	32	32
Sección mínima del cable para alimentación conjunta (REBT) <sup>1)</sup>		mm <sup>2</sup>	3x 10,0 o 16,0	3x 10,0 o 16,0	5x 6,0	5x 6,0	5x 6,0
<b>Unidad exterior</b>		<b>WH-UD12HE5</b>	<b>WH-UD16HE5</b>	<b>WH-UD09HE8</b>	<b>WH-UD12HE8</b>	<b>WH-UD16HE8</b>	
Potencia sonora <sup>2)</sup>	Calor	dB(A)	65	65	65	65	65
Dimensiones	Al x An x Pr	mm	1340 x 900 x 320	1340 x 900 x 320	1340 x 900 x 320	1340 x 900 x 320	1340 x 900 x 320
Peso neto		kg	101	101	107	107	107
Refrigerante (R410A) / CO <sub>2</sub> Eq.		kg / T	2,55/5,324	2,55/5,324	2,55/5,324	2,55/5,324	2,55/5,324
Diámetro tubería	Líquido / Gas	Pulgadas (mm)	3/8(9,52)/5/8(15,88)	3/8(9,52)/5/8(15,88)	3/8(9,52)/5/8(15,88)	3/8(9,52)/5/8(15,88)	3/8(9,52)/5/8(15,88)
Rango de longitud de tubería		m	3-50	3-50	3-30	3-30	3-30
Desnivel de altura (int./ext.)		m	30	30	20	20	20
Longitud de tubería para gas adicional		m	10	10	10	10	10
Cantidad adicional de gas		g/m	50	50	50	50	50
Rango de funcionamiento - temperatura exterior	Calor	°C	-20 ~ +35	-20 ~ +35	-20 ~ +35	-20 ~ +35	-20 ~ +35
	Frío	°C	+16 ~ +43	+16 ~ +43	+16 ~ +43	+16 ~ +43	+16 ~ +43
Salida de agua	Calor / Frío	°C	20 ~ 55/5 ~ 20	20 ~ 55/5 ~ 20	20 ~ 55/5 ~ 20	20 ~ 55/5 ~ 20	20 ~ 55/5 ~ 20
<b>PVPR kit</b>		<b>€</b>	<b>7.719</b>	<b>9.197</b>	<b>7.777</b>	<b>8.237</b>	<b>10.371</b>

1) El fusible y sección mínima de cable son los indicados de acuerdo con el REBT. Estos valores podrían variar en función de la longitud, tipo e instalación del cable contempladas en el REBT. La sección de cable para alimentación conjunta contempla la alimentación de una resistencia eléctrica de 3 kW. 2) Potencia sonora de acuerdo con 811/2013, 813/2013 y EN12102-1:2017 a +7 °C. \* Cálculos EER y COP realizados de acuerdo con EN 14511.

Accesorios	PVPR €
<b>CZ-TAW1</b> Aquarea Smart Cloud para control remoto y mantenimiento mediante Wi-Fi inalámbrico o con cable	<b>132</b>
<b>PAW-TD20C1E5</b> Depósito 200 L - Acero inoxidable	<b>1.620</b>
<b>PAW-TD30C1E5</b> Depósito 300 L - Acero inoxidable	<b>1.850</b>
<b>PAW-TA20C1E5STD</b> Depósito 200 L - Esmaltado	<b>1.849</b>
<b>PAW-TA30C1E5STD</b> Depósito 300 L - Esmaltado	<b>2.249</b>
<b>PAW-3WYVLYV-HW</b> Válvula de 3 vías para depósitos de ACS	<b>206</b>

Accesorios	PVPR €
<b>CZ-NV1</b> Kit de válvula de 3 vías para gestión del ACS. Instalado dentro del hydrokit de la Bi-bloc	<b>417</b>
<b>PAW-BTANK50L-2</b> Depósito de inercia de 50 L	<b>598</b>
<b>CZ-TAW1-CBL</b> Cable alargador de 10 m para CZ-TAW1	<b>54</b>
<b>CZ-NS4P</b> PCB para funciones adicionales	<b>238</b>
<b>PAW-A2W-MGTFILTER</b> Imán para el filtro de agua	<b>106</b>
<b>PAW-A2W-RTWIRED</b> Termostato de sala LCD	<b>173</b>
<b>PAW-A2W-RTWIRESLESS</b> Termostato de sala LCD sin cable	<b>319</b>

Más accesorios en las páginas 52, 54.

CONTROL VÍA INTERNET: Opcional. GOOD DESIGN AWARD 2017: Unidades interiores All in One y Bi-bloc generación J y H galardonadas con el prestigioso premio de diseño Good Design 2017.

011-1W0398  
011-1W0399  
011-1W0400



## Aquarea High Performance Monobloc generación J monofásica. Calefacción y refrigeración - MDC · R32

**Eficiencia energética:** A+++ en calefacción a 35 °C / Bomba de agua con velocidad variable clase "A" / Caudalímetro incorporado.

**Flexibilidad:** Filtro de agua magnético incorporado / Vaso de expansión de 6 l incorporado.

**Confort:** Rango de funcionamiento y curva de calefacción hasta -20 °C / Temperatura de salida del agua de 60 °C / Modo frío hasta +10 °C.

**Control:** Funciones adicionales con PCB opcional (control de 2 zonas, control bivalente, contacto con la red inteligente y más).

**Conectividad:** Aquarea Smart y Service Cloud opcionales e integración en proyectos BMS.

		Monofásica			
		WH-MDC05J3E5	WH-MDC07J3E5	WH-MDC09J3E5	
Capacidad calorífica / COP (A +7 °C, A 35 °C)	kW / COP	5,00/5,08	7,00/4,76	9,00/4,48	
Capacidad calorífica / COP (A +7 °C, A 55 °C)	kW / COP	5,00/3,01	7,00/2,82	8,95/2,78	
Capacidad calorífica / COP (A +2 °C, A 35 °C)	kW / COP	5,00/3,57	7,00/3,40	7,45/3,13	
Capacidad calorífica / COP (A +2 °C, A 55 °C)	kW / COP	5,00/2,27	6,30/2,16	7,00/2,12	
Capacidad calorífica / COP (A -7 °C, A 35 °C)	kW / COP	5,00/2,78	6,80/2,81	7,50/2,63	
Capacidad calorífica / COP (A -7 °C, A 55 °C)	kW / COP	5,00/1,85	6,30/1,86	7,00/1,80	
Capacidad frigorífica / EER (A 35 °C, A 7 °C)	kW / EER	5,00/3,31	7,00/3,06	9,00/2,71	
Capacidad frigorífica / EER (A 35 °C, A 18 °C)	kW / EER	5,00/5,05	7,00/4,73	9,00/4,25	
Calefacción en clima templado (A 35 °C / A 55 °C)	Eficiencia energética estacional	ηs %	202/142	193/130	193/130
	SCOP		5,12/3,63	4,90/3,32	4,90/3,32
Calefacción en clima cálido (A 35 °C / A 55 °C)	Eficiencia energética estacional	ηs %	237/165	227/160	227/160
	SCOP		6,00/4,20	5,75/4,07	5,75/4,07
Calefacción en clima frío (A 35 °C / A 55 °C)	Eficiencia energética estacional	ηs %	160/115	164/116	164/116
	SCOP		4,08/2,95	4,18/2,98	4,18/2,98
Potencia sonora <sup>1)</sup>	Calor	dB(A)	59	59	59
Dimensiones	Al x An x Pr	mm	865 x 1283 x 320	865 x 1283 x 320	865 x 1283 x 320
Peso neto		kg	99	104	104
Refrigerante (R32) / CO <sub>2</sub> Eq. <sup>2)</sup>		kg / T	1,3/0,878	1,3/0,878	1,3/0,878
Conector de tubería de agua		Pulgadas	R 1½	R 1½	R 1½
Bomba	Velocidades		Velocidad variable	Velocidad variable	Velocidad variable
	Consumo (mín./máx.)	W	34/96	36/100	39/108
Caudal de agua de calefacción (ΔT=5 K, 35 °C)		L/min	14,3	20,1	25,8
Capacidad de la resistencia integrada		kW	3,00	3,00	3,00
Consumo eléctrico	Calor	kW	0,985	1,47	2,01
	Frío	kW	1,51	2,29	3,32
Running and starting current	Calor	A	4,7	7,0	9,3
	Frío	A	7,0	10,5	14,7
Intensidad 1		A	12	17	17
Intensidad 2		A	13	13	13
Fusible recomendado (REBT) <sup>3)</sup>		A	30/15	30/15	30/16
Sección mínima del cable para alimentación conjunta (REBT) <sup>3)</sup>		mm <sup>2</sup>	3x1,5/3x1,5	3x2,5/3x1,5	3x2,5/3x1,5
Rango de funcionamiento - temperatura exterior	Calor	°C	-20 ~ 35	-20 ~ 35	-20 ~ 35
	Frío	°C	+10 ~ +43	+10 ~ +43	+10 ~ +43
Salida de agua	Calor	°C	20 ~ 60	20 ~ 60	20 ~ 60
	Frío	°C	5 ~ 20	5 ~ 20	5 ~ 20
<b>PVPR</b>	<b>€</b>		<b>4.493</b>	<b>5.204</b>	<b>6.618</b>

1) Potencia sonora de acuerdo con 811/2013, 813/2013 y EN12102-1:2017 a +7 °C. 2) Los modelos WH-MDC están sellados herméticamente. 3) El fusible y sección mínima de cable son los indicados de acuerdo con el REBT. Estos valores podrían variar en función de la longitud, tipo e instalación del cable contempladas en el REBT. La sección de cable para alimentación conjunta contempla la alimentación de una resistencia eléctrica de 3 kW. \* Cálculos EER y COP realizados de acuerdo con EN 14511.

Accesorios	PVPR €
<b>CZ-TAW1</b> Aquarea Smart Cloud para control remoto y mantenimiento mediante Wi-Fi inalámbrico o con cable	<b>132</b>
<b>PAW-TD20C1E5</b> Depósito 200 L - Acero inoxidable	<b>1.620</b>
<b>PAW-TD30C1E5</b> Depósito 300 L - Acero inoxidable	<b>1.850</b>
<b>PAW-TA20C1E5STD</b> Depósito 200 L - Esmaltado	<b>1.849</b>
<b>PAW-TA30C1E5STD</b> Depósito 300 L - Esmaltado	<b>2.249</b>
<b>PAW-TD20B8E3-2</b> Depósito combinado 185 L + 80 L - Esmaltado	<b>6.125</b>
<b>PAW-TD23B6E5</b> Depósito combinado 230 L + 60 L - Acero inoxidable	<b>5.450</b>

Accesorios	PVPR €
<b>PAW-3WYVLV-HW</b> Válvula de 3 vías para depósitos de ACS	<b>206</b>
<b>PAW-BTANK50L-2</b> Depósito de inercia de 50 L	<b>598</b>
<b>CZ-TAW1-CBL</b> Cable alargador de 10 m para CZ-TAW1	<b>54</b>
<b>PAW-A2W-AFVLV</b> 1 válvula anticongelante. Deben pedirse 2 válvulas por sistema	<b>179</b>
<b>PAW-A2W-RTWIRED</b> Termostato de sala LCD	<b>173</b>
<b>PAW-A2W-RTWIRELESS</b> Termostato de sala LCD sin cable	<b>319</b>

Más accesorios en las páginas 52, 54.



CONTROL VÍA INTERNET: Opcional.



### Aquarea High Performance Monobloc generación H Monofásica. Calefacción y refrigeración - MDC · R410A

**Eficiencia energética:** A+++ en calefacción a 35 °C / Bomba de agua con velocidad variable clase "A" / Caudalímetro incorporado.

**Flexibilidad:** Imán opcional para el filtro de agua.

**Confort:** Rango de funcionamiento y curva de calefacción hasta -20 °C / Temperatura de salida del agua de 55 °C.

**Control:** Funciones adicionales con PCB opcional (control de 2 zonas, control bivalente, contacto con la red inteligente y más).

**Conectividad:** Aquarea Smart y Service Cloud opcionales e integración en proyectos BMS.

**Monofásica**

		WH-MDC12H6E5		WH-MDC16H6E5	
Capacidad calorífica / COP (A +7 °C, A 35 °C)	kW / COP	12,00/4,74	16,00/4,28		
Capacidad calorífica / COP (A +7 °C, A 55 °C)	kW / COP	12,00/2,93	14,50/2,72		
Capacidad calorífica / COP (A +2 °C, A 35 °C)	kW / COP	11,40/3,44	13,00/3,28		
Capacidad calorífica / COP (A +2 °C, A 55 °C)	kW / COP	9,10/2,23	9,80/2,21		
Capacidad calorífica / COP (A -7 °C, A 35 °C)	kW / COP	10,00/2,73	11,40/2,57		
Capacidad calorífica / COP (A -7 °C, A 55 °C)	kW / COP	8,20/1,95	9,00/1,84		
Capacidad frigorífica / EER (A 35 °C, A 7 °C)	kW / EER	10,00/2,81	12,20/2,56		
Capacidad frigorífica / EER (A 35 °C, A 18 °C)	kW / EER	9,39/4,65	11,40/4,10		
Calefacción en clima templado (A 35 °C / A 55 °C)	Eficiencia energética estacional	ηs %	190/134	190/130	
	SCOP		4,82/3,42	4,82/3,33	
Calefacción en clima cálido (A 35 °C / A 55 °C)	Eficiencia energética estacional	ηs %	245/159	245/169	
	SCOP		6,20/4,05	6,20/4,30	
Calefacción en clima frío (A 35 °C / A 55 °C)	Eficiencia energética estacional	ηs %	168/121	168/121	
	SCOP		4,28/3,10	4,28/3,10	
Potencia sonora <sup>1)</sup>	Calor	dB(A)	65	65	
Dimensiones	AlxAnxPr	mm	1410x1283x320	1410x1283x320	
Peso neto		kg	140	140	
Refrigerante (R410A) / CO <sub>2</sub> Eq. <sup>2)</sup>		kg / T	2,10/4,385	2,10/4,385	
Conector de tubería de agua		Pulgadas	R 1/4	R 1/4	
Bomba	Velocidades		Velocidad variable	Velocidad variable	
	Consumo [mín./máx.]	W	34/110	38/120	
Caudal de agua de calefacción (ΔT=5 K. 35 °C)		L/min	34,4	45,9	
Capacidad de la resistencia integrada		kW	6,00	6,00	
Consumo eléctrico	Calor	kW	2,53	3,74	
	Frío	kW	3,56	4,76	
Intensidades nominal y de arranque	Calor	A	11,7	16,9	
	Frío	A	16,2	21,5	
Intensidad 1		A	24,0	26,0	
Intensidad 2		A	26,0	26,0	
Fusible recomendado (REBT) <sup>3)</sup>		A	50	50	
Sección mínima del cable para alimentación conjunta (REBT) <sup>3)</sup>		mm <sup>2</sup>	3x 10,0 o 16,0	3x 10,0 o 16,0	
Rango de funcionamiento - temperatura exterior	Calor	°C	-20 ~ +35	-20 ~ +35	
	Frío	°C	+16 ~ +43	+16 ~ +43	
Salida de agua	Calor	°C	25 ~ 55	25 ~ 55	
	Frío	°C	5 ~ 20	5 ~ 20	
<b>PVPR</b>	<b>€</b>		<b>7.294</b>	<b>9.012</b>	

1) Potencia sonora de acuerdo con 811/2013, 813/2013 y EN12102-1:2017 a +7 °C. 2) Los modelos WH-MDC están sellados herméticamente. 3) El fusible y sección mínima de cable son los indicados de acuerdo con el REBT. Estos valores podrían variar en función de la longitud, tipo e instalación del cable contempladas en el REBT. La sección de cable para alimentación conjunta contempla la alimentación de una resistencia eléctrica de 3 kW. \* Cálculos EER y COP realizados de acuerdo con EN 14511.

Accesorios	PVPR €
<b>CZ-TAW1</b> Aquarea Smart Cloud para control remoto y mantenimiento mediante Wi-Fi inalámbrico o con cable	<b>132</b>
<b>PAW-TD20C1E5</b> Depósito 200 L - Acero inoxidable	<b>1.620</b>
<b>PAW-TD30C1E5</b> Depósito 300 L - Acero inoxidable	<b>1.850</b>
<b>PAW-TA20C1E5STD</b> Depósito 200 L - Esmaltado	<b>1.849</b>
<b>PAW-TA30C1E5STD</b> Depósito 300 L - Esmaltado	<b>2.249</b>
<b>PAW-TD20B8E3-2</b> Depósito combinado 185 L + 80 L - Esmaltado	<b>6.125</b>
<b>PAW-TD23B6E5</b> Depósito combinado 230 L + 60 L - Acero inoxidable	<b>5.450</b>

Accesorios	PVPR €
<b>PAW-3WYVLV-HW</b> Válvula de 3 vías para depósitos de ACS	<b>206</b>
<b>PAW-BTANK50L-2</b> Depósito de inercia de 50 L	<b>598</b>
<b>CZ-TAW1-CBL</b> Cable alargador de 10 m para CZ-TAW1	<b>54</b>
<b>PAW-A2W-MGTFILTER</b> Imán para el filtro de agua	<b>106</b>
<b>PAW-A2W-AFVLV</b> 1 válvula anticongelante. Deben pedirse 2 válvulas por sistema	<b>179</b>
<b>PAW-A2W-RTWIRED</b> Termostato de sala LCD	<b>173</b>
<b>PAW-A2W-RTWIRESLESS</b> Termostato de sala LCD sin cable	<b>319</b>

Más accesorios en las páginas 52 , 54.



CONTROL VÍA INTERNET: Opcional.



## Aquarea T-CAP All in One Compact generación H monofásica. Calefacción y refrigeración · R410A

**Eficiencia energética:** A+++ en calefacción a 35 °C y A en ACS / Bomba de agua con velocidad variable clase "A" / Depósito de ACS de acero inoxidable con panel de aislamiento U-Vacua™.

**Flexibilidad:** Tamaño 598 x 600 mm / Filtro de agua magnético incorporado.

**Confort:** Capacidad constante hasta -20 °C / Rango de funcionamiento hasta -28 °C / Temperatura de salida del agua de 60 °C.

**Control:** Funciones adicionales con PCB opcional (control de 2 zonas, control bivalente, contacto con la red inteligente y más).

**Conectividad:** Aquarea Smart y Service Cloud opcionales e integración en proyectos BMS.

		Monofásica	
Kit		KIT-AXC09HE5C-S	KIT-AXC12HE5C-S
Capacidad calorífica / COP (A +7 °C, A 35 °C)	kW / COP	9,00/4,84	12,00/4,74
Capacidad calorífica / COP (A +7 °C, A 55 °C)	kW / COP	-/-	-/-
Capacidad calorífica / COP (A +2 °C, A 35 °C)	kW / COP	9,00/3,59	12,00/3,44
Capacidad calorífica / COP (A +2 °C, A 55 °C)	kW / COP	-/-	-/-
Capacidad calorífica / COP (A -7 °C, A 35 °C)	kW / COP	-/-	-/-
Capacidad calorífica / COP (A -7 °C, A 55 °C)	kW / COP	-/-	-/-
Capacidad frigorífica / EER (A 35 °C, A 7 °C)	kW / EER	7,00/3,17	10,00/2,81
Capacidad frigorífica / EER (A 35 °C, A 18 °C)	kW / EER	-/-	-/-
Calefacción en clima templado (A 35 °C / A 55 °C)	Eficiencia energética estacional	ηs %	181/130
	SCOP		4,59/3,32
Calefacción en clima cálido (A 35 °C / A 55 °C)	Eficiencia energética estacional	ηs %	235/158
	SCOP		5,95/4,02
Calefacción en clima frío (A 35 °C / A 55 °C)	Eficiencia energética estacional	ηs %	160/125
	SCOP		4,08/3,20
Clase energética <sup>1)</sup>			A+++ / A++
			A+++ / A+++
Clase energética <sup>1)</sup>			A++ / A++
			A++ / A++
<b>Unidad interior</b>		<b>WH-ADC1216H6E5C</b>	<b>WH-ADC1216H6E5C</b>
Presión sonora	Calor / Frío	dB(A)	33/33
Dimensiones	Al x An x Pr	mm	1640 x 598 x 600
Peso neto		kg	101
Conector de tubería de agua		Pulgadas	R 1½
Bomba clase A	Velocidades		Velocidad variable
	Consumo (mín./máx.)	W	-/-
Caudal de agua de calefacción (ΔT=5 K, 35 °C)		L/min	25,80
Capacidad de la resistencia integrada		kW	6,00
Fusible recomendado (REBT) <sup>2)</sup>		A	-
Sección mínima del cable para alimentación conjunta (REBT) <sup>2)</sup>		mm <sup>2</sup>	-
Volumen de agua		L	185
Temperatura máxima del ACS		°C	65
Material interior del depósito			Acero inoxidable
Perfil de carga ACS según EN16147			-
Eficiencia ERP del depósito ACS en clima templado / cálido / frío <sup>3)</sup>		A+ a F	-/-/-
ERP del depósito ACS en clima templado η / COPdHW		ηwh % / COPdHW	92/2,30
ERP del depósito ACS en clima cálido η / COPdHW		ηwh % / COPdHW	107/2,67
ERP del depósito ACS en clima frío η / COPdHW		ηwh % / COPdHW	72/1,81
<b>Unidad exterior</b>		<b>WH-UX09HE5</b>	<b>WH-UX12HE5</b>
Potencia sonora <sup>4)</sup>	Calor	dB(A)	66
Dimensiones / Peso neto	Al x An x Pr	mm / kg	1340 x 900 x 320 / 101
Refrigerante (R410A) / CO <sub>2</sub> Eq.		kg / T	2,85/5,951
Diámetro tubería	Líquido / Gas	Pulgadas (mm)	3/8 (9,52) / 5/8 (15,88)
Rango de longitud de tubería / Desnivel de altura (int./ext.)		m / m	3~30/20
Longitud de tubería para gas adicional / Cantidad adicional de gas		m / g/m	10/50
Rango de funcionamiento - temperatura exterior	Calor	°C	-28 ~ +35
	Frío	°C	+16 ~ +43
Salida de agua	Calor / Frío	°C	20 ~ 60 / 5 ~ 20
<b>PVPR kit</b>		€	<b>9.708</b>
			<b>10.613</b>

1) Escala de A+++ a D. 2) El fusible y sección mínima de cable son los indicados de acuerdo con el REBT. Estos valores podrían variar en función de la longitud, tipo e instalación del cable contempladas en el REBT. La sección de cable para alimentación conjunta contempla la alimentación de una resistencia eléctrica de 3 kW. 3) Escala de A+ a F. 4) Potencia sonora de acuerdo con 811/2013, 813/2013 y EN12102-1:2017 a +7 °C. \* Cálculos EER y COP realizados de acuerdo con EN 14511. \*\* Este producto se ha diseñado para cumplir la Directiva europea de calidad del agua 98/83/CE, modificada por la Directiva (UE) 2015/1787. La vida útil del producto no está garantizada en caso del uso de agua subterránea, como agua de manantiales o pozos, el uso de agua del grifo si contiene sales u otras impurezas, o en áreas de calidad del agua ácida. Los costes de mantenimiento y garantía relacionados con estos casos son responsabilidad del cliente.

Accesorios	PVPR €
<b>CZ-TAW1</b> Aquarea Smart Cloud para control remoto y mantenimiento mediante Wi-Fi inalámbrico o con cable	<b>132</b>
<b>CZ-TAW1-CBL</b> Cable alargador de 10 m para CZ-TAW1	<b>54</b>

Accesorios	PVPR €
<b>CZ-NS4P</b> PCB para funciones adicionales	<b>238</b>
<b>PAW-A2W-RTWIRED</b> Termostato de sala LCD	<b>173</b>
<b>PAW-A2W-RTWIRESLESS</b> Termostato de sala LCD sin cable	<b>319</b>

Más accesorios en las páginas 52, 54.



CONTROL VÍA INTERNET: Opcional. GOOD DESIGN AWARD 2017: Unidades interiores All in One y Bi-bloc generación J y H galardonadas con el prestigioso premio de diseño Good Design 2017.





**GOOD DESIGN AWARD 2017**

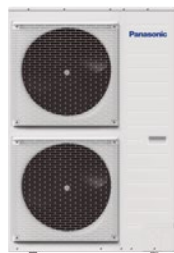

**011-1W0510**  
**011-1W0511**

**A+++**  
ErP 55 °C  
Escala de A+++ a D

**A+++**  
ErP 35 °C  
Escala de A+++ a D

**Aquarea T-CAP Bi-bloc generación H monofásica / trifásica. Calefacción y refrigeración - SXC - R410A**

**Eficiencia energética:** A+++ en calefacción a 35 °C / Bomba de agua con velocidad variable clase "A" / Caudalímetro incorporado.

**Flexibilidad:** Imán opcional para el filtro de agua.

**Confort:** Capacidad constante hasta -20 °C / Rango de funcionamiento hasta -28 °C / Temperatura de salida del agua de 60 °C.

**Control:** Funciones adicionales con PCB opcional (control de 2 zonas, control bivalente, contacto con la red inteligente y más).

**Conectividad:** Aquarea Smart y Service Cloud opcionales e integración en proyectos BMS.

Kit	Monofásica			Trifásica		
	KIT-WXC09H3E5-S	KIT-WXC12H6E5-S	KIT-WXC09H3E8-S	KIT-WXC12H9E8-S	KIT-WXC16H9E8-S	
Capacidad calorífica / COP (A +7 °C, A 35 °C)	kW / COP 9,00/4,84	12,00/4,74	9,00/4,84	12,00/4,74	16,00/4,28	
Capacidad calorífica / COP (A +7 °C, A 55 °C)	kW / COP 9,00/2,94	12,00/2,88	9,00/2,94	12,00/2,88	16,00/2,71	
Capacidad calorífica / COP (A +2 °C, A 35 °C)	kW / COP 9,00/3,59	12,00/3,44	9,00/3,59	12,00/3,44	16,00/3,10	
Capacidad calorífica / COP (A +2 °C, A 55 °C)	kW / COP 9,00/2,21	12,00/2,19	9,00/2,21	12,00/2,19	16,00/2,13	
Capacidad calorífica / COP (A -7 °C, A 35 °C)	kW / COP 9,00/2,85	12,00/2,72	9,00/2,85	12,00/2,72	16,00/2,49	
Capacidad calorífica / COP (A -7 °C, A 55 °C)	kW / COP 9,00/2,02	12,00/1,92	9,00/2,02	12,00/1,92	16,00/1,86	
Capacidad frigorífica / EER (A 35 °C, A 7 °C)	kW / EER 7,00/3,17	10,00/2,81	7,00/3,17	10,00/2,81	12,20/2,57	
Capacidad frigorífica / EER (A 35 °C, A 18 °C)	kW / EER 7,00/5,19	10,00/5,13	7,00/5,19	10,00/5,13	12,20/3,49	
Calefacción en clima templado (A 35 °C / A 55 °C)	Eficiencia energética estacional	ηs % 181/130	170/130	181/130	170/130	160/125
	SCOP	4,59/3,32	4,32/3,32	4,59/3,32	4,32/3,32	4,08/3,20
	Clase energética	A+++ a D	A+++/A++	A++/A++	A+++/A++	A++/A++
Calefacción en clima cálido (A 35 °C / A 55 °C)	Eficiencia energética estacional	ηs % 235/158	231/158	235/158	231/158	231/159
	SCOP	5,95/4,02	5,86/4,02	5,95/4,02	5,86/4,02	5,86/4,05
	Clase energética	A+++ a D	A+++/A+++	A+++/A+++	A+++/A+++	A+++/A+++
Calefacción en clima frío (A 35 °C / A 55 °C)	Eficiencia energética estacional	ηs % 160/125	160/125	160/125	160/125	150/125
	SCOP	4,08/3,20	4,08/3,20	4,08/3,20	4,08/3,20	3,83/3,20
	Clase energética	A+++ a D	A++/A++	A++/A++	A++/A++	A++/A++
<b>Unidad interior</b>		<b>WH-SXC09H3E5</b>	<b>WH-SXC12H6E5</b>	<b>WH-SXC09H3E8</b>	<b>WH-SXC12H9E8</b>	<b>WH-SXC16H9E8</b>
Presión sonora	Calor / Frío	dB(A) 33/33	33/33	33/33	33/33	33/33
Dimensiones	Al x An x Pr	mm 892x500x340	892x500x340	892x500x340	892x500x340	892x500x340
Peso neto		kg 43	43	43	44	45
Conector de tubería de agua		Pulgadas R 1½	R 1½	R 1½	R 1½	R 1½
Bomba clase A	Velocidades	Variable Speed	Variable Speed	Velocidad variable	Velocidad variable	Velocidad variable
	Consumo (mín./máx.)	W 32/102	34/110	32/102	34/110	30/105
Caudal de agua de calefacción (ΔT=5 K. 35 °C)		L/min 25,8	34,4	25,8	34,4	45,9
Capacidad de la resistencia integrada		kW 3,00	6,00	3,00	9,00	9,00
Fusible recomendado (REBT) <sup>1)</sup>		A		32	32	32
Sección mínima del cable para alimentación conjunta (REBT) <sup>1)</sup>		mm² 3x 10,0	3x 10,0 o 16,0	5x 6,0	5x 6,0	5x 6,0
<b>Unidad exterior</b>		<b>WH-UX09HE5</b>	<b>WH-UX12HE5</b>	<b>WH-UX09HE8</b>	<b>WH-UX12HE8</b>	<b>WH-UX16HE8</b>
Potencia sonora <sup>2)</sup>	Calor	dB(A) 66	66	65	65	67
Dimensiones	Al x An x Pr	mm 1340x900x320	1340x900x320	1340x900x320	1340x900x320	1340x900x320
Peso neto		kg 101	101	108	108	118
Refrigerante (R410A) / CO <sub>2</sub> Eq.		kg / T 2,85/5,951	2,85/5,951	2,85/5,951	2,85/5,951	2,90/6,055
Diámetro tubería	Líquido / Gas	Pulgadas (mm) 3/8(9,52)/5/8(15,88)	3/8(9,52)/5/8(15,88)	3/8(9,52)/5/8(15,88)	3/8(9,52)/5/8(15,88)	3/8(9,52)/5/8(15,88)
Rango de longitud de tubería		m 3-30	3-30	3-30	3-30	3-30
Desnivel de altura (int./ext.)		m 20	20	20	20	20
Longitud de tubería para gas adicional		m 10	10	10	10	10
Cantidad adicional de gas		g/m 50	50	50	50	50
Rango de funcionamiento - temperatura exterior	Calor	°C -28 ~ +35	-28 ~ +35	-28 ~ +35	-28 ~ +35	-28 ~ +35
	Frío	°C +16 ~ +43	+16 ~ +43	+16 ~ +43	+16 ~ +43	+16 ~ +43
Salida de agua	Calor / Frío	°C 20 ~ 60/5 ~ 20	20 ~ 60/5 ~ 20	20 ~ 60/5 ~ 20	20 ~ 60/5 ~ 20	20 ~ 60/5 ~ 20
<b>PVPR kit</b>		<b>€ 7.397</b>	<b>8.570</b>	<b>8.956</b>	<b>9.764</b>	<b>12.252</b>

1) El fusible y sección mínima de cable son los indicados de acuerdo con el REBT. Estos valores podrían variar en función de la longitud, tipo e instalación del cable contempladas en el REBT. La sección de cable para alimentación conjunta contempla la alimentación de una resistencia eléctrica de 3 kW. 2) Potencia sonora de acuerdo con 811/2013, 813/2013 y EN12102-1:2017 a +7 °C. \* Cálculos EER y COP realizados de acuerdo con EN 14511.

Accesorios	PVPR €
<b>CZ-TAW1</b> Aquarea Smart Cloud para control remoto y mantenimiento mediante Wi-Fi inalámbrico o con cable	<b>132</b>
<b>PAW-TD20C1E5</b> Depósito 200 L - Acero inoxidable	<b>1.620</b>
<b>PAW-TD30C1E5</b> Depósito 300 L - Acero inoxidable	<b>1.850</b>
<b>PAW-TA20C1E5STD</b> Depósito 200 L - Esmaltado	<b>1.849</b>
<b>PAW-TA30C1E5STD</b> Depósito 300 L - Esmaltado	<b>2.249</b>
<b>PAW-3WYVLV-HW</b> Válvula de 3 vías para depósitos de ACS	<b>206</b>

Accesorios	PVPR €
<b>CZ-NV1</b> Kit de válvula de 3 vías para gestión del ACS. Instalado dentro del hydrokit de la Bi-bloc	<b>417</b>
<b>PAW-BTANK50L-2</b> Depósito de inercia de 50 L	<b>598</b>
<b>CZ-TAW1-CBL</b> Cable alargador de 10 m para CZ-TAW1	<b>54</b>
<b>CZ-NS4P</b> PCB para funciones adicionales	<b>238</b>
<b>PAW-A2W-MGTFILTER</b> Imán para el filtro de agua	<b>106</b>
<b>PAW-A2W-RTWIRED</b> Termostato de sala LCD	<b>173</b>
<b>PAW-A2W-RTWIRELESS</b> Termostato de sala LCD sin cable	<b>319</b>

Más accesorios en las páginas 52 , 54.



CONTROL VÍA INTERNET: Opcional. GOOD DESIGN AWARD 2017: Unidades interiores All in One y Bi-bloc generación J y H galardonadas con el prestigioso premio de diseño Good Design 2017.

## Aquarea T-CAP

Para renovaciones y obras nuevas, Aquarea T-CAP es la solución ideal para aquellas instalaciones en las que se exige una potencia de salida elevada.

Toda la gama Aquarea T-CAP es excelente para reemplazar calderas de gas o aceite y conectarlas a nuevas unidades de calefacción por suelo radiante, radiadores o unidades fan coil. Aquarea T-CAP puede mantener la capacidad nominal de la bomba de calor hasta los  $-20\text{ }^{\circ}\text{C}$  <sup>1)</sup> de temperatura exterior sin la ayuda de una resistencia eléctrica de apoyo, ofreciendo una gran capacidad calorífica incluso a baja temperatura ambiente.

<sup>1)</sup> A  $35\text{ }^{\circ}\text{C}$  de temperatura de salida.



### Aquarea T-CAP Monobloc generación J R32.

#### Gas refrigerante R32: Un "pequeño" cambio que lo cambia todo.

Con Monobloc, el circuito refrigerante está sellado dentro de la unidad exterior, por lo que no hay que preocuparse por la cantidad de refrigerante por habitación.

#### Temperatura del agua hasta $65\text{ }^{\circ}\text{C}$ <sup>1)</sup>.

Gracias a la optimización del sistema y del ciclo de refrigerante, la unidad puede trabajar a mayor presión y alcanzar una temperatura de agua de  $65\text{ }^{\circ}\text{C}$ .

<sup>1)</sup> En caso de que se establezca  $\Delta T$  con el mando a distancia a  $15\text{ }^{\circ}\text{C}$  y la temperatura ambiente exterior esté entre los  $5\text{ }^{\circ}\text{C}$  y los  $20\text{ }^{\circ}\text{C}$ , es posible conseguir una temperatura de agua caliente de  $65\text{ }^{\circ}\text{C}$ . Incluso con la serie T-CAP, la capacidad disminuirá cuando la temperatura del agua alcance los  $65\text{ }^{\circ}\text{C}$ .



### Cómo Aquarea T-CAP mantiene su rendimiento incluso con $-20\text{ }^{\circ}\text{C}$ en el exterior

Gracias a la patente de una tecnología que puede mantener la capacidad calorífica incluso con bajas temperaturas exteriores mediante el control óptimo que supone la incorporación de un intercambiador de calor de doble camisa en el ciclo de refrigerante.



**011-1W0463**  
**011-1W0464**  
Para 9 y 12 kW  
monofásica y  
trifásica.

**A++** ErP 55 °C  
Escala de  
A+++ a D

**A+++** ErP 35 °C  
Escala de  
A+++ a D

**Aquarea T-CAP Monobloc generación J monofásica / trifásica. Calefacción y refrigeración - MXC · R32**

**Eficiencia energética:** A+++ en calefacción a 35 °C / Bomba de agua con velocidad variable clase "A" / Caudalímetro incorporado.

**Flexibilidad:** Filtro de agua magnético incorporado.

**Confort:** Capacidad constante y rango de funcionamiento hasta -20 °C / Temperatura de salida del agua de 65 °C.

**Control:** Funciones adicionales con PCB opcional (control de 2 zonas, control bivalente, contacto con la red inteligente y más).

**Conectividad:** Aquarea Smart y Service Cloud opcionales e integración en proyectos BMS.



			Monofásica			Trifásica		
			WH-MXC09J3E5	WH-MXC12J6E5	WH-MXC09J3E8	WH-MXC12J9E8	WH-MXC16J9E8	
Capacidad calorífica / COP (A +7 °C, A 35 °C)	kW / COP		9,00/5,08	12,00/4,80	9,00/5,08	12,00/4,80	16,00/4,52	
Capacidad calorífica / COP (A +7 °C, A 55 °C)	kW / COP		9,00/3,08	12,00/3,05	9,00/3,08	12,00/3,05	16,00/2,86	
Capacidad calorífica / COP (A +2 °C, A 35 °C)	kW / COP		9,00/3,81	12,00/3,53	9,00/3,81	12,00/3,53	16,00/3,10	
Capacidad calorífica / COP (A +2 °C, A 55 °C)	kW / COP		9,00/2,54	12,00/2,42	9,00/2,54	12,00/2,42	16,00/2,07	
Capacidad calorífica / COP (A -7 °C, A 35 °C)	kW / COP		9,00/3,08	12,00/2,82	9,00/3,08	12,00/2,82	16,00/2,39	
Capacidad calorífica / COP (A -7 °C, A 55 °C)	kW / COP		9,00/2,12	12,00/2,00	9,00/2,12	12,00/2,00	16,00/1,71	
Capacidad frigorífica / EER (A 35 °C, A 7 °C)	kW / EER		9,00/3,18	12,00/2,90	9,00/3,09	12,00/2,84	14,50/2,84	
Capacidad frigorífica / EER (A 35 °C, A 18 °C)	kW / EER		9,00/4,62	12,00/3,95	9,00/4,46	12,00/3,79	16,00/3,75	
Calefacción en clima templado (A 35 °C / A 55 °C)	Eficiencia energética estacional	ηs %	195/140	195/140	195/140	195/140	176/129	
		SCOP	4,96/3,57	4,96/3,57	4,96/3,57	4,96/3,57	4,46/3,31	
	Clase energética	A+++ a D	A+++/A++	A+++/A++	A+++/A++	A+++/A++	A+++/A++	
Calefacción en clima cálido (A 35 °C / A 55 °C)	Eficiencia energética estacional	ηs %	256/171	256/171	256/171	256/171	232/160	
		SCOP	6,47/4,34	6,47/4,34	6,47/4,34	6,47/4,34	5,88/4,09	
	Clase energética	A+++ a D	A+++/A+++	A+++/A+++	A+++/A+++	A+++/A+++	A+++/A+++	
Calefacción en clima frío (A 35 °C / A 55 °C)	Eficiencia energética estacional	ηs %	169/127	169/127	169/127	169/127	150/125	
		SCOP	4,31/3,26	4,31/3,26	4,31/3,26	4,31/3,26	3,83/3,20	
	Clase energética	A+++ a D	A++/A++	A++/A++	A++/A++	A++/A++	A++/A++	
Potencia sonora <sup>1)</sup>	Calor	dB(A)	65	65	65	65	66	
Dimensiones	AlxAnxPr	mm	1410x1283x320	1410x1283x320	1410x1283x320	1410x1283x320	1410x1283x320	
Peso neto		kg	140	140	140	140	150	
Refrigerante (R32) / CO <sub>2</sub> Eq. <sup>2)</sup>		kg / T	1,60/1,080	1,60/1,080	1,60/1,080	1,60/1,080	1,80/1,215	
Conector de tubería de agua		Pulgadas	R 1½	R 1½	R 1½	R 1½	R 1½	
Bomba	Velocidades		Velocidad variable	Velocidad variable	Velocidad variable	Velocidad variable	Velocidad variable	
	Consumo (mín./máx.)	W	32/173	34/173	32/173	34/173	38/173	
Caudal de agua de calefacción (ΔT=5 K. 35 °C)		L/min	25,8	34,4	25,8	34,4	45,9	
Capacidad de la resistencia integrada		kW	3,00	6,00	3,00	9,00	9,00	
Consumo eléctrico	Calor	kW	1,77	2,50	1,77	2,50	3,54	
	Frío	kW	2,83	4,14	2,91	4,23	5,11	
Intensidades nominal y de arranque	Calor	A	8,3	11,6	2,6	3,7	5,3	
	Frío	A	13,1	19,1	4,3	6,3	7,6	
Intensidad 1		A	29,0	29,0	14,7	11,8	16,4	
Intensidad 2		A	13,0	26,0	13,0	13,0	13,0	
Fusible recomendado (REBT) <sup>3)</sup>		A	30 / 30	30 / 30	32	32	32	
Sección mínima del cable para alimentación conjunta (REBT) <sup>3)</sup>		mm <sup>2</sup>	3 x 4,0 o 6,0 / 3 x 4,0	3 x 4,0 o 6,0 / 3 x 4,0	5 x 6,0	5 x 6,0	5 x 6,0	
Rango de funcionamiento - temperatura exterior	Calor	°C	-20 ~ +35	-20 ~ +35	-20 ~ +35	-20 ~ +35	-20 ~ +35	
	Frío	°C	10 ~ +43	10 ~ +43	10 ~ +43	10 ~ +43	10 ~ +43	
Salida de agua <sup>4)</sup>	Calor	°C	20 ~ 65	20 ~ 65	20 ~ 65	20 ~ 65	20 ~ 65	
	Frío	°C	5 ~ 20	5 ~ 20	5 ~ 20	5 ~ 20	5 ~ 20	
<b>PVPR</b>	<b>€</b>		<b>8.082</b>	<b>8.990</b>	<b>9.225</b>	<b>9.953</b>	<b>11.689</b>	

1) Potencia sonora de acuerdo con 811/2013, 813/2013 y EN12102-1:2017 a +7 °C. 2) Los modelos WH-MXC están sellados herméticamente. 3) El fusible y sección mínima de cable son los indicados de acuerdo con el REBT. Estos valores podrían variar en función de la longitud, tipo e instalación del cable contempladas en el REBT. La sección de cable para alimentación conjunta contempla la alimentación de una resistencia eléctrica de 3 kW. 4) Es posible ajustar la temperatura en 65 °C en el mando a distancia. Normalmente, la temperatura del agua de salida es de 60 °C o menos. En caso de que ΔT sea establecida con el mando a distancia a 15 °C y la temperatura ambiente exterior esté entre los 5 °C y los 20 °C, es posible conseguir una temperatura de agua de salida de 65 °C. \* Cálculos EER y COP realizados de acuerdo con EN 14511.

Accesorios	PVPR €
<b>CZ-TAW1</b> Aquarea Smart Cloud para control remoto y mantenimiento mediante Wi-Fi inalámbrico o con cable	<b>132</b>
<b>PAW-TD20C1E5</b> Depósito 200 L - Acero inoxidable	<b>1.620</b>
<b>PAW-TD30C1E5</b> Depósito 300 L - Acero inoxidable	<b>1.850</b>
<b>PAW-TA20C1E5STD</b> Depósito 200 L - Esmaltado	<b>1.849</b>
<b>PAW-TA30C1E5STD</b> Depósito 300 L - Esmaltado	<b>2.249</b>
<b>PAW-TD20B8E3-2</b> Depósito combinado 185 L + 80 L - Esmaltado	<b>6.125</b>
<b>PAW-TD23B6E5</b> Depósito combinado 230 L + 60 L - Acero inoxidable	<b>5.450</b>

Accesorios	PVPR €
<b>PAW-3WYVLV-HW</b> Válvula de 3 vías para depósitos de ACS	<b>206</b>
<b>PAW-BTANK50L-2</b> Depósito de inercia de 50 L	<b>598</b>
<b>CZ-TAW1-CBL</b> Cable alargador de 10 m para CZ-TAW1	<b>54</b>
<b>PAW-A2W-AFVLV</b> 1 válvula anticongelante. Deben pedirse 2 válvulas por sistema	<b>179</b>
<b>PAW-A2W-RTWIRED</b> Termostato de sala LCD	<b>173</b>
<b>PAW-A2W-RTWIRELESS</b> Termostato de sala LCD sin cable	<b>319</b>

Más accesorios en las páginas 52 , 54.



CONTROL VÍA INTERNET: Opcional.



## Aquarea HT Bi-bloc generación F monofásica / trifásica. Solo calefacción - SHF · R407C

**Eficiencia energética:** Bomba de agua con velocidad variable clase "A".

**Confort:** Rango de funcionamiento hasta -20 °C de temperatura exterior / Temperatura de salida del agua de 65 °C.

Kit	Monofásica		Trifásica			
	KIT-WHF09F3E5	KIT-WHF12F6E5	KIT-WHF09F3E8	KIT-WHF12F9E8		
Capacidad calorífica / COP (A +7 °C, A 35 °C)	kW / COP	9,00/4,64	12,00/4,46	9,00/4,64	12,00/4,46	
Capacidad calorífica / COP (A +7 °C, A 65 °C)	kW / COP	9,00/2,48	12,00/2,41	9,00/2,48	12,00/2,41	
Capacidad calorífica / COP (A +2 °C, A 35 °C)	kW / COP	9,00/3,45	12,00/3,26	9,00/3,45	12,00/3,26	
Capacidad calorífica / COP (A +2 °C, A 65 °C)	kW / COP	9,00/2,06	10,30/2,01	9,00/2,06	10,30/2,01	
Capacidad calorífica / COP (A -7 °C, A 35 °C)	kW / COP	9,00/2,74	12,00/2,52	9,00/2,74	12,00/2,52	
Capacidad calorífica / COP (A -7 °C, A 65 °C)	kW / COP	9,00/1,79	9,60/1,77	9,00/1,79	9,60/1,77	
Calefacción en clima templado (A 35 °C / A 55 °C)	Eficiencia energética estacional	ηs %	153/125	150/125	153/125	150/125
	SCOP	3,90/3,20	3,82/3,21	3,90/3,20	3,82/3,21	
Calefacción en clima cálido (A 35 °C / A 55 °C)	Eficiencia energética estacional	ηs %	191/156	188/156	191/156	188/156
	SCOP	4,84/3,97	4,77/3,97	4,84/3,97	4,77/3,97	
Calefacción en clima frío (A 35 °C / A 55 °C)	Eficiencia energética estacional	ηs %	137/116	134/113	137/116	134/113
	SCOP	3,50/2,97	3,42/2,90	3,50/2,97	3,42/2,90	
Clase energética	A+++ a D	A++/A++	A++/A++	A++/A++	A++/A++	
	A+++/A+++	A+++/A+++	A+++/A+++	A+++/A+++	A+++/A+++	
Clase energética	A+++ a D	A+/A+	A+/A+	A+/A+	A+/A+	
	A+/A+	A+/A+	A+/A+	A+/A+	A+/A+	
<b>Unidad interior</b>		<b>WH-SHF09F3E5</b>	<b>WH-SHF12F6E5</b>	<b>WH-SHF09F3E8</b>	<b>WH-SHF12F9E8</b>	
Presión sonora		33	33	33	33	
Dimensiones	Al x An x Pr	892x502x353	892x502x353	892x502x353	892x502x353	
Peso neto		46	47	47	48	
Conector de tubería de agua		Pulgadas R 1½	Pulgadas R 1½	Pulgadas R 1½	Pulgadas R 1½	
Bomba clase A	Velocidades	7	7	7	7	
	Consumo (mín./máx.)	W	38/100	40/106	38/100	40/106
Caudal de agua de calefacción (ΔT=5 K, 35 °C)	L/min	25,8	34,4	25,8	34,4	
Capacidad de la resistencia integrada	kW	3,00	6,00	3,00	9,00	
Fusible recomendado (REBT) <sup>1)</sup>	A	50	50	32	32	
Sección mínima del cable para alimentación conjunta (REBT) <sup>1)</sup>	mm <sup>2</sup>	3x 10,0	3x 10,0 o 16,0	5x 6,0	5x 6,0	
<b>Unidad exterior</b>		<b>WH-UH09FE5</b>	<b>WH-UH12FE5</b>	<b>WH-UH09FE8</b>	<b>WH-UH12FE8</b>	
Potencia sonora <sup>2)</sup>		—	—	—	—	
Dimensiones	Al x An x Pr	1340x900x320	1340x900x320	1340x900x320	1340x900x320	
Peso neto		104	104	110	110	
Refrigerante (R407C) / CO <sub>2</sub> Eq.	kg / T	2,90/5,145	2,90/5,145	2,90/5,145	2,90/5,145	
Diámetro tubería	Líquido / Gas	Pulgadas (mm)	3/8(9,52)/5/8(15,88)	3/8(9,52)/5/8(15,88)	3/8(9,52)/5/8(15,88)	3/8(9,52)/5/8(15,88)
Rango de longitud de tubería		m	3-30	3-30	3-30	3-30
Desnivel de altura (int./ext.)		m	20	20	20	20
Longitud de tubería para gas adicional		m	10	10	10	10
Cantidad adicional de gas		g/m	70	70	70	70
Rango de funcionamiento	Temperatura exterior (calor)	°C	-20 ~ +35	-20 ~ +35	-20 ~ +35	-20 ~ +35
Salida de agua	Calor	°C	25 ~ 65	25 ~ 65	25 ~ 65	25 ~ 65
<b>PVPR kit</b>	<b>€</b>	<b>7.190</b>	<b>8.889</b>	<b>8.831</b>	<b>9.425</b>	

1) Los modelos WH-MXC están sellados herméticamente. 2) El fusible y sección mínima de cable son los indicados de acuerdo con el REBT. Estos valores podrían variar en función de la longitud, tipo e instalación del cable contempladas en el REBT. La sección de cable para alimentación conjunta contempla la alimentación de una resistencia eléctrica de 3 kW. 2) Potencia sonora de acuerdo con 811/2013, 813/2013 y EN12102-1:2017 a +7 °C. \* Cálculos EER y COP realizados de acuerdo con EN 14511.

Accesorios	PVPR €
<b>PAW-TD20C1E5</b> Depósito 200 L - Acero inoxidable	<b>1.620</b>
<b>PAW-TD30C1E5</b> Depósito 300 L - Acero inoxidable	<b>1.850</b>
<b>PAW-TA20C1E5STD</b> Depósito 200 L - Esmaltado	<b>1.849</b>
<b>PAW-TA30C1E5STD</b> Depósito 300 L - Esmaltado	<b>2.249</b>
<b>PAW-3WYVLV-HW</b> Válvula de 3 vías para depósitos de ACS	<b>206</b>

Accesorios	PVPR €
<b>PAW-BTANK50L-2</b> Depósito de inercia de 50 L	<b>598</b>
<b>PAW-A2W-RTWIRED</b> Termostato de sala LCD	<b>173</b>
<b>PAW-A2W-RTWIRESLESS</b> Termostato de sala LCD sin cable	<b>319</b>

Más accesorios en las páginas 52, 54.





**Aquarea HT Monobloc generación G monofásica. Solo calefacción - MHF · R407C**

**Eficiencia energética:** Bomba de agua con velocidad variable clase "A".

**Confort:** Rango de funcionamiento hasta -20 °C de temperatura exterior / Temperatura de salida del agua de 65 °C.

**Monofásica**

Unidad exterior			WH-MHF09G3E5	WH-MHF12G6E5
Capacidad calorífica / COP (A +7 °C, A 35 °C)		kW / COP	9,00/4,64	12,00/4,46
Capacidad calorífica / COP (A +7 °C, A 65 °C)		kW / COP	9,00/2,48	12,00/2,41
Capacidad calorífica / COP (A +2 °C, A 35 °C)		kW / COP	9,00/3,45	12,00/3,26
Capacidad calorífica / COP (A +2 °C, A 65 °C)		kW / COP	9,00/2,06	10,30/2,01
Capacidad calorífica / COP (A -7 °C, A 35 °C)		kW / COP	9,00/2,74	12,00/2,52
Capacidad calorífica / COP (A -7 °C, A 65 °C)		kW / COP	9,00/1,79	9,60/1,77
Calefacción en clima templado (A 35 °C / A 55 °C)	Eficiencia energética estacional	ηs %	153/125	150/125
		SCOP	3,90/3,20	3,82/3,21
Calefacción en clima cálido (A 35 °C / A 55 °C)	Eficiencia energética estacional	ηs %	191/156	188/156
		SCOP	4,84/3,97	4,77/3,97
Calefacción en clima frío (A 35 °C / A 55 °C)	Eficiencia energética estacional	ηs %	137/116	134/113
		SCOP	3,50/2,97	3,42/2,90
Potencia sonora <sup>1)</sup>		dB(A)	—	—
Dimensiones	Al x An x Pr	mm	1410 x 1283 x 320	1410 x 1283 x 320
Peso neto		kg	151	151
Refrigerante (R407C) / CO <sub>2</sub> Eq. <sup>2)</sup>		kg / T	1,92/3,406	1,92/3,406
Conector de tubería de agua		Pulgadas	R 1½	R 1½
Bomba	Velocidades		7	7
	Consumo (mín./máx.)	W	—	—
Caudal de agua de calefacción (ΔT=5 K. 35 °C)		L/min	25,8	34,4
Capacidad de la resistencia integrada		kW	3,00	6,00
Consumo eléctrico		kW	1,94	2,69
Intensidades nominal y de arranque		A	9,3	12,8
Intensidad 1		A	28,5	29,0
Intensidad 2		A	13,0	26,0
Fusible recomendado (REBT) <sup>3)</sup>		A	50	50
Sección mínima del cable para alimentación conjunta (REBT) <sup>3)</sup>		mm <sup>2</sup>	3x 10,0	3x 10,0 o 16,0
Rango de funcionamiento	Temperatura exterior (calor)	°C	-20 ~ +35	-20 ~ +35
Salida de agua	Calor	°C	25 ~ 65	25 ~ 65
<b>PVPR</b>		<b>€</b>	<b>8.856</b>	<b>9.875</b>

1) Potencia sonora de acuerdo con 811/2013, 813/2013 y EN12102-1:2017 a +7 °C. 2) Los modelos WH-MHF están sellados herméticamente. 3) El fusible y sección mínima de cable son los indicados de acuerdo con el REBT. Estos valores podrían variar en función de la longitud, tipo e instalación del cable contempladas en el REBT. La sección de cable para alimentación conjunta contempla la alimentación de una resistencia eléctrica de 3 kW. \* Cálculos EER y COP realizados de acuerdo con EN 14511.

Accesorios		PVPR €
PAW-TD20C1E5	Depósito 200 L - Acero inoxidable	1.620
PAW-TD30C1E5	Depósito 300 L - Acero inoxidable	1.850
PAW-TA20C1E5STD	Depósito 200 L - Esmaltado	1.849
PAW-TA30C1E5STD	Depósito 300 L - Esmaltado	2.249
PAW-TD20B8E3-2	Depósito combinado 185 L + 80 L - Esmaltado	6.125
PAW-TD23B6E5	Depósito combinado 230 L + 60 L - Acero inoxidable	5.450
PAW-3WYVLV-HW	Válvula de 3 vías para depósitos de ACS	206

Accesorios		PVPR €
PAW-BTANK50L-2	Depósito de inercia de 50 L	598
PAW-A2W-AFVLV	1 válvula anticongelante. Deben pedirse 2 válvulas por sistema	179
PAW-A2W-RTWIRED	Termostato de sala LCD	173
PAW-A2W-RTWIRELESS	Termostato de sala LCD sin cable	319

Más accesorios en las páginas 52 , 54.



# Fan coils de gama doméstica

Disponible en una amplia gama de diseños, los fan coils se adaptan perfectamente a casi cualquier lugar.



MÁS OPCIONES DE FAN COIL EN LA SECCIÓN DE ENFRIADORAS POR BOMBA DE CALOR AIRE-AGUA



## 1 Innovación para un confort óptimo

Gama de fan coils para calefacción y climatización con potencias de 0,2 a 9,6 kW en modo frío y de 0,2 a 13,6 kW en modo calor. Proporciona confort durante todo el año con sistemas basados en agua.

## 2 Ventilador de bajo consumo energético y bajo nivel sonoro

Ventiladores dinámicamente equilibrados y especialmente diseñados, con aislamiento acústico reforzado y optimización de la velocidad de los ventiladores para reducir los niveles de ruido. Eficiencia mejorada con motor Inverter opcional.

## 3 Serpentin eficiente de calidad

Fabricado con tubos de cobre escalonados, expandidos mecánicamente en aletas de aluminio, para proporcionar máxima eficiencia en la transferencia de calor, durabilidad e higiene.

## 4 Instalación flexible

Varios tipos de unidades para adaptarse a cualquier necesidad, con opciones de instalación flexibles. Una opción de servicio para las conexiones hidráulicas, configuración de tuberías e instalación horizontal o vertical para las unidades con conducto.

Gracias a sus numerosas capacidades y gran rendimiento y a sus diversificados diseños, los fan coils se adaptan perfectamente a casi cualquier lugar. Tanto si las necesidades son de solo refrigeración, como de calefacción y refrigeración, existe un fan coil disponible. Con una variedad de tuberías y configuración de ventiladores, la gama es capaz de satisfacer los requisitos más exigentes. Formada por ventiladores AC e Inverter, es posible lograr un rendimiento elevado sin descuidar la sostenibilidad.

La amplia gama de controles con diseños sofisticados proporciona una interfaz fácil de usar, a la vez que permite una integración sencilla y de bajo coste en los sistemas de gestión de edificios.

Control remoto de pared, con cable, opcional para aplicaciones de ventilador AC de 2 y 4 tubos.



PAW-FC-RC1

Control remoto de pared, con cable, opcional para aplicaciones de ventilador AC de 2 tubos



PAW-FC-907AC



PAW-FC-903AC

Control remoto de pared, con cable, opcional para aplicaciones de ventilador Inverter de 2 y 4 tubos



PAW-FC-907EC



PAW-FC-903EC





Smart fan coils

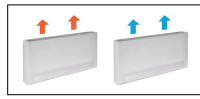

Termostato avanzado incorporado.

			PAW-AAIR-200-2	PAW-AAIR-700-2	PAW-AAIR-900-2
Capacidad frigorífica total	Ba/Med/Al	kW	0,2/0,3/0,6	0,8/1,0/1,2	1,2/1,5/1,7
Capacidad frigorífica sensible	Ba/Med/Al	kW	0,2/0,3/0,5	0,6/0,9/1,1	1,1/1,4/1,6
Caudal de agua	Ba/Med/Al	kg/h	40,0/59,0/95,0	129,0/178,0/207,0	198,0/261,0/300,0
Caída de presión del agua	Ba/Med/Al	kPa	0,4/2,0/2,9	1,0/2,0/2,0	6,0/9,0/12,0
Temperatura del agua de entrada		°C	10	10	10
Temperatura del agua de salida		°C	15	15	15
Temperatura del aire de entrada		°C	27,0	27,0	27,0
Temperatura del aire de salida	Ba/Med/Al	°C	15,0/17,0/18,0	14,0/16,0/17,0	16,0/17,0/18,0
Humedad relativa del aire de entrada		%	47	47	47
Capacidad calorífica total	Ba/Med/Al	kW	0,2/0,5/0,6	0,7/1,0/1,2	0,9/1,4/1,7
Caudal de agua	Ba/Med/Al	kg/h	37,3/80,8/98,0	121,8/177,5/204,3	152,4/244,2/292,9
Caída de presión del agua	Ba/Med/Al	kPa	0,4/2,0/2,9	0,3/0,8/1,0	0,5/1,6/2,2
Temperatura del agua de entrada		°C	35	35	35
Temperatura del agua de salida		°C	30	30	30
Temperatura del aire de entrada		°C	19,0	19,0	19,0
Temperatura del aire de salida	Ba/Med/Al	°C	38,9/32,0/30,0	33,3/31,8/30,6	30,2/31,1/30,6
Caudal de aire	Ba/Med/Al	m³/min	0,9/1,9/2,7	2,6/4,2/5,3	4,1/6,1/7,7
Potencia máxima absorbida	Ba/Med/Al	W	7,0/9,0/13,0	14,0/18,0/22,0	16,0/20,0/24,0
Presión sonora	Ba/Med/Al	dB(A)	23/33/40	24/36/42	25/36/44
Dimensiones (AlxAnxPr)		mm	735x579x129	935x579x129	1135x579x129
Peso neto		kg	17	20	23
Válvula de 3 vías incluida			Sí	Sí	Sí
Termostato de pantalla táctil			Sí	Sí	Sí
<b>PVPR</b>	<b>€</b>		<b>1.177</b>	<b>1.293</b>	<b>1.408</b>

\* Smart fan coils fabricados por Innova.

Accesorios	PVPR €
<b>PAW-AAIR-LEGS-1</b> Kits de 2 patas para proteger las tuberías de agua	<b>80</b>

Accesorios	PVPR €
<b>PAW-AAIR-RHCABLE</b> Cable de extensión para la conexión de la válvula de 3 vías en modelos con conexiones hidráulicas cambiadas al lado derecho	<b>45</b>

Elegantes fan coils sobre suelo con control avanzado.

Los estilizados Smart fan coils consiguen un gran confort y una elevada eficiencia.

Con una profundidad inferior a 130 mm, son lo más avanzado del mercado. El diseño elegante y la sofisticación son claramente visibles en todos los detalles.

El motor emplea considerablemente menos energía (baja potencia), lo que se traduce en una eficiencia de ventilación excepcional. La velocidad del ventilador se modula constantemente a través del control de temperatura con lógica integral proporcional, con indudables ventajas a la hora de regular la temperatura y la humedad en modo verano.

Con radiadores de fundición de serie.

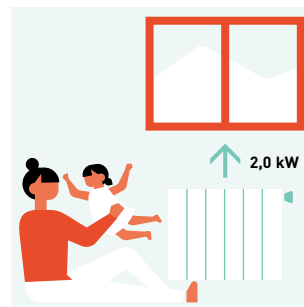

Se necesita agua a 65 °C.

Con Smart fan coil.

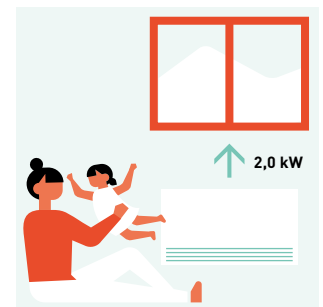

Se necesita agua a 35 °C.

La tecnología en el punto de mira

- 4 modos de funcionamiento (automático, silencioso, nocturno y de máxima velocidad de ventilación)
- Diseño exclusivo
- Muy compacto (solo 129 mm de profundidad)
- Disponibles funciones de refrigeración y deshumidificación (se necesita un drenaje)
- Válvula de 3 vías incluida (no se necesita purgador en la instalación si se instalan más de tres unidades)
- Termostato de pantalla táctil

Todas las curvas de temperatura y capacidad están disponibles en [www.panasonicproclub.com](http://www.panasonicproclub.com)

PRO Club



## Fan coils - Tipo conducto (AC)



Control opcional.  
Mando de pared  
avanzado.  
PAW-FC-RC1



Control opcional.  
Mando de pared  
con control táctil.  
PAW-FC-907AC



Control opcional.  
Mando de pared.  
PAW-FC-903AC

Conexión izquierda (PAW-)		FC2A-D010L	FC2A-D020L	FC2A-D030L	FC2A-D040L	FC2A-D050L	FC2A-D060L	FC2A-D070L	FC2A-D080L
Conexión derecha (PAW-)		FC2A-D010R	FC2A-D020R	FC2A-D030R	FC2A-D040R	FC2A-D050R	FC2A-D060R	FC2A-D070R	FC2A-D080R
Capacidad frigorífica total <sup>1)</sup>	Ba/Med/Al kW	0,7/1,0/1,5	0,7/1,2/1,7	1,0/2,0/2,5	1,2/2,4/3,2	1,7/3,2/4,6	2,7/4,6/5,8	3,4/6,1/7,3	4,6/6,1/8,1
Capacidad frigorífica sensible <sup>1)</sup>	Ba/Med/Al kW	0,5/0,8/1,1	0,6/0,9/1,3	0,8/1,5/1,9	0,9/1,8/2,3	1,2/2,2/3,3	1,9/3,3/4,5	2,4/4,3/5,1	3,4/4,6/6,3
Caudal de agua	Ba/Med/Al l/h	124/172/250	127/213/289	172/341/430	206/413/547	296/544/798	466/784/1003	587/1058/1252	798/1048/1400
Caída de presión del agua	Ba/Med/Al kPa	10,7/19,5/39,2	1,9/3,9/6,3	6,3/19,3/28,8	5,4/17,1/28,0	7,5/22,8/46,9	13,9/37,4/60,2	4,8/15,4/21,5	11,9/19,3/32,5
Capacidad calorífica <sup>2)</sup>	Ba/Med/Al kW	0,9/1,4/2,0	0,9/1,5/2,2	1,3/2,4/3,1	1,4/2,9/4,0	2,1/4,1/5,7	3,1/5,3/7,1	4,3/7,9/9,3	5,9/8,1/11,6
<b>Niveles sonoros</b>									
Potencia sonora global	Ba/Med/Al dB(A)	33/40/49	31/43/50	30/45/52	30/44/51	34/46/56	38/51/58	43/56/61	50/55/64
Presión sonora global <sup>3)</sup>	Ba/Med/Al dB(A)	24/31/40	22/34/41	21/36/43	21/35/42	25/37/47	29/42/49	34/47/52	41/46/55
<b>Ventilador</b>									
Número		1	1	1	2	2	2	2	3
Caudal de aire	Ba/Med/Al m <sup>3</sup> /h	111/190/283	105/179/265	138/274/390	173/357/499	253/486/716	350/640/933	480/893/1064	660/936/1397
Presión externa máxima	Pa	55	55	65	85	85	115	125	70
Filtro		G2	G2	G2	G2	G2	G2	G2	G2
<b>Datos eléctricos</b>									
Suministro eléctrico	Tensión V	230	230	230	230	230	230	230	230
	Fase	Monofásica	Monofásica	Monofásica	Monofásica	Monofásica	Monofásica	Monofásica	Monofásica
	Frecuencia Hz	50/60	50/60	50/60	50/60	50/60	50/60	50/60	50/60
Consumo eléctrico	Ba/Med/Al W	13/24/36	10/18/29	16/37/45	15/37/56	28/55/72	37/75/105	53/100/147	90/112/188
<b>Conexiones de agua</b>									
Tipo		Rosca hembra de tipo gas	Rosca hembra de tipo gas	Rosca hembra de tipo gas	Rosca hembra de tipo gas	Rosca hembra de tipo gas	Rosca hembra de tipo gas	Rosca hembra de tipo gas	Rosca hembra de tipo gas
Conexiones de agua	Pulg.	1/2	1/2	1/2	1/2	1/2	1/2	3/4	3/4
<b>Dimensiones y peso</b>									
Dimensiones	Al x An x Pr mm	220 x 570 x 430	220 x 570 x 430	220 x 730 x 430	220 x 938 x 430	220 x 1122 x 430	220 x 1307 x 430	220 x 1121 x 530	220 x 1316 x 530
Peso	kg	13	13	15	20	22	26	27	38
<b>PVPR</b>	<b>€</b>	<b>462</b>	<b>499</b>	<b>522</b>	<b>561</b>	<b>596</b>	<b>731</b>	<b>818</b>	<b>1.063</b>

1) Según la norma Eurovent. Aire: 27 °C TS / 19 °C TH. Entrada/salida de agua: 7 °C / 12 °C. 2) Aire: 20 °C. Entrada/salida de agua: 50 °C / 45 °C. 3) Los niveles de presión sonora se basan en las características (NR) de una habitación con un volumen de 100 m<sup>3</sup> con una reverberación de 0,5 segundos.

Los valores indicados son para una presión estática externa de 0 Pa, para características de presión adicionales, consulta el software de selección. \* Unidades Fan coil fabricadas por Systemair.

Accesorios		PVPR €
<b>PAW-FC-RC1</b>	Mando de pared avanzado para fan coil	<b>200</b>
<b>PAW-FC-907AC</b>	Mando de pared con control táctil	<b>103</b>
<b>PAW-FC-903AC</b>	Mando de pared para fan coil	<b>103</b>
<b>PAW-FC-2WY-11/55-1</b>	Válvula de 2 vías + bandeja de drenaje para modelos 010-060	<b>145</b>

Accesorios		PVPR €
<b>PAW-FC-2WY-65/90-1</b>	Válvula de 2 vías + bandeja de drenaje para modelos 070-080	<b>162</b>
<b>PAW-FC-3WY-11/55-1</b>	Válvula de 3 vías + bandeja de drenaje para modelos 010-060	<b>211</b>
<b>PAW-FC-3WY-65/90-1</b>	Válvula de 3 vías + bandeja de drenaje para modelos 070-080	<b>239</b>

## La tecnología en el punto de mira

- 8 modelos
- Capacidad frigorífica de 0,7 a 8,1 kW
- Capacidad calorífica de 0,9 a 11,6 kW
- Motor de ventilador AC de 5 velocidades

## Características principales y accesorios

- Disposición izquierda o derecha
- Fácil instalación
- Niveles sonoros muy bajos
- Válvulas ON / OFF de 2 o 3 vías
- Bandeja de drenaje auxiliar
- Entrada de aire con rejilla extraíble
- Filtro G2

## Límites operativos

Temperatura del agua de entrada	De 5 a 90 °C
Temperatura del aire interior	De 5 a 32 °C





Fan coils – Conducto alta presión estática con ventilador Inverter

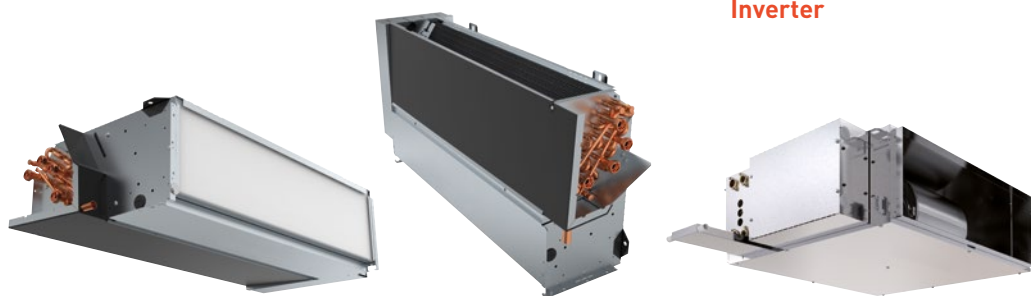

Control opcional.  
Mando de pared con control táctil.  
PAW-FC-907EC



Control opcional.  
Mando de pared.  
PAW-FC-903EC

Conexión izquierda (PAW-)		FC2E-D010L	FC2E-D020L	FC2E-D030L	FC2E-D040L	FC2E-D050L	FC2E-D060L	FC2E-D070L	FC2E-D080L	FC2E-F040L
Conexión derecha (PAW-)		FC2E-D010R	FC2E-D020R	FC2E-D030R	FC2E-D040R	FC2E-D050R	FC2E-D060R	FC2E-D070R	FC2E-D080R	FC2E-F040R
Capacidad frigorífica total <sup>1)</sup>	Ba/Med/Al kW	0,6/1,2/2,1	0,6/1,4/2,4	0,9/2,1/3,1	1,3/2,9/4,2	1,3/4,0/5,0	2,0/4,5/5,2	2,7/5,9/6,9	5,1/6,5/8,8	3,6/6,6/9,2
Capacidad frigorífica sensible <sup>1)</sup>	Ba/Med/Al kW	0,5/1,1/1,9	0,5/1,1/1,9	0,6/1,6/2,4	1,0/2,1/3,0	1,1/3,0/3,7	1,4/3,5/4,0	2,0/4,3/5,2	3,7/4,8/6,6	2,9/6,1/9,1
Caudal de agua	Ba/Med/Al l/h	107/210/356	110/237/406	148/354/532	230/506/722	231/685/743	341/767/800	463/1008/1098	879/1111/1254	627/1142/1575
Caída de presión del agua	Ba/Med/Al kPa	8,2/28,2/76,9	1,5/4,6/11,0	5,0/20,5/42,1	6,4/24,4/46,3	4,9/35,1/41,0	7,8/35,8/38,8	3,0/14,0/16,6	14,1/21,4/26,6	10,6/51,2/93,8
Capacidad calorífica <sup>2)</sup>	Ba/Med/Al kW	0,8/1,6/2,9	0,9/1,9/3,3	1,0/2,2/3,4	1,4/3,0/5,3	1,7/5,2/5,5	2,3/5,9/6,1	3,8/7,3/8,2	6,2/8,0/9,3	4,4/8,3/11,8
<b>Niveles sonoros</b>										
Potencia sonora global	Ba/Med/Al dB(A)	34/47/60	34/47/60	31/50/59	29/44/52	30/51/57	32/54/58	40/54/59	51/56/64	42/58/68 <sup>3)</sup>
Presión sonora global <sup>4)</sup>	Ba/Med/Al dB(A)	25/38/51	25/38/51	22/41/50	20/35/43	21/42/48	23/45/49	31/45/50	42/47/55	23/39/52
<b>Ventilador</b>										
Número		1	1	1	2	2	2	2	3	1
Caudal de aire	Ba/Med/Al m <sup>3</sup> /h	108/228/417	98/234/413	145/380/585	170/412/678	203/645/816	245/737/912	350/850/1050	685/927/1398	592/1284/1935
Presión externa máxima	Pa	75	75	75	105	70	105	115	70	190
Filtro		G2	G2	G2	G2	G2	G2	G2	G2	G2
<b>Datos eléctricos</b>										
Suministro eléctrico	Tensión V	230	230	230	230	230	230	230	230	230
	Fase	Monofásica	Monofásica	Monofásica	Monofásica	Monofásica	Monofásica	Monofásica	Monofásica	Monofásica
	Frecuencia Hz	50/60	50/60	50/60	50/60	50/60	50/60	50/60	50/60	50/60
Consumo eléctrico	Ba/Med/Al W	5/11/41	5/13/41	4/16/42	2/13/43	4/24/46	2/30/54	11/44/77	23/42/108	11/62/197
<b>Conexiones de agua</b>										
Tipo		Rosca hembra de tipo gas	Rosca hembra de tipo gas	Rosca hembra de tipo gas	Rosca hembra de tipo gas	Rosca hembra de tipo gas	Rosca hembra de tipo gas	Rosca hembra de tipo gas	Rosca hembra de tipo gas	Rosca hembra de tipo gas
Conexiones de agua	Pulg.	1/2	1/2	1/2	1/2	1/2	1/2	3/4	3/4	3/4
<b>Dimensiones y peso</b>										
Dimensiones	Al x An x Pr mm	220 x 570 x 430	220 x 570 x 430	220 x 730 x 430	220 x 938 x 430	220 x 1122 x 430	220 x 1307 x 430	220 x 1121 x 530	220 x 1316 x 530	223 x 1233 x 653
Peso	kg	13	13	15	20	22	26	27	38	19
PVPR	€	716	740	772	972	999	1.015	1.232	1.416	1.688

1) Según la norma Eurovent. Aire: 27 °C TS / 19 °C TH. Entrada/salida de agua: 7 °C / 12 °C. 2) Aire: 20 °C. Entrada/salida de agua: 50 °C / 45 °C. 3) Los niveles de potencia sonora indicados han sido recogidos en mediciones de retorno y radiación. 4) Los niveles de presión sonora se basan en las características (NR) de una habitación con un volumen de 100 m<sup>3</sup> con una reverberación de 0,5 segundos. Los valores indicados son para una presión estática externa de 0 Pa, para características de presión adicionales, consulta el software de selección. \* Unidades Fan coil fabricadas por Systemair.

Accesorios	PVPR €
PAW-FC-907EC Mando de pared con control táctil	246
PAW-FC-903EC Mando de pared para fan coil	246
PAW-FC-2WY-11/55-1 Válvula de 2 vías + bandeja de drenaje para modelos 010-060	145
PAW-FC-2WY-65/90-1 Válvula de 2 vías + bandeja de drenaje para modelos 070-080	162
PAW-FC-2WY-F040 Válvula de 2 vías + bandeja de drenaje para modelo F040	185

Accesorios	PVPR €
PAW-FC-3WY-11/55-1 Válvula de 3 vías + bandeja de drenaje para modelos 010-060	211
PAW-FC-3WY-65/90-1 Válvula de 3 vías + bandeja de drenaje para modelos 070-080	239
PAW-FC-3WY-F040 Válvula de 3 vías + bandeja de drenaje para modelo F040	299

La tecnología en el punto de mira

- 9 modelos
- Capacidad frigorífica de 0,5 a 9,6 kW
- Capacidad calorífica de 0,6 a 13,6 kW
- Ventiladores Inverter de bajo consumo energético

Características principales y accesorios

- Disposición izquierda o derecha
- Puede instalarse tanto horizontal como verticalmente\*
- Fácil instalación
- Niveles sonoros muy bajos
- Válvulas ON / OFF de 2 o 3 vías
- Bandeja de drenaje auxiliar
- Entrada de aire con rejilla extraíble
- Filtro G2

Límites operativos	
Temperatura del agua de entrada	De 5 a 90 °C
Temperatura del aire interior	De 5 a 32 °C

\* Las unidades PAW-FC2E-F040 solo pueden ser instaladas horizontalmente.



## Fan coil de pared (AC)



Control opcional.  
Mando de pared  
avanzado.  
PAW-FC-RC1



Control opcional.  
Mando de pared con  
control táctil.  
PAW-FC-907AC



Control opcional.  
Mando de pared.  
PAW-FC-903AC



Control remoto  
por infrarrojos  
proporcionado con  
las versiones IR.  
Control IR

2 tubos			PAW-FC2A-K007	PAW-FC2A-K009	PAW-FC2A-K018	PAW-FC2A-K022
			PAW-FC2A-K007IR	PAW-FC2A-K009IR	PAW-FC2A-K018IR	PAW-FC2A-K022IR
Capacidad frigorífica total <sup>1)</sup>	Ba/Med/Al	kW	1,0/1,3/1,7	1,6/1,7/2,4	2,8/3,0/3,5	2,9/3,1/3,9
Capacidad frigorífica sensible <sup>1)</sup>	Ba/Med/Al	kW	0,7/1,0/1,2	1,2/1,3/1,9	2,1/2,3/2,7	2,3/2,5/3,1
Caudal de agua	Ba/Med/Al	l/h	172/231/287	270/291/418	483/508/609	502/535/669
Caída de presión del agua	Ba/Med/Al	kPa	18,6/24,9/30,9	18,5/27,0/40,0	34,6/41,3/55,6	37,2/33,7/45,2
Capacidad calorífica <sup>2)</sup>	Ba/Med/Al	kW	1,4/1,7/2,0	1,7/2,0/2,7	2,9/3,2/4,0	3,1/3,7/4,4
<b>Niveles sonoros</b>						
Potencia sonora	Ba/Med/Al	dB(A)	45/49/51	47/52/57	49/53/59	56/59/63
Presión sonora <sup>3)</sup>	Ba/Med/Al	dB(A)	32/36/38	34/39/44	40/43/46	43/46/50
<b>Ventilador</b>						
Número			1	1	1	1
Caudal de aire	Ba/Med/Al	m <sup>3</sup> /h	282/321/360	367/413/551	532/592/680	617/709/850
Filtro			G1	G1	G1	G1
<b>Datos eléctricos</b>						
Suministro eléctrico	Tensión	V	230	230	230	230
	Fase		Monofásica	Monofásica	Monofásica	Monofásica
	Frecuencia	Hz	50	50	50	50
Valor nominal del fusible		A	3	3	3	3
Consumo eléctrico	Ba/Med/Al	W	39/42/62	30/47/59	44/50/55	50/55/70
<b>Conexiones de agua</b>						
Tipo			Rosca hembra de tipo gas	Rosca hembra de tipo gas	Rosca hembra de tipo gas	Rosca hembra de tipo gas
Conexiones de agua		Pulgadas	1/2	1/2	1/2	1/2
<b>Dimensiones y peso</b>						
Dimensiones	Al x An x Pr	mm	275 x 180 x 845	275 x 180 x 845	298 x 200 x 940	298 x 200 x 940
Peso		kg	11	11	13	13
<b>PVPR</b>		€	<b>635</b>	<b>686</b>	<b>762</b>	<b>814</b>
<b>PVPR con mando infrarrojo</b>		€	<b>719</b>	<b>781</b>	<b>864</b>	<b>939</b>

1) Según la norma Eurovent. Aire: 27 °C TS / 19 °C TH. Entrada/salida de agua: 7 °C / 12 °C. 2) Según la norma Eurovent. Aire: 20 °C. Entrada/salida de agua: 45 °C / 40 °C. 3) Presión acústica para un local de 100 m<sup>3</sup>, un tiempo de reverberación de 0,5 s y una distancia de 1 m.

Accesorios	PVPR €
PAW-FC-RC1 Mando de pared avanzado para fan coil	200
PAW-FC-907AC Mando de pared con control táctil	103
PAW-FC-903AC Mando de pared para fan coil	103

Accesorios	PVPR €
PAW-FC2-2WY-K007 Válvula de 2 vías	162
PAW-FC2-3WY-K007 Válvula de 3 vías	258

## La tecnología en el punto de mira

- 4 tamaños
- Capacidad frigorífica de 1,0 a 3,9 kW
- Capacidad calorífica de 1,4 a 4,4 kW
- Versión: Ventilador AC de 2 tubos

## Características principales y accesorios

- Válvula ON / OFF de 2 o 3 vías
- Motor de ventilador AC de 3 velocidades
- Unidad silenciosa para un óptimo confort del cliente
- Diseño estético orientado a aplicaciones residenciales y hoteles
- Compatible con el controlador IR (proporcionado con las versiones IR)
- Serpentin con aletas hidrófilas para mejorar el flujo de condensado

## Límites operativos

Temperatura del agua de entrada	De 5 a 60 °C
Temperatura del aire interior	De 6 a 40 °C



# Mandos de pared para fan coils AC y ventilador Inverter

## Mando de pared avanzado (AC)

### PAW-FC-RC1

Este control remoto avanzado de pared, con cable, proporciona un nivel más alto de confort de calefacción. El sensor se puede usar como caudalímetro y parar el ventilador cuando la temperatura del agua es baja, evitando así las corrientes frías en invierno.

#### Características:

- Para ventilador de aire acondicionado de 2 y 4 tubos
- Función de cambio automático (prevención de corrientes de aire frío)
- Termostato de sala
- 3 salidas, relés de 230 V para control de ventilador
- 2 salidas, relés de 230 V para control de calefacción/refrigeración
- Conexión a BMS - dispositivo Modbus RTU esclavo
- 1 entrada digital para detección de presencia (interruptor de tarjeta)
- 1 entrada analógica para sensor



## Mando de pared (AC / ventilador Inverter)

Con un diseño elegante y sofisticado, con pantalla LCD retroiluminada, es adecuado para su instalación en una amplia variedad de lugares, como oficinas, hoteles y aplicaciones residenciales. Al conectar el control remoto de pared, con cable, a la gama de fan coils AC o Inverter, el usuario disfruta de un rendimiento mejorado, niveles más altos de eficiencia y, por lo tanto, de un mayor ahorro energético.

### PAW-FC-907AC

#### Características:

- Para ventilador AC de 2 tubos
- Pantalla LCD retroiluminada con control táctil
- Relé de control de 3 velocidades, para el ventilador
- Economizador

### PAW-FC-907EC

#### Características:

- Para ventilador Inverter de 2 y 4 tubos
- Pantalla LCD retroiluminada con control táctil
- Control de ventilador Inverter de rango ajustable
- Economizador
- Conexión a BMS a través de Modbus
- 1 entrada digital para detección de presencia (interruptor de tarjeta)



## Mando de pared (AC / ventilador Inverter)

Con sus numerosas características y perfectamente adaptado para controlar unidades fan coil de aire acondicionado e Inverter, el PAW-FC-903AC/EC es el complemento ideal para cualquier fan coil. Con una interfaz de usuario intuitiva con pulsadores y una gran pantalla LCD, se adapta a la perfección a casi cualquier lugar.

### PAW-FC-903AC

#### Características:

- Para ventilador AC de 2 tubos
- Pantalla LCD retroiluminada
- Relé de control de 3 velocidades, para el ventilador
- Economizador

### PAW-FC-903EC

#### Características:

- Para ventilador Inverter de 2 y 4 tubos
- Pantalla LCD retroiluminada
- Control de ventilador Inverter de rango ajustable
- Economizador
- Conexión a BMS a través de Modbus
- 1 entrada digital para detección de presencia (interruptor de tarjeta)



# Depósitos de ACS y de inercia

## Depósito combinado.

La mejor opción para combinar con unidades Aquarea Monobloc. Depósito de ACS con depósito de inercia. Diseñado para aplicaciones de renovación de instalaciones, el depósito de ACS con un depósito de inercia es particularmente adecuado para una rápida integración en una instalación ya existente. De fácil instalación, aspecto atractivo y alta eficiencia, para producción de ACS y para calefacción.

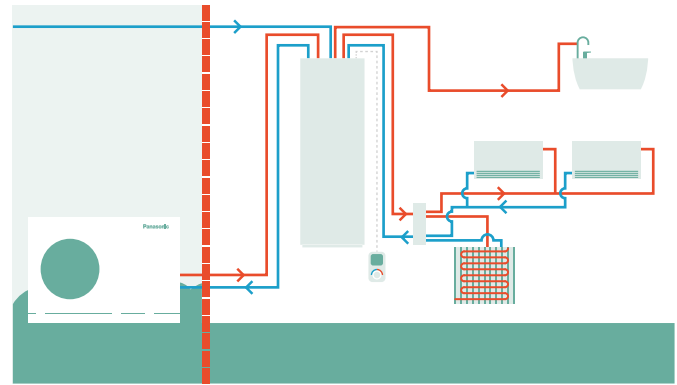

Tipo		Esmaltado	Acero inoxidable
<b>Referencia</b>		<b>PAW-TD20B8E3-2</b>	<b>PAW-TD23B6E5</b>
Dimensiones Al x An x Pr	mm	1770 x 640 x 690	1750 x 600 x 646
Peso (vacío)	kg	150	111
Volumen	L	185 + 80	230 + 60
Suministro eléctrico	V, Fase, Hz	230, 1, 50	230, 1, 50
		<b>Depósito de agua caliente</b>	<b>Depósito de inercia</b>
Volumen	L	185	80
Presión máxima de trabajo	MPa (bar)	0,8 (8)	0,6 (6)
Prueba de presión	MPa (bar)	1,2 (12)	0,9 (9)
Temperatura máxima de trabajo	°C	90	90
Conexiones	mm	Ø22	Ø22
Material		S 275 JR vitrificado	S235 JR
Aislamiento	Material, t (espesor) =mm	PUR, 50	PUR 40
Superficie del serpentín de calentamiento	m <sup>2</sup>	2,1	—
Resistencia de calentamiento	W	3000	—
Pérdida de energía a °C <sup>1)</sup>	kWh/24h	1,3	—
<b>Clase de eficiencia energética (de A+ a F)<sup>2)</sup></b>		<b>B</b>	<b>B</b>
Pérdida estática	W	53	46
<b>PVPR</b>	<b>€</b>	<b>6.125</b>	<b>5.450</b>

1) Probado según EN 12897:2006. 2) Reglamento UE 812/2013. \* Depósito combinado esmaltado fabricado por Lapesa. Depósito combinado de acero inoxidable fabricado por OSO.



## Depósitos de inercia.

Referencia		PAW-BTANK50L-2	PAW-BTANK100L	PAW-BTANK200L	PAW-BTANK300L
Capacidad	L	48	100	199	289
Pérdidas de energía	W	35	55	50	66
<b>Clase de eficiencia energética (de A+ a F)</b>		<b>B</b>	<b>C</b>	<b>B</b>	<b>B</b>
Material		Acero inoxidable	Acero inoxidable	Acero inoxidable	Acero inoxidable
Dimensiones (altura / diámetro)	mm	636 / 430	1175 / 430	1275 / 595	1755 / 595
Peso neto	kg	17	28	47	57
<b>PVPR</b>	<b>€</b>	<b>598</b>	<b>690</b>	<b>888</b>	<b>1.070</b>

\* Purga de aire automática y llave de vaciado incluidos Funda para sensor incorporada [sensor no incluido]. \*\* Depósitos de inercia fabricados por OSO.



## Depósitos esmaltados.

Tipo	Esmaltado						Esmaltado con 2 serpentines (para bivalente solar + bomba de calor)	Cuadrado
	Referencia	PAW-TA15C1E5	PAW-TA20C1E5STD	PAW-TA30C1E5STD	PAW-TA40C1E5STD	PAW-TA30C2E5STD	PAW-TA20C1E5C	
Volumen de agua	L	150	200	290	380	350	200	
Temperatura máxima del agua	°C	95	95	95	95	95	95	
Dimensiones (altura / diámetro)	mm	1210/520	1340/610	1800/610	1835/670	1835/670	1550x600x600	
Peso / con carga de agua completa	kg	109/254	90/280	120/389	191/572	169/519	134 / 327	
Resistencia de calentamiento	kW	—	3,00	3,00	3,00	3,00	—	
Suministro eléctrico	V	—	230	230	230	230	—	
Material interior del depósito		Esmaltado	Esmaltado	Esmaltado	Esmaltado	Esmaltado	Esmaltado	
Superficie de intercambio de calor	m <sup>2</sup>	1,2	1,8	2,6	3,8	3,5 / 1,2	1,83	
Pérdida de energía a 65 °C <sup>1)</sup>	kWh/24h	1,45	1,37	1,61	1,76	1,76	1,37	
Accesorio válvula de 3 vías PAW-3WYVLV-HW o CZ-NV1		Opcional	Opcional	Opcional	Opcional	Opcional	Válvula de 3 vías incorporada	
Se incluye cable del sensor de temperatura de 20 m (PAW-TS2)		Sí	Sí	Sí	Sí	Sí	Sí	
Pérdidas de energía	W	60	57	67	73	73	57	
<b>Clase de eficiencia energética (de A+ a F)</b>		<b>C</b>	<b>B</b>	<b>B</b>	<b>B</b>	<b>B</b>	<b>B</b>	
Garantía del recipiente interior		5 años	5 años	5 años	5 años	5 años	5 años	
Se necesita mantenimiento		Cada 2 años	Cada 2 años	Cada 2 años	Cada 2 años	Cada 2 años	Cada 2 años	
<b>PVPR</b>	<b>€</b>	<b>1.725</b>	<b>1.849</b>	<b>2.249</b>	<b>2.995</b>	<b>2.995</b>	<b>4.065</b>	

1) Aislamiento probado según EN 12897. \* Depósitos esmaltados y depósito cuadrado fabricados por AEmail.



## Depósitos de acero inoxidable.

Referencia	PAW-TD20C1E5	PAW-TD30C1E5	PAW-TD30C1E5-HI	
Volumen de agua	L	192	284	280
Temperatura máxima del agua	°C	75	75	75
Dimensiones (altura / diámetro)	mm	1270/595	1750/595	1750 / 595
Peso / con carga de agua completa	kg	50/—	61/—	65 / -
Resistencia de calentamiento	kW	1,5	1,5	1,5
Suministro eléctrico	V	230	230	230
Material interior del depósito		Acero inoxidable	Acero inoxidable	Acero inoxidable
Superficie de intercambio de calor	m <sup>2</sup>	1,8	1,8	2,35
Pérdida de energía a 65 °C <sup>1)</sup>	kWh/24h	1,01	1,18	1,18
Accesorio válvula de 3 vías PAW-3WYVLV-HW o CZ-NV1		Opcional	Opcional	Opcional
Se incluye cable del sensor de temperatura de 20 m		Sí	Sí	Sí
Pérdidas de energía	W	42	49	49
<b>Clase de eficiencia energética (de A+ a F)</b>		<b>A</b>	<b>A</b>	<b>A</b>
Garantía		2 años	2 años	2 años
Se necesita mantenimiento		No	No	No
<b>PVPR</b>	<b>€</b>	<b>1.620</b>	<b>1.850</b>	<b>2.395</b>

1) Aislamiento probado según EN 12897. \* Depósitos de acero inoxidable fabricados por OSO.

Accesorios para depósitos de ACS	PVPR €
PAW-3WYVLV-HW Válvula de 3 vías para depósitos de ACS	206

Accesorios para depósitos de ACS	PVPR €
CZ-NV1 Kit de válvula de 3 vías para gestión del ACS. Instalado dentro del hydrokit de la Bi-bloc	417

# Unidad de ventilación con recuperación de calor

La unidad de ventilación con recuperación de calor ha sido diseñada no solo para proporcionar una buena calidad de aire en el interior, sino también para recuperar el calor que de otro modo se perdería a través de la renovación del aire. Estos sistemas de ventilación con recuperación de calor se utilizan para facilitar la retención del calor.

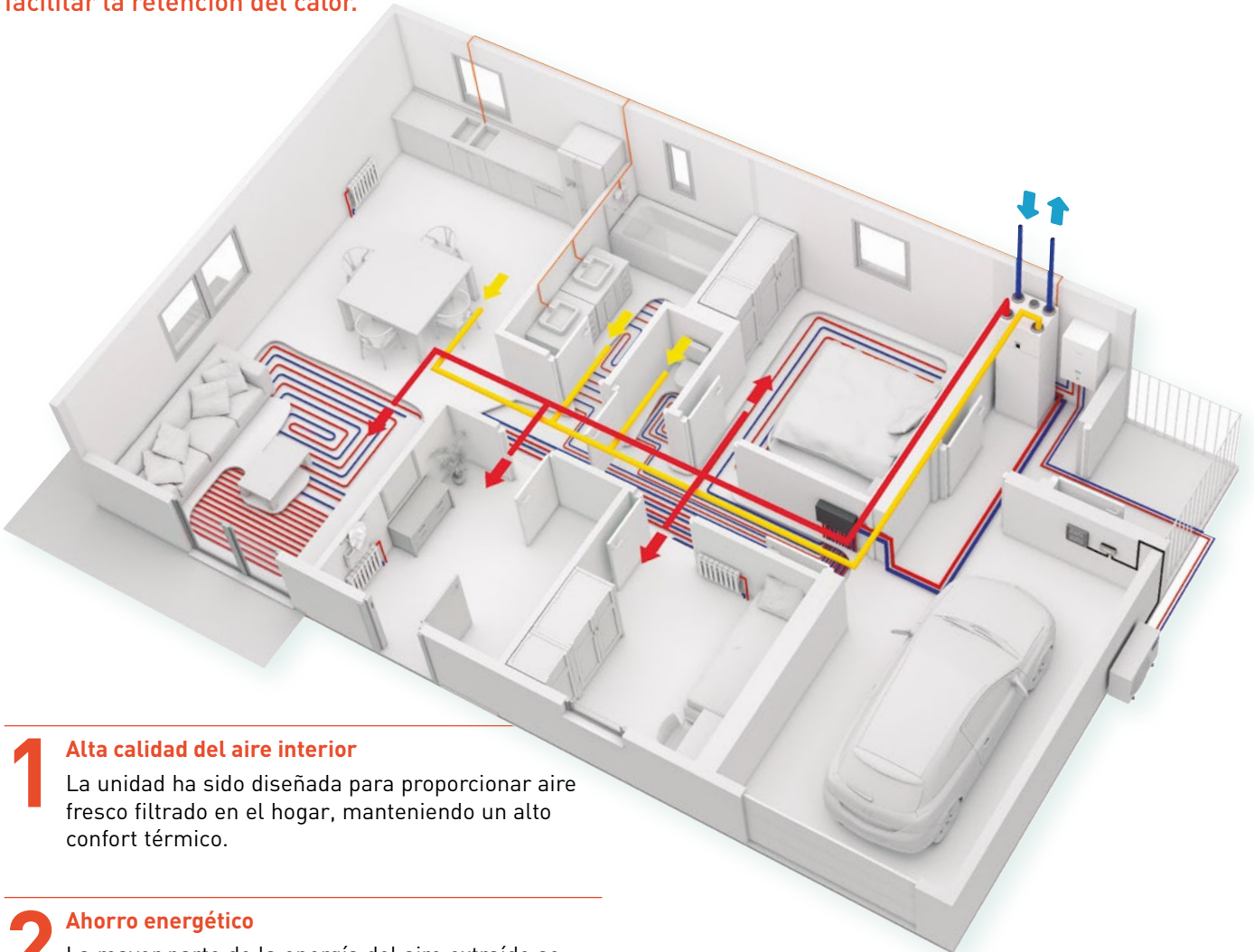

## 1 Alta calidad del aire interior

La unidad ha sido diseñada para proporcionar aire fresco filtrado en el hogar, manteniendo un alto confort térmico.

## 2 Ahorro energético

La mayor parte de la energía del aire extraído se utiliza para climatizar el aire entrante, lo que reduce el consumo energético de la vivienda.

## 3 Ahorro de espacio

A fin de ahorrar espacio, esta compacta unidad de ventilación puede instalarse sobre la unidad interior Aquarea All in One Compact o sobre el depósito cuadrado de agua caliente sanitaria.

## 4 Mejor interfaz de usuario

La unidad de ventilación residencial y la bomba de calor Aquarea se pueden controlar fácilmente mediante un único mando.

### Cómo Panasonic contribuye a los edificios de consumo de energía casi nulo (nZEB)

**Panasonic tiene el compromiso de desarrollar productos con la máxima eficiencia energética.**

La experiencia acumulada en todos estos años nos ha permitido lanzar una gama de productos que contribuyen a lograr una sociedad con menos emisiones.

Las eficientes soluciones de Panasonic pueden ayudar a reducir notablemente el consumo energético de su hogar:

- Bomba de calor Aquarea High Performance para calefacción, refrigeración y producción de agua caliente sanitaria
- Aquarea Smart Cloud para la monitorización de la energía
- Sistema de ventilación con recuperación de calor
- Paneles fotovoltaicos para producir energía renovable in situ





PAW-A2W-VENTA-R

PAW-A2W-VENTA-L



Unidad de ventilación con recuperación de calor		PAW-A2W-VENTA-R	PAW-A2W-VENTA-L
Caudal de aire nominal	m³/h	204 @ 50 Pa	
Caudal de aire máximo	m³/h	292 @ 100 Pa	
SPF		1,24 @ 204 m³/h	
Tipo de accionamiento del rotor del intercambiador de calor		Velocidad variable	
Tipo de intercambiador		Rotativo	
Eficiencia de recuperación de calor		84 %	
Suministro eléctrico	V / Hz	230 / 50 / monofásica	
Consumo de energía	W	176	
<b>Clase energética, unidad básica</b>		<b>A</b>	
<b>Clase energética, unidad con control local a demanda</b>		<b>A</b>	
Nivel de ruido	dB(A)	40	
Dimensiones (An x Al x Pr)	mm	598 x 450 x 500	
Peso	kg	46	
Posición de montaje		Vertical	
Lado entrada aire		Derecho	Izquierdo
Conexiones de conducto	mm	DN125	
Clase de filtro, aire de entrada		F7/ePM1 60 %	
Clase de filtro, aire evacuado		M5/ePM10 50 %	
Temperatura exterior mínima	°C	-20	
<b>PVPR</b>	<b>€</b>	<b>3.895</b>	<b>3.895</b>

Accesorios	PVPR €
<b>PAW-VEN-FLTKIT</b> Kit de filtros de entrada y evacuación	<b>98</b>
<b>PAW-VEN-ACCPCB</b> PCB opcional para funciones adicionales	<b>82</b>
<b>PAW-VEN-DPL</b> Panel de control táctil para HRV. Carcasa blanca (el cable debe pedirse por separado)	<b>260</b>
<b>PAW-VEN-CBLEXT12</b> Cable con enchufe para conexión eléctrica entre la unidad y el panel de control, tipo CE y CD (12 m)	<b>49</b>
<b>PAW-VEN-DIVPLG</b> Conectores dobles para la instalación de varios paneles de control tipo CD o CE para una unidad	<b>12</b>

Accesorios	PVPR €
<b>PAW-VEN-DPLBOX</b> Kit de montaje en pared del panel de control táctil para HRV	<b>147</b>
<b>PAW-VEN-S-C02RH-W</b> Sensor de humedad relativa y CO <sub>2</sub> montado en la pared	<b>520</b>
<b>PAW-VEN-S-C02-W</b> Sensor de CO <sub>2</sub> montado en la pared	<b>601</b>
<b>PAW-VEN-S-C02-D</b> Sensor de conducto de CO <sub>2</sub>	<b>444</b>
<b>PAW-VEN-WBRK</b> Kit de soporte mural para instalación independiente en la pared	<b>55</b>

\* Eficiencia de recuperación de calor según EN 13141-7. \*\* Unidades de ventilación con recuperación de calor fabricados por Systemair.

### Características principales:

- Diseñado para superficies de hasta unos 140 m<sup>2</sup>
- Intercambiador de calor rotativo de alta eficiencia energética con ventiladores de velocidad variable con tecnología Inverter
- Recuperación parcial de la humedad que reduce la condensación del aire de entrada en invierno
- Con sensor de humedad del aire incorporado que puede controlar la demanda a partir de las mediciones de HR del aire aportado
- Mando con pantalla táctil y asistente de arranque para una puesta en marcha sencilla
- Comunicación Modbus mediante RS-485
- Opción para controlar una bomba de calor Aquarea All in One Compact desde el panel de control PAW-A2W-VENTA (se requieren los accesorios PAW-AW-MBS-H y PAW-VEN-ACCPCB)

### Interfaz de control fácil de usar

Es posible acceder a todos los ajustes y características desde un panel de control integrado en la cubierta delantera. Permite conectar uno o más paneles de control externos.

- Pantalla táctil en color con interfaz fácil de usar
- Modo MANUAL o AUTOMÁTICO, o bien selección de los ajustes preferidos desde los modos de usuario preconfigurados

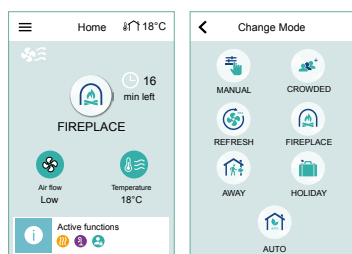

- Si las bombas de calor Aquarea All in One Compact de la generación J se conecta con PAW-A2W-VENTA, las opciones de control de la bomba de calor aparecerán en la pantalla de inicio en una pestaña separada

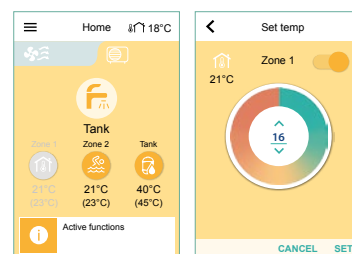

## ACS independiente

La amplia gama de bombas de calor ACS independientes es una solución idónea que se adapta a cualquier tipo de vivienda familiar.



### ACS independiente: un calentador por bomba de calor muy eficiente.

El modelo con instalación en la pared está disponible en capacidades de 100 y 150 litros, y el modelo sobre suelo, en capacidades de 200 y 270 litros. Para un funcionamiento todavía más eficiente, el modelo de 270 litros está disponible con serpentín adicional y puede conectarse a una instalación solar térmica.

- Bomba de calor para agua caliente sanitaria de alta eficiencia A+
- Reduce el consumo de electricidad en un 72 % en comparación con un calentador de agua eléctrico tradicional
- Fácil instalación
- Este calentador de agua, sin CFC, es respetuoso con el medio ambiente

### 1 Ahorro de energía

- Panel de control digital con monitorización del consumo de energía
- Función fotovoltaica
- Compatible con instalaciones de toma de aire fresco por conductos
- Caldera/serpentín solar (solo PAW-DHW270C1F)

### 2 Confort

- Diferentes modos de funcionamiento basados en las necesidades del usuario
- Modo AUTO: ajuste de temperatura inteligente, gracias a la monitorización del uso de agua caliente
- Modo BOOST, Modo ECO y Modo ABSENCE

### 3 Durabilidad

- Revestimiento esmaltado vitrificado en el interior del depósito
- Válvula de alivio de presión que ofrece seguridad en caso de averías o subidas de presión
- Soldadura dieléctrica que previene la corrosión
- Junta de labios específica que evita el óxido alrededor de la brida





Tipo	De pared				Sobre suelo			
	Referencia	PAW-DHW100W-1	PAW-DHW150W-1	PAW-DHW200F	PAW-DHW250F	PAW-DHW250C1F	PAW-DHW270F	PAW-DHW270C1F
Capacidad nominal	L	100	150	200	250	250	270	263
Dimensiones (Al x An x Pr)	mm	1209 x 522 x 538	1527 x 522 x 538	1617 x 620 x 665	1929 x 602 x 701	1929 x 602 x 701	1957 x 620 x 665	1957 x 620 x 665
Peso en vacío	kg	57	66	80	83	98	92	111
Conexión caliente y frío		3/4" M	3/4" M	3/4" M	3/4" M	3/4" M	3/4" M	3/4" M
Sistema anticorrosión	Ánodo	Magnesio	Magnesio	Magnesio	Magnesio	Magnesio	Magnesio	Magnesio
Presión nominal de agua	Mpa (bar)	0,8 (8)	0,8 (8)	0,8 (8)	0,8 (8)	0,8 (8)	0,8 (8)	0,8 (8)
Conexión eléctrica	V / Hz	230/50	230/50	230/50	230/50	230/50	230/50	230/50
Potencia máxima total	W	1550	1950	2300	2570	2570	2300	2300
Potencia máxima de bomba de calor	W	350	350	700	770	770	700	700
Potencia de elemento calefactor eléctrico	W	1200	1600	1600	1800	1800	1600	1600
Rango de temperatura del agua	°C	50 - 62	50 - 62	50 - 62	50 - 62	50 - 62	50 - 62	50 - 62
Rango de temperatura del aire por bomba de calor	°C	-5 ~ +43	-5 ~ +43	-5 ~ +43	-5 - + 35	-5 - + 35	-5 ~ +43	-5 ~ +43
Diámetro del conducto	mm	125	125	160	160	160	160	160
Caudal de aire (sin conducto)	m³/h	160	160	310/390	330-390	330-390	310/390	310/390
Pérdidas de carga aceptables en el circuito de ventilación, sin que lleguen a afectar al rendimiento	Pa	70	70	25	25	25	25	25
Potencia sonora <sup>1)</sup>	dB(A)	45	45	53	50,5	50,5	53	53
Refrigerante R134a (pared) / R513A (sobre suelo)	kg	0,52	0,58	0,80	1,25	1,25	0,86	0,86
Volumen de refrigerante en toneladas de CO <sub>2</sub> equivalente	TCO <sub>2</sub> Eq.	0,74	0,83	0,50	1,79	1,79	0,54	0,54
Peso del refrigerante por litro	kg/L	0,0052	0,0039	0,0040	0,005	0,005	0,0032	0,0032
Cantidad de agua caliente a 40 °C: V40td	L	151,0	182,0	265,5	333	333	361,2	357,9
Potencia sonora ErP <sup>2)</sup>	dB(A)	45	45	53	50,5	50,5	53	53
Clase de eficiencia energética (de A+ a F)		<b>A+</b>	<b>A+</b>	<b>A+</b>	<b>A+</b>	<b>A+</b>	<b>A+</b>	<b>A+</b>
Conectable a paneles fotovoltaicos		Sí	Sí	Sí	Sí	Sí	Sí	Sí
Conexión con intercambiador de serpentín adicional		—	—	—	—	1" M	—	1" M
Superficie del serpentín adicional	m²	—	—	—	—	1,2	—	1,2
Garantía del recipiente interior		5 años	5 años	5 años	—	—	5 años	5 años
<b>Rendimiento a 7 °C de temperatura del aire</b>		<b>(EN 16147) canalizado a 25 Pa</b>			<b>(CDC LCIE 103-15/C) canalizado a 30 Pa <sup>3)</sup></b>			
Coefficiente de rendimiento [COP] según perfil de carga		2,66 - M	3,05 - L	2,81 - L	2,89	2,8	3,16 - XL	3,05 - XL
Alimentación en espera [P <sub>es</sub> ]	W	18	24	32	32	32	29	33
Tiempo de calentamiento [t <sub>h</sub> ]	h. Min	6h47	10h25	07h11	10 h 32 m	10 h 32 m	10h39	11h04
Temperatura de agua caliente de referencia [T <sub>ref</sub> ]	°C	52,7	53,2	52,7	53,8	53,8	53,1	52,9
Caudal (aire)	m³/h	140	110	320	348,3	348,3	320	320
<b>Rendimiento a 15 °C de temperatura del aire (EN 16147)</b>								
Coefficiente de rendimiento [COP] según perfil de carga		2,88 - M	3,28 - L	3,05 - L			3,61 - XL	3,44 - XL
Alimentación en espera [P <sub>es</sub> ]	W	19	25	30			30	33
Tiempo de calentamiento [t <sub>h</sub> ]	h. Min	6h07	9h29	6h24			8h34	8h40
Temperatura de agua caliente de referencia [T <sub>ref</sub> ]	°C	52,6	53,4	52,8			53,0	53,1
Caudal (aire)	m³/h	140	110	320			320	320
<b>PVPR</b>	€	<b>1.964</b>	<b>2.147</b>	<b>2.945</b>	<b>2.977</b>	<b>3.087</b>	<b>3.287</b>	<b>3.323</b>

1) Según ISO 3744. 2) Conforme a las condiciones EN 16147. 3) Rendimiento medido para un calentador de agua desde 10 °C hasta la T<sub>ref</sub> de acuerdo con el protocolo de las especificaciones de la Marca NF de rendimiento eléctrico n.º LCIE 103-15C, calentadores de agua termodinámicos autocalentables (con base en la norma EN 16147). \* ACS independiente fabricado por S.A.T.E.

**Accesorios**

**PAW-DHW-STAND** Cuadrípode para instalación sobre suelo, para modelos mural de 100 y 150 litros

**PVPR €**

**82**

**Ideal para pequeñas superficies**

Adecuado para todo tipo de instalaciones (se adapta a pequeñas superficies, techos bajos, rincones).

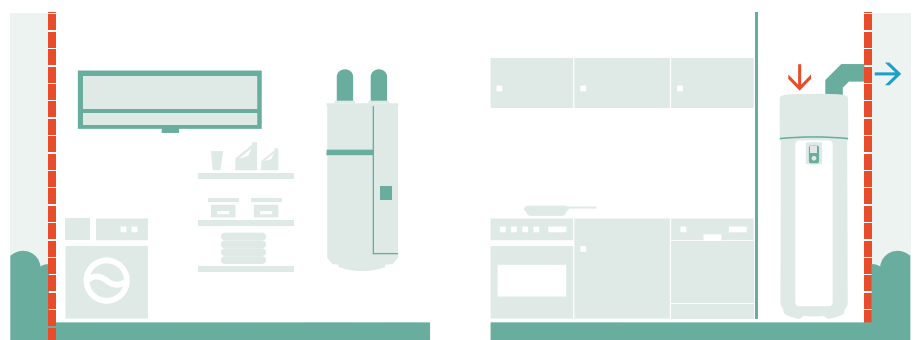

## Kit Aquarea + ACS independiente



### Bombas de calor aire-agua Aquarea

#### **Aquarea High Performance. Ideal para nuevas instalaciones y hogares de bajo consumo.**

Excelente eficiencia y ahorro energético con bajas emisiones de CO<sub>2</sub> ocupando un espacio mínimo.

Las bombas de calor Aquarea de Panasonic calientan el hogar de forma eficaz y eficiente, controlando la temperatura interior con precisión gracias a los fiables compresores Inverter de Panasonic. Su bomba de circulación de agua, también de Panasonic, de velocidad variable automática, nos garantiza confort y ahorro en la instalación hidráulica.

### ACS independiente

#### **Un calentador por bomba de calor muy eficiente.**

Las bombas de calor ACS independientes, ideales para satisfacer las necesidades de agua caliente de una vivienda familiar, están diseñadas para ofrecer la máxima comodidad y ahorro en la producción de ACS. El consumo de la bomba de calor ACS A+ se reduce en un 75 % en comparación con los calentadores de agua eléctricos tradicionales.

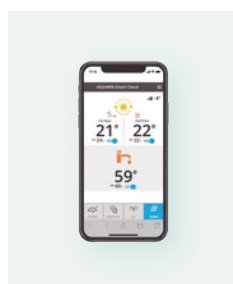

#### **Aquarea Smart Cloud opcional para usuarios finales y mantenimiento.**

Aquarea puede conectarse a la nube, permitiendo tanto el control del usuario final como el mantenimiento remoto por parte del servicio técnico.

### Aquarea Bi-bloc + ACS independiente



### Aquarea Monobloc + ACS independiente





La combinación ideal de bombas de calor para el máximo ahorro y confort en el hogar.  
Una combinación que proporciona un gran ahorro energético gracias a su elevado grado de eficiencia.

**Características principales:**

- Máximo rendimiento simultáneo en la producción de agua caliente sanitaria y calefacción.
- Todo el confort y el ahorro de las bombas de calor en dos circuitos independientes.
- Evita la interrupción del servicio de cualquiera de los dos suministros, ACS o calefacción/climatización, cuando se exige el máximo del otro.
- Desestresa sus componentes, lo que se traduce en ahorro, fiabilidad y durabilidad.
- Facilidad de instalación de 2 equipos independientes, sin interconexión necesaria entre ambos. Cada uno con un refrigerante especialmente seleccionado y diseñado para su función principal.

Las bombas de calor Aquarea de Panasonic son una elección inteligente para ahorrar en calefacción y climatización, pues logran un ahorro de hasta el 80 % en los gastos de calefacción si se compara con calentadores eléctricos.



Kit Aquarea Bi-Bloc - DHW		PVPR €
<b>KIT-WC03J-DHW100-S</b> (3 kW Calefacción + 100 L ACS)	WH-SDC0305J3E5 WH-UD03JE5 PAW-DHW100W-1 (ACS Independiente mural)	7.046
<b>KIT-WC05J-DHW100-S</b> (5 kW Calefacción + 100 L ACS)	WH-SDC0305J3E5 WH-UD05JE5 PAW-DHW100W-1 (ACS Independiente mural)	7.273
<b>KIT-WC07J-DHW150-S</b> (7 kW Calefacción + 150 L ACS)	WH-SDC0709J3E5 WH-UD07JE5 PAW-DHW150W-1 (ACS Independiente mural)	8.355
<b>KIT-WC09J-DHW150-S</b> (5 kW Calefacción + 150 L ACS)	WH-SDC0709J3E5 WH-UD09JE5 PAW-DHW150W-1 (ACS Independiente mural)	8.657
<b>KIT-WC12H-DHW200-S</b> (12 kW Calefacción + 200 L ACS)	WH-SDC12H6E5 WH-UD12HE5 PAW-DHW200F (ACS Independiente sobre suelo)	10.524
<b>KIT-WC16H-DHW270-S</b> (16 kW Calefacción + 270 L ACS)	WH-SDC16H6E5 WH-UD16HE5 PAW-DHW270F (ACS Independiente sobre suelo)	12.327

Kit Aquarea Monobloc - DHW		PVPR €
<b>KIT-MDC05J-DHW100-S</b> (5 kW Calefacción + 100 L ACS)	WH-MDC05J3E5 PAW-DHW100W-1 (ACS Independiente mural)	6.363
<b>KIT-MDC07J-DHW150-S</b> (7 kW Calefacción + 150 L ACS)	WH-MDC07J3E5 PAW-DHW150W-1 (ACS Independiente mural)	7.249
<b>KIT-MDC09J-DHW150-S</b> (9 kW Calefacción + 150 L ACS)	WH-MDC09J3E5 PAW-DHW150W-1 (ACS Independiente mural)	8.663
<b>KIT-MDC12H-DHW200-S</b> (12 kW Calefacción + 200 L ACS)	WH-MDC12H6E5 PAW-DHW200F (ACS Independiente sobre suelo)	10.099
<b>KIT-MDC16H-DHW270-S</b> (16 kW Calefacción + 200 L ACS)	WH-MDC16H6E5 PAW-DHW270F (ACS Independiente sobre suelo)	12.142

Accesorios [opcional]		PVPR €
<b>CZ-NS4P</b>	PCB para funciones adicionales	238

Accesorios [opcional]		PVPR €
<b>PAW-DHW-STAND</b>	Cuadrípode para instalación sobre suelo, para modelos murales de 100 y 150 litros	82

# Accesorios y control

Accesorios para All in One		Soportes especiales para exterior			
 <p><b>Tendido de tuberías flexible y placa de montaje de pared para All in One generación J (excepto All in One Compact WH-ADC0309J3E5C).</b></p> <p>----- PAW-ADC-PREKIT-1                      623 €</p>	 <p><b>Bandeja para condensado de agua compatible con la plataforma de elevación exterior.</b></p> <p>----- PAW-WTRAY                                      351 €</p>	 <p><b>Plataforma de elevación exterior.</b> Dimensiones (Al x An x Pr): 400 x 900 x 400 mm</p> <p>----- PAW-GRDSTD40                                      232 €</p>	 <p><b>Soporte para amortiguación de ruido y vibraciones.</b> Dimensiones (Al x An x Pr): 600 x 95 x 130 mm Carga de trabajo segura: 500 kg</p> <p>----- PAW-GRDBSE20                                      201 €</p>		
PCB opcionales para funciones adicionales		Accesorios para descongelar			
 <p><b>PCB para funciones avanzadas en las generaciones J y H.</b></p> <p>----- CZ-NS4P    238 €</p>	 <p><b>Resistencia para bandeja de condensados (para todos los tipos Monobloc y Bi-bloc antiguos, no para los de 3 y 5 kW).</b></p> <p>----- CZ-NE1P    184 €</p>	<p><b>Resistencia para bandeja de condensados (para Bi-bloc de 3 y 5 kW).</b></p> <p>----- CZ-NE2P    184 €</p>	<p><b>Resistencia para bandeja de condensados para generaciones J y H.</b></p> <p>----- CZ-NE3P    184 €</p>		
Accesorios hidráulicos					
 <p><b>Kit de válvula de 3 vías para gestión del ACS. Instalado dentro del hydrokit de la Bi-bloc.</b></p> <p>----- CZ-NV1    417 €</p>	 <p><b>Válvula de 3 vías para depósitos de ACS.</b> Recomendamos la compra junto con: PAW-TS1.</p> <p>----- PAW-3WYVLV-HW                                      206 €</p>	 <p><b>1 válvula anticongelante.</b> Deben pedirse 2 válvulas por sistema.</p> <p>----- PAW-A2W-AFVLV                                      179 €</p>	 <p><b>Imán opcional para el filtro de agua en los modelos de la generación H.</b></p> <p>----- PAW-A2W-MGTFILTER                                      106 €</p>		



Soluciones de conectividad



**Aquea Smart Cloud para control remoto y mantenimiento mediante Wi-Fi inalámbrico o con cable.**

-----  
CZ-TAW1 132 €

**Cable alargador de 10 m para CZ-TAW1.**

-----  
CZ-TAW1-CBL 54 €



**Interfaz KNX para las generaciones J y H.**

-----  
PAW-AW-KNX-H 452 €



**Interfaz Modbus para las generaciones J y H.**

-----  
PAW-AW-MBS-H 452 €

Controlador en cascada



**Controlador en cascada para bombas de calor Aquea.**

-----  
PAW-A2W-CMH 2.410 €

Termostato de sala LCD



**Termostato de sala LCD con temporizador semanal.**

-----  
PAW-A2W-RTWIRED 173 €



**Termostato de sala LCD sin cable con programador semanal.**

-----  
PAW-A2W-RTWIRELESS 319 €

Sensores para Aquea generaciones J y H



**Sensor de temperatura exterior.**

-----  
PAW-A2W-TSOD 60 €



**Sensor de sala de zona.**

-----  
PAW-A2W-TSRT 60 €



**Sensor de agua de zona.**

-----  
PAW-A2W-TSHC 60 €



**Sensor solar.**

-----  
PAW-A2W-TSSO 49 €



**Sensor del depósito de inercia.**

El sensor de agua de zona PAW-A2W-TSHC es necesario para el funcionamiento del sensor de depósito de inercia.

-----  
PAW-A2W-TSBU 49 €

# Accesorios y control

## Accesorios para Smart fan coil

<b>Kits de 2 patas para proteger las tuberías de agua.</b> ----- PAW-AAIR-LEGS-1 80 €	<b>Cable de extensión para la conexión de la válvula de 3 vías en modelos con conexiones hidráulicas cambiadas al lado derecho.</b> ----- PAW-AAIR-RHCABLE 45 €
---	---

## Accesorios para fan coil

<p><b>Mando de pared avanzado (AC).</b>                  -----                  PAW-FC-RC1 200 €</p>	<p><b>Mando de pared y control táctil para 2 y 4 tubos, fan coil EC (control + Modbus).</b>                  -----                  PAW-FC-907EC 246 €</p> <p><b>Mando de pared y control táctil para 2 tubos, fan coil AC (solo control).</b>                  -----                  PAW-FC-907AC 103 €</p>	<p><b>Mando de pared para fan coil de 2 y 4 tubos, fan coil EC (control + Modbus).</b>                  -----                  PAW-FC-903EC 246 €</p> <p><b>Mando de pared para 2 tubos, fan coil AC (solo control).</b>                  -----                  PAW-FC-903AC 103 €</p>	<p><b>Control remoto por infrarrojos proporcionado con las versiones IR.</b>                  -----                  Control IR no se vende por separado</p>
<p><b>Válvula de 2 vías + bandeja de drenaje para modelos de conducto 010-060.</b>                  -----                  PAW-FC-2WY-11/55-1 145 €</p>	<p><b>Válvula de 2 vías + bandeja de drenaje para modelos de conducto 070-080.</b>                  -----                  PAW-FC-2WY-65/90-1 162 €</p>	<p><b>Válvula de 2 vías + bandeja de drenaje para modelos de conducto F040.</b>                  -----                  PAW-FC-2WY-F040 185 €</p>	<p><b>Válvula de 2 vías para fan coil de pared.</b>                  -----                  PAW-FC2-2WY-K007 162 €</p>
<p><b>Válvula de 3 vías + bandeja de drenaje para modelos de conducto 010-060.</b>                  -----                  PAW-FC-3WY-11/55-1 211 €</p>	<p><b>Válvula de 3 vías + bandeja de drenaje para modelos de conducto 070-080.</b>                  -----                  PAW-FC-3WY-65/90-1 239 €</p>	<p><b>Válvula de 3 vías + bandeja de drenaje para modelos de conducto F040.</b>                  -----                  PAW-FC-3WY-F040 299 €</p>	<p><b>Válvula de 2 vías para fan coil de pared.</b>                  -----                  PAW-FC2-3WY-K007 258 €</p>

## Accesorios para depósito de ACS

## Accesorios para ACS independiente

<p><b>Sensor del depósito con cable de 6 m.</b>                  Recomendamos la compra junto con: PAW-3WYVLV-HW.                  -----                  PAW-TS1 54 €</p>	<p><b>Kit de sensor de temperatura para depósito de terceros (con funda de cobre y cable de sensor de 6 m).</b>                  -----                  CZ-TK1 86 €</p>	<p><b>Cuadrípode para instalación sobre suelo, para modelos mural de 100 y 150 litros.</b>                  -----                  PAW-DHW-STAND 82 €</p>
<p><b>Sensor del depósito con cable de 20 m.</b>                  -----                  PAW-TS2 76 €</p>		
<p><b>Sensor del depósito con cable de 6 m y de solo 6 mm de diámetro.</b>                  -----                  PAW-TS4 54 €</p>		

Accesorios para ventilación con recuperación de calor



Kit de filtros de entrada y evacuación.

PAW-VEN-FLTKIT

98 €



PCB opcional para funciones adicionales.

PAW-VEN-ACCPCB

82 €



Panel de control táctil para HRV. Carcasa blanca (el cable debe pedirse por separado).

PAW-VEN-DPL

260 €



Cable con enchufe para conexión eléctrica entre la unidad y el panel de control, tipo CE y CD (12 m).

PAW-VEN-CBLEXT12

49 €



Conectores dobles para la instalación de varios paneles de control tipo CD o CE para una unidad.

PAW-VEN-DIVPLG

12 €



Kit de montaje en pared del panel de control táctil para HRV.

PAW-VEN-DPLBOX

147 €



Sensor de humedad relativa y CO<sub>2</sub> montado en la pared.

PAW-VEN-S-CO2RH-W

520 €



Sensor de CO<sub>2</sub> montado en la pared.

PAW-VEN-S-CO2-W

601 €



Sensor de conducto de CO<sub>2</sub>.

PAW-VEN-S-CO2-D

444 €

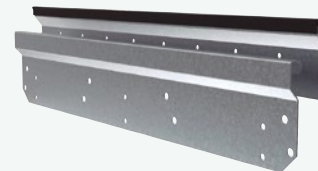

Kit de soporte mural para instalación independiente en la pared.

PAW-VEN-WBRK

55 €

ETHEREA

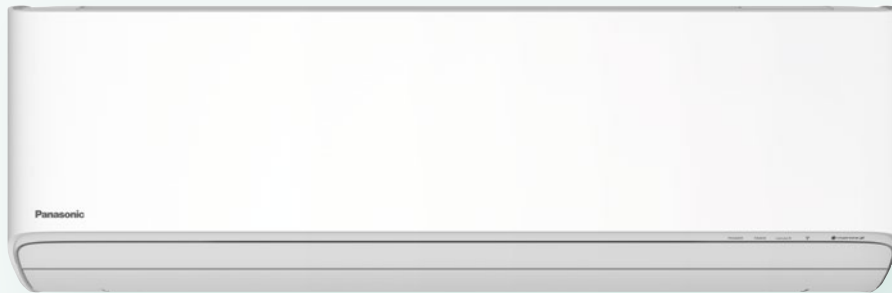



## Bomba de calor aire - aire doméstica de Panasonic

Panasonic ha desarrollado la mejor gama de productos hasta la fecha. Por encima de todo, es también una línea para profesionales del aire acondicionado gracias a su extensa gama de productos capaces de climatizar salas de todos los tamaños, siempre con óptima eficiencia y una facilidad de instalación incomparable.

El equilibrio de la naturaleza en la calidad del aire interior → 58

Bienvenido al mundo conectado de la aplicación Panasonic Comfort Cloud → 59

Control mediante voz. Las palabras son órdenes → 59

Gama de climatizadores domésticos R32 → 60

Unidades interiores de pared diseñadas para una instalación y un mantenimiento sencillos → 66

### Split

Etherea · R32 → 62

TZ ultracompacto · R32 → 64

BZ ultracompacto · R32 → 67

Soluciones para salas de servidores → 69

### Más opciones para tu hogar

Consola de suelo · R32 → 70

Conducto oculto de baja presión estática · R32 → 71

Sistema Free Multi → 72

Sistema Multi TZ → 76

Compare soluciones → 77

Control y conectividad → 78

Accesorios y control → 79

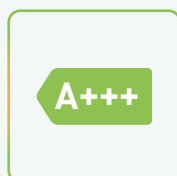
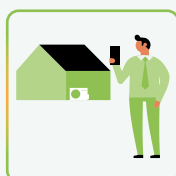

# El equilibrio de la naturaleza en la calidad del aire interior



## nanoe™ X, la tecnología con los beneficios de los radicales hidroxilo.

Abundantes en la naturaleza, los radicales hidroxilo (también conocidos como radicales OH) tienen la capacidad de neutralizar contaminantes, virus y bacterias, para limpiar y desodorizar. La tecnología nanoe™ X puede brindar estos increíbles beneficios a los espacios interiores para que las superficies, los muebles y el ambiente interior puedan ser lugares más limpios y agradables.



### nanoe™ X, mejora la calidad del aire 24h/7

**Limpia activamente el aire e inhibe ciertos tipos de contaminantes durante todo el día.**

nanoe™ X funciona en combinación con la función de calefacción o refrigeración cuando se está en casa y de forma independiente cuando se está fuera. De este modo, el aire acondicionado tiene la capacidad para mejorar la calidad del aire del hogar con la tecnología nanoe™ X mientras se maneja cómodamente a través de la aplicación Panasonic Comfort Cloud.



**nanoe™ X de Panasonic lleva todo esto un paso más allá y trae el detergente de la naturaleza, los radicales hidroxilo, a los espacios interiores para ayudar a crear un ambiente ideal**

Gracias a la tecnología nanoe™ X, se pueden neutralizar varios tipos de contaminantes, como ciertos tipos de bacterias, virus, moho, alérgenos, polen y ciertas sustancias peligrosas.

#### Desodoriza



Olores

#### Capacidad para inhibir 5 tipos de contaminantes



Bacterias y virus



Moho



Alérgenos



Polen



Sustancias peligrosas



Piel y cabello

El rendimiento de nanoe™ X puede variar dependiendo del tamaño de la habitación, la atmósfera y el uso y puede tardar varias horas en alcanzar el máximo efecto. nanoe™ X no es un dispositivo médico. Deben ser respetadas la normativa sobre diseño de edificios y las recomendaciones sanitarias locales.



CONSULTAR PÁGINA 10 PARA MÁS INFORMACIÓN Y DATOS TÉCNICOS

**Panasonic Heating & Cooling Solutions está incorporando la tecnología nanoe™ en una amplia gama de equipos**

**Split y multi split. Generador nanoe™ X Mark 2 integrado.**



**Split Etherea XZ-H.**  
CS-XZ\*\*XKEW-H. 3 capacidades: 2,0 - 3,5 kW.



**Split Etherea Z.**  
CS-(M)Z\*\*XKEW. 7 capacidades: 1,6 - 7,1 kW.

**Consola de suelo. Generador nanoe™ X Mark 1 integrado.**



**Consola de suelo.**  
CS-Z\*\*UFEAW. 2 capacidades: 2,5 - 5,0 kW.

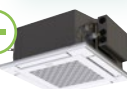

**Cassette de 4 vías 60x60.**  
Panel CZ-KPY4. 5 capacidades: 2,0 - 6,0 kW.

# Bienvenido al mundo conectado de la aplicación Panasonic Comfort Cloud

Ya sea en casa, en la oficina o en un negocio, Panasonic Comfort Cloud pone el control total de la calidad del aire interior al alcance de la mano.



## 1 Control inteligente

### Control de la climatización en cualquier momento y lugar

- Control de múltiples unidades en una sola ubicación (hasta 20 unidades por ubicación y hasta 10 ubicaciones diferentes)
- Control de varias unidades en varias ubicaciones



La forma más inteligente de aportar comodidad a los espacios que habitamos (salón, dormitorio, sala de estudio...).



y emplazamientos de negocios (spas, escuelas, restaurantes...).

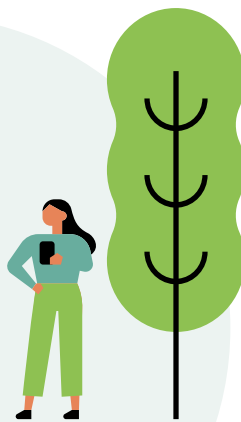

## 2 Confort inteligente

### Gestión sencilla del confort y la calidad del aire

- Acceso de forma remota a todas las funcionalidades de aire acondicionado
- Activación 24 horas nanoe™ X <sup>1)</sup>
- Pre calentamiento o enfriamiento de espacios

## 3 Eficiencia inteligente

### Mayor confort con menor consumo de energía.

- Análisis de los patrones de uso de la energía <sup>2)</sup>
- Compara el historial de uso para planificar mejor el presupuesto

## 4 Asistente inteligente

### Información sobre averías

- Capacidad para asignar a otros usuarios mientras estamos fuera
- Resolución sencilla de problemas <sup>3)</sup>

<sup>1)</sup> nanoe™ X está disponible en determinadas series. <sup>2)</sup> La precisión de los datos de consumo de energía estimado depende de la cantidad del suministro de energía. <sup>3)</sup> Contactar con técnicos cualificados para realizar cualquier reparación o mantenimiento.

## Control mediante voz. Las palabras son órdenes







Control sin límites y asistencia manos libres para disfrutar de un acceso completo a todas las funciones de los climatizadores. Ahora es muy sencillo optimizar el confort con nuestros climatizadores conectados a la red y equipados con la aplicación Panasonic Comfort Cloud y control mediante voz.

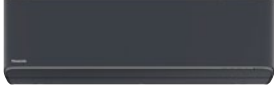
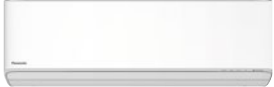

\* Google, Android, Google Play y Google Home son marcas registradas de Google LLC. Amazon, Alexa y todos los logotipos relevantes son marcas comerciales de Amazon.com, Inc. o sus filiales. La disponibilidad de los servicios del asistente de voz varía según el país y el idioma. Más información sobre los procedimientos de configuración: <https://aircon.panasonic.com/connectivity/application.html>. Google Home y Alexa son compatibles con los modelos mostrados en las páginas 60, 61.

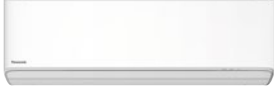
# Gama de climatizadores domésticos R32

Página	Kits 1x1	2,0 kW	2,5 kW	3,5 kW	4,2 kW	5,0 kW	6,0 kW	7,1 kW
	Split Etherea Inverter+ · R32							
P. 62	 *	CS-XZ20XKEW-H CU-Z20XKE	CS-XZ25XKEW-H CU-Z25XKE	CS-XZ35XKEW-H CU-Z35XKE				
		CS-Z20XKEW CU-Z20XKE	CS-Z25XKEW CU-Z25XKE	CS-Z35XKEW CU-Z35XKE	CS-Z42XKEW CU-Z42XKE	CS-Z50XKEW CU-Z50XKE		CS-Z71XKEW CU-Z71XKE
	Split TZ ultracompacto Inverter · R32							
P. 64		CS-TZ20WKEW CU-TZ20WKE	CS-TZ25WKEW CU-TZ25WKE	CS-TZ35WKEW CU-TZ35WKE	CS-TZ42WKEW CU-TZ42WKE	CS-TZ50WKEW CU-TZ50WKE	CS-TZ60WKEW CU-TZ60WKE	CS-TZ71WKEW CU-TZ71WKE
	<b>NUEVO</b> Split BZ ultracompacto Inverter · R32							
P. 67			CS-BZ25XKE CU-BZ25XKE	CS-BZ35XKE CU-BZ35XKE		CS-BZ50XKE CU-BZ50XKE	CS-BZ60XKE CU-BZ60XKE	
	<b>NUEVO</b> Split Profesional Inverter para salas de servidores · R32							
P. 69			CS-Z25YKEA CU-Z25YKEA	CS-Z35YKEA CU-Z35YKEA	CS-Z42YKEA CU-Z42YKEA	CS-Z50YKEA CU-Z50YKEA		CS-Z71YKEA CU-Z71YKEA
	Consola de suelo Inverter+ · R32							
P. 70			CS-Z25UFEAW CU-Z25UBEAW	CS-Z35UFEAW CU-Z35UBEAW		CS-Z50UFEAW CU-Z50UBEAW		
	Conducto oculto de baja presión estática Inverter · R32							
P. 71			CS-Z25UD3EAW CU-Z25UBEAW	CS-Z35UD3EAW CU-Z35UBEAW		CS-Z50UD3EAW CU-Z50UBEAW	CS-Z60UD3EAW CU-Z60UBEAW	

\* Disponible en primavera de 22.



Con nuestra herramienta online, es posible configurar de forma sencilla el sistema multi split.

**Página** Interiores Free Multi    1,6 kW    2,0 kW    2,5 kW    3,5 kW    4,2 kW    5,0 kW    6,0 kW    7,1 kW

Split Etherea Inverter+

P. 75

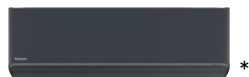

CS-XZ20XKEW-H    CS-XZ25XKEW-H    CS-XZ35XKEW-H



CS-MZ16XKE    CS-Z20XKEW    CS-Z25XKEW    CS-Z35XKEW    CS-Z42XKEW    CS-Z50XKEW    CS-Z71XKEW

Split TZ ultracompacto Inverter

P. 75



CS-MTZ16WKE    CS-TZ20WKEW    CS-TZ25WKEW    CS-TZ35WKEW    CS-TZ42WKEW    CS-TZ50WKEW    CS-TZ60WKEW    CS-TZ71WKEW

Consola de suelo Inverter+

P. 75



CS-MZ20UFEA    CS-Z25UFEAW    CS-Z35UFEAW    CS-Z50UFEAW

**NUEVO** Cassette de 4 vías 60x60 Inverter

P. 75

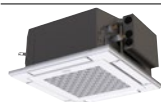

S-M20PY3E    S-25PY3E    S-36PY3E    S-50PY3E    S-60PY3E  
CZ-KPY4    CZ-KPY4    CZ-KPY4    CZ-KPY4    CZ-KPY4

Conducto oculto de baja presión estática Inverter

P. 75



CS-MZ20UD3EA    CS-Z25UD3EAW    CS-Z35UD3EAW    CS-Z50UD3EAW    CS-Z60UD3EAW

**Página** Exteriores Free Multi    3,2 ~ 6,0 kW    3,2 ~ 6,0 kW    3,2 ~ 7,7 kW    4,5 ~ 9,5 kW    4,5 ~ 11,2 kW    4,5 ~ 11,5 kW    4,5 ~ 14,7 kW    4,5 ~ 18,3 kW

P. 74

Unidad exterior sistema Free Multi Z · R32



CU-2Z35TBE



CU-2Z41TBE



CU-2Z50TBE



CU-3Z52TBE



CU-3Z68TBE



CU-4Z68TBE



CU-4Z80TBE



CU-5Z90TBE

**Página** Exteriores Multi Split TZ    3,2~6,0 kW    3,2~7,7 kW    4,5~9,5 kW

P. 76

Unidad exterior Multi TZ para interiores split TZ · R32



CU-2TZ41TBE



CU-2TZ50TBE



CU-3TZ52TBE

# Etherea: Bienvenido al nuevo hogar

Etherea con tecnología nanoe™ X mejora la calidad del aire ininterrumpidamente. Con un elegante diseño, una eficiencia A+++ sobresaliente, un control inteligente avanzado que permite conectarse mediante el asistente de voz, Aerowings 2.0 para el máximo confort y diseñado para permitir una instalación sencilla y un fácil mantenimiento.

ETHEREA



## Disponible en 2 colores.



### 1 Tecnología nanoe™ X para mejorar la calidad del aire ininterrumpidamente

Esta tecnología avanzada utiliza radicales hidroxilo (también conocidos como radicales OH), que inhiben el crecimiento de ciertos contaminantes como alérgenos, bacterias, virus, mohos, olores y ciertas sustancias peligrosas. Este proceso es muy beneficioso en espacios interiores y mejora la calidad del aire dentro de una habitación en todo momento.

El rendimiento de nanoe™ X puede variar dependiendo del tamaño de la habitación, la atmósfera y el uso y puede tardar varias horas en alcanzar el máximo efecto (Consultar página 10 para más información). nanoe™ X no es un dispositivo médico. Deben ser respetadas la normativa sobre diseño de edificios y las recomendaciones sanitarias locales.



### 2 Diseño elegante con un mando a distancia intuitivo

Panasonic ha diseñado meticulosamente un chasis para la unidad interior Etherea en una solución elegante y estilizada que combina con cualquier interior. Su elegante diseño de una sola pieza es robusto y permite incorporar un climatizador de alto rendimiento, con una gran zona de descarga de aire para un rendimiento óptimo. El diseño intuitivo de su control proporciona un funcionamiento fácil con cinco teclas de acceso rápido para un uso cómodo.



### 3 Control inteligente avanzado y asistente de voz

Etherea es compatible con la aplicación Panasonic Comfort Cloud, que ha sido diseñada para gestionar todas las funciones de los sistemas con un dispositivo inteligente. Control, monitorización y programación con una interfaz sencilla. A través de la aplicación Panasonic Comfort Cloud, las unidades Etherea pueden conectarse a Google Assistant y Amazon Alexa\*.

\* Amazon, Alexa y todos los logotipos relevantes son marcas comerciales de Amazon.com, Inc. o sus filiales. Google, Android, Google Play y Google Home son marcas registradas de Google LLC.

### 4 Máximo confort con un alto ahorro de energía

Etherea consigue el más alto nivel de confort gracias a Aerowings 2.0, y crea un ambiente agradable en cualquier situación, con un bajo coste de energía.

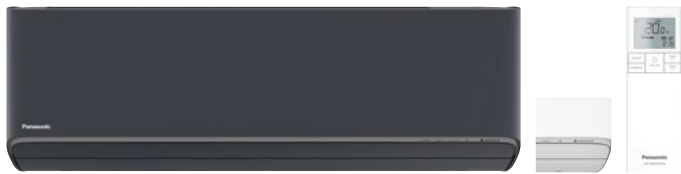

Split Etherea Inverter+ - R32

- Tecnología nanoe™ X para mejorar la calidad del aire ininterrumpidamente (Generador nanoe™ X Mark 2)
- Nuevo diseño elegante y estilizado, en color Blanco mate y Gris grafito
- SEER / SCOP mejorados, a fin de lograr una eficiencia energética de primera clase
- Aerowings 2.0 para el máximo confort
- Nuevo mando a distancia intuitivo
- Wi-Fi integrada para conectividad instantánea a través de la aplicación Panasonic Comfort Cloud
- Compatible con Google Assistant y Amazon Alexa
- Chasis y piezas diseñadas para una instalación más fácil

Nuevo Kit Gris grafito*			KIT-XZ20-XKE-H	KIT-XZ25-XKE-H	KIT-XZ35-XKE-H	—	—	—
Kit blanco mate			KIT-Z20-XKE	KIT-Z25-XKE	KIT-Z35-XKE	KIT-Z42-XKE	KIT-Z50-XKE	KIT-Z71-XKE
Capacidad frigorífica	Nominal (mín. - máx.)	kW	2,05 [0,75 - 2,65]	2,50 [0,85 - 3,50]	3,50 [0,85 - 4,20]	4,20 [0,85 - 5,00]	5,00 [0,98 - 6,00]	7,10 [0,98 - 8,50]
EER <sup>1)</sup>	Nominal (mín. - máx.)	W/W	4,56 [4,69 - 3,96]	4,90 [5,00 - 3,89]	4,12 [4,25 - 3,62]	3,39 [3,62 - 3,18]	3,68 [3,92 - 3,16]	3,17 [2,33 - 2,83]
<b>SEER <sup>2)</sup></b>			<b>8,10A++</b>	<b>9,40A+++</b>	<b>9,50A+++</b>	<b>7,00A++</b>	<b>8,50A+++</b>	<b>6,50A++</b>
Pdesign (frío)		kW	2,1	2,5	3,5	4,2	5,0	7,1
Consumo eléctrico	Nominal (mín. - máx.)	kW	0,45 [0,16 - 0,67]	0,51 [0,17 - 0,90]	0,85 [0,20 - 1,16]	1,24 [0,24 - 1,57]	1,36 [0,25 - 1,90]	2,24 [0,42 - 3,00]
Consumo anual de energía <sup>3)</sup>		kWh/a	91	93	129	210	206	382
Capacidad calorífica	Nominal (mín. - máx.)	kW	2,80 [0,75 - 4,00]	3,40 [0,80 - 4,80]	4,00 [0,80 - 5,50]	5,30 [0,80 - 6,80]	5,80 [0,98 - 8,00]	8,20 [0,98 - 10,20]
Capacidad calorífica a -7 °C		kW	2,38	2,80	3,20	4,11	4,80	6,31
COP <sup>1)</sup>	Nominal (mín. - máx.)	W/W	4,52 [4,69 - 4,26]	4,86 [5,00 - 4,07]	4,44 [4,44 - 3,77]	3,68 [4,21 - 3,66]	4,14 [4,26 - 3,35]	3,69 [2,45 - 3,29]
<b>SCOP <sup>2)</sup></b>			<b>4,80A++</b>	<b>5,20A+++</b>	<b>5,20A+++</b>	<b>4,20A+</b>	<b>4,80A++</b>	<b>4,20A+</b>
Pdesign a -10 °C		kW	2,1	2,4	2,8	3,6	4,2	5,5
Consumo eléctrico	Nominal (mín. - máx.)	kW	0,62 [0,16 - 0,94]	0,70 [0,16 - 1,18]	0,90 [0,18 - 1,46]	1,44 [0,19 - 1,86]	1,40 [0,23 - 2,39]	2,22 [0,40 - 3,10]
Consumo anual de energía <sup>3)</sup>		kWh/a	613	646	754	1200	1225	1833
<b>Unidad interior Gris grafito</b>			<b>CS-XZ20XKEW-H</b>	<b>CS-XZ25XKEW-H</b>	<b>CS-XZ35XKEW-H</b>	—	—	—
<b>Unidad interior blanco mate</b>			<b>CS-Z20XKEW</b>	<b>CS-Z25XKEW</b>	<b>CS-Z35XKEW</b>	<b>CS-Z42XKEW</b>	<b>CS-Z50XKEW</b>	<b>CS-Z71XKEW</b>
Suministro eléctrico		V	230	230	230	230	230	230
Fusible recomendado		A	16	16	16	16	16	20
Conexión interior / exterior		mm <sup>2</sup>	4x1,5	4x1,5	4x1,5	4x1,5	4x2,5	4x2,5
Caudal de aire	Frío / Calor	m <sup>3</sup> /min	11,7/13,0	12,7/14,1	12,7/14,7	14,4/15,4	17,4/19,1	19,0/19,9
Volumen de humedad eliminada		L/h	1,3	1,5	2,0	2,4	2,8	4,1
Presión sonora <sup>4)</sup>	Frío (Al / Ba / S-Ba)	dB(A)	37/24/19	39/25/19	42/28/19	43/31/25	44/37/30	47/38/30
	Calor (Al / Ba / S-Ba)	dB(A)	38/25/19	41/27/19	43/33/19	43/35/29	44/37/30	47/38/30
Dimensiones	Al x An x Pr	mm	295 x 870 x 229	295 x 870 x 229	295 x 870 x 229	295 x 870 x 229	295 x 1040 x 244	295 x 1040 x 244
Peso neto		kg	10	10	11	10	12	14
Generador nanoe™ X			Mark 2	Mark 2	Mark 2	Mark 2	Mark 2	Mark 2
<b>Unidad exterior</b>			<b>CU-Z20XKE</b>	<b>CU-Z25XKE</b>	<b>CU-Z35XKE</b>	<b>CU-Z42XKE</b>	<b>CU-Z50XKE</b>	<b>CU-Z71XKE</b>
Caudal de aire	Frío / Calor	m <sup>3</sup> /min	27,4/26,7	28,7/27,2	29,8/30,6	29,8/30,9	39,8/36,9	44,7/45,8
Presión sonora <sup>4)</sup>	Frío / Calor (Al)	dB(A)	45/46	46/47	48/50	49/51	47/47	52/54
Dimensiones <sup>5)</sup>	Al x An x Pr	mm	542 x 780 x 289	542 x 780 x 289	542 x 780 x 289	542 x 780 x 289	695 x 875 x 320	695 x 875 x 320
Peso neto		kg	25	27	30	30	40	50
Diámetro tubería	Tubería de líquido	Pulg. (mm)	1/4 [6,35]	1/4 [6,35]	1/4 [6,35]	1/4 [6,35]	1/4 [6,35]	1/4 [6,35]
	Tubería de gas	Pulg. (mm)	3/8 [9,52]	3/8 [9,52]	3/8 [9,52]	1/2 [12,70]	1/2 [12,70]	5/8 [15,88]
Rango de longitud de tubería		m	3 - 15	3 - 15	3 - 15	3 - 15	3 - 30	3 - 30
Desnivel de altura (int./ext.)		m	15	15	15	15	15	20
Longitud de tubería para gas adicional		m	7,5	7,5	7,5	7,5	7,5	10
Cantidad adicional de gas		g/m	10	10	10	10	15	25
Refrigerante (R32) / CO <sub>2</sub> Eq.		kg / T	0,67/0,45	0,80/0,54	0,89/0,60	0,95/0,64	1,13/0,76	1,35/0,91
Rango de funcionamiento	Frío mín. ~ máx.	°C	-10 ~ +43	-10 ~ +43	-10 ~ +43	-10 ~ +43	-10 ~ +43	-10 ~ +43
	Calor mín. ~ máx.	°C	-15 ~ +24	-15 ~ +24	-15 ~ +24	-15 ~ +24	-15 ~ +24	-15 ~ +24
<b>PVPR kit Gris grafito</b>		€	<b>1.440</b>	<b>1.531</b>	<b>1.667</b>	—	—	—
<b>PVPR kit blanco mate</b>		€	<b>1.279</b>	<b>1.370</b>	<b>1.506</b>	<b>1.978</b>	<b>2.395</b>	<b>3.899</b>

1) Cálculos EER y COP realizados de acuerdo con EN 14511. 2) Escala de etiqueta energética de A+++ a D. 3) El consumo anual de energía se calcula de acuerdo con el Reglamento (UE) 626/2011. 4) La presión sonora de la unidad interior muestra el valor medido en un punto situado a 1 m por delante y 0,8 m por debajo de la unidad. En el caso de la unidad exterior, situado a 1 m por delante y 1 m por detrás de la unidad. La presión sonora de las unidades muestra el valor medido según la especificación JIS C 9612. S-Ba: Modo silencioso. Ba: La velocidad más baja del ventilador configurada. 5) Añadir 70 mm para la salida de tuberías. \* Disponible en primavera de 22.

Accesorios	PVPR €
<b>CZ-CAPRA1</b> Adaptador de interfaz RAC para la integración en el S-Link	<b>233</b>

Accesorios	PVPR €
<b>PAW-SMCONTROL</b> Control mediante SMS (se necesita una tarjeta SIM adicional)	<b>284</b>
<b>CZ-RD517C</b> Mando de pared para split y consola de suelo	<b>105</b>



SEER y SCOP: Para KIT-\*\*35-XKE. SÚPER SILENCIOSO: Para KIT-\*\*20-XKE, KIT-\*\*25-XKE, KIT-\*\*35-XKE. CONTROL VÍA INTERNET: Wi-Fi integrada.

Condiciones nominales: Aire interior (frío) 27 °C TS / 19 °C TH. Aire exterior (frío) 35 °C TS / 24 °C TH. Aire interior (calor) 20 °C TS. Aire exterior (calor) 7 °C TS / 6 °C TH. (TS: Temperatura seca; TH: Temperatura húmeda). Especificaciones sujetas a cambios sin previo aviso. Para obtener información detallada acerca de la ErP / el etiquetado energético, visita nuestras páginas [www.aircon.panasonic.es](http://www.aircon.panasonic.es) o [www.ptc.panasonic.eu](http://www.ptc.panasonic.eu).

# Split TZ ultracompacto

El aire acondicionado para los lugares más pequeños del hogar.  
Modelos TZ con refrigerante R32 potentes y eficientes.



**GOOD DESIGN  
AWARD 2020**

El «excelente diseño» indicado por Good Design Award responde a un diseño centrado en la humanidad, la honestidad, la innovación, la estética y la ética. El galardonado TZ de Panasonic demuestra ser un valioso complemento para cualquier hogar.

## 1 Diseño ultracompacto

El TZ tiene una anchura de solo 779 mm. Esto permite más opciones de instalación, incluido el espacio limitado sobre una puerta.

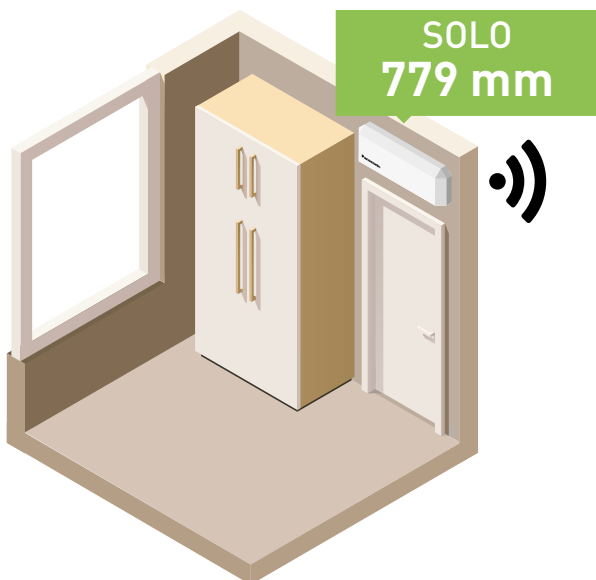

## 2 Wi-Fi integrada y compatible con asistente de voz

La unidad está lista para conectarse a Internet y poder así controlarla con un smartphone gracias a la aplicación Panasonic Comfort Cloud. Control, monitorización y programación rápida con una interfaz fácil. Es posible gestionar la unidad mediante Google Assistant y Amazon Alexa\* conectándola a la aplicación Panasonic Comfort Cloud.

\* Amazon, Alexa y todos los logotipos relevantes son marcas comerciales de Amazon.com, Inc. o sus filiales. Google, Android, Google Play y Google Home son marcas registradas de Google LLC.

## 3 PM2,5

El aire puede llevar partículas en suspensión (PM2,5) tales como polvo, suciedad, humo y microgotas de líquido. El filtro puede atrapar partículas PM2,5 incluyendo contaminantes peligrosos, polvo y polen para mantener limpio el aire de la habitación.

## 4 Elegante control por infrarrojos

Un diseño innovador al alcance de la mano con el control Premium retroiluminado, moderno y elegante. Pantalla más grande y más fácil de usar.

## Ambiente silencioso y atmósfera relajante: 20 dB(A)

Hemos conseguido fabricar uno de los climatizadores más silenciosos del mercado. El ruido del aire acondicionado Panasonic Inverter se ha reducido, puesto que el Inverter varía constantemente su potencia de salida para conseguir un mayor control de la temperatura.

\* KIT-TZ20-WKE, KIT-TZ25-WKE y KIT-TZ35-WKE: en el modo silencioso durante la climatización con velocidad baja del ventilador.



El modo silencioso reduce el ruido en funcionamiento a un silencioso nivel de 20 dB(A)\*, para una noche de sueño confortable. Tan silencioso como el sonido de las hojas de los árboles.





**GOOD DESIGN AWARD 2020**



**Split TZ ultracompacto Inverter R32**

- Diseño compacto y elegante con solo 779 mm de ancho
- Wi-Fi integrada para conectividad instantánea a través de la aplicación Panasonic Comfort Cloud
- Compatible con Google Assistant y Amazon Alexa
- Mando inalámbrico Premium
- Aire más limpio con un filtro PM2,5
- ¡Super silencioso! Sólo 20 dB(A)
- Aerowings para cambiar la dirección del caudal de aire
- Gran ahorro de energía

Kit			KIT-TZ20-WKE	KIT-TZ25-WKE	KIT-TZ35-WKE	KIT-TZ42-WKE	KIT-TZ50-WKE	KIT-TZ60-WKE	KIT-TZ71-WKE
Capacidad frigorífica	Nominal (mín. - máx.)	kW	2,00 (0,75 - 2,40)	2,50 (0,85 - 3,00)	3,50 (0,85 - 3,90)	4,20 (0,85 - 4,60)	5,00 (0,98 - 5,60)	6,00 (0,98 - 6,60)	7,10 (0,98 - 8,20)
EER <sup>1)</sup>	Nominal (mín. - máx.)	W/W	4,08 (4,17 - 4,00)	3,85 (4,05 - 3,41)	3,57 (3,62 - 3,36)	3,36 (3,62 - 2,80)	3,13 (3,92 - 2,95)	3,24 (3,92 - 2,87)	3,17 (2,33 - 2,98)
<b>SEER <sup>2)</sup></b>			<b>7,00 A++</b>	<b>7,00 A++</b>	<b>6,80 A++</b>	<b>6,40 A++</b>	<b>6,90 A++</b>	<b>6,80 A++</b>	<b>6,20 A++</b>
Pdesign (frío)		kW	2,00	2,50	3,50	4,20	5,00	6,00	7,10
Consumo eléctrico	Nominal (mín. - máx.)	kW	0,49 (0,18 - 0,60)	0,65 (0,21 - 0,88)	0,98 (0,24 - 1,16)	1,25 (0,24 - 1,64)	1,60 (0,25 - 1,90)	1,85 (0,25 - 2,30)	2,24 (0,42 - 2,75)
Consumo anual de energía <sup>3)</sup>		kWh/a	100	125	180	230	254	309	401
Capacidad calorífica	Nominal (mín. - máx.)	kW	2,70 (0,70 - 3,60)	3,30 (0,80 - 4,10)	4,00 (0,80 - 5,10)	5,00 (0,80 - 6,80)	5,80 (0,98 - 7,50)	7,00 (0,98 - 8,20)	8,60 (0,98 - 9,90)
Capacidad calorífica a -7 °C		kW	2,14	2,70	3,30	3,90	4,62	4,90	6,13
COP <sup>1)</sup>	Nominal (mín. - máx.)	W/W	4,15 (4,24 - 3,53)	4,18 (4,21 - 3,66)	4,04 (4,10 - 3,70)	3,73 (4,10 - 3,33)	3,41 (4,67 - 3,26)	3,68 (4,67 - 3,57)	3,51 (2,45 - 3,47)
<b>SCOP <sup>2)</sup></b>			<b>4,60 A++</b>	<b>4,60 A++</b>	<b>4,60 A++</b>	<b>4,00 A+</b>	<b>4,50 A+</b>	<b>4,30 A+</b>	<b>4,00 A+</b>
Pdesign a -10 °C		kW	1,90	2,40	2,80	3,60	4,00	4,40	5,50
Consumo eléctrico	Nominal (mín. - máx.)	kW	0,65 (0,17 - 1,02)	0,79 (0,19 - 1,12)	0,99 (0,20 - 1,38)	1,34 (0,20 - 2,04)	1,70 (0,21 - 2,30)	1,90 (0,21 - 2,30)	2,45 (0,40 - 2,85)
Consumo anual de energía <sup>3)</sup>		kWh/a	578	730	852	1260	1244	1433	1925
<b>Unidad interior</b>			<b>CS-TZ20WKEW</b>	<b>CS-TZ25WKEW</b>	<b>CS-TZ35WKEW</b>	<b>CS-TZ42WKEW</b>	<b>CS-TZ50WKEW</b>	<b>CS-TZ60WKEW</b>	<b>CS-TZ71WKEW</b>
Suministro eléctrico		V	230	230	230	230	230	230	230
Fusible recomendado		A	16	16	16	16	16	20	20
Conexión interior / exterior		mm <sup>2</sup>	4 x 1,5	4 x 1,5	4 x 1,5	4 x 1,5	4 x 2,5	4 x 2,5	4 x 2,5
Caudal de aire	Frío / Calor	m <sup>3</sup> /min	10,3/10,8	11,0/11,5	11,8/12,3	12,5/13,2	12,5/13,2	20,9/21,9	22,1/22,9
Volumen de humedad eliminada		L/h	1,3	1,5	2,0	2,4	2,8	3,3	4,1
Presión sonora <sup>4)</sup>	Frío (Al / Ba / S-Ba)	dB(A)	37/25/20	40/26/20	42/30/20	44/31/29	44/37/33	45/37/34	47/38/35
	Calor (Al / Ba / S-Ba)	dB(A)	38/26/22	40/27/22	42/33/22	44/35/28	44/37/33	45/37/34	47/38/35
Dimensiones	Al x An x Pr	mm	290 x 779 x 209	290 x 779 x 209	290 x 779 x 209	290 x 779 x 209	290 x 779 x 209	302 x 1102 x 244	302 x 1102 x 244
Peso neto		kg	8	8	8	8	8	13	13
<b>Unidad exterior</b>			<b>CU-TZ20WKE</b>	<b>CU-TZ25WKE</b>	<b>CU-TZ35WKE</b>	<b>CU-TZ42WKE</b>	<b>CU-TZ50WKE</b>	<b>CU-TZ60WKE</b>	<b>CU-TZ71WKE</b>
Caudal de aire	Frío / Calor	m <sup>3</sup> /min	29,7/29,7	30,0/28,9	28,7/29,7	30,4/30,8	32,7/32,7	34,0/34,0	44,7/45,9
Presión sonora <sup>4)</sup>	Frío / Calor (Al)	dB(A)	46/47	47/48	48/50	49/51	48/49	49/51	52/54
Dimensiones <sup>5)</sup>	Al x An x Pr	mm	542 x 780 x 289	542 x 780 x 289	542 x 780 x 289	542 x 780 x 289	619 x 824 x 299	619 x 824 x 299	695 x 875 x 320
Peso neto		kg	24	25	31	31	36	36	50
Diámetro tubería	Tubería de líquido	Pulg. (mm)	1/4 (6,35)	1/4 (6,35)	1/4 (6,35)	1/4 (6,35)	1/4 (6,35)	1/4 (6,35)	1/4 (6,35)
	Tubería de gas	Pulg. (mm)	3/8 (9,52)	3/8 (9,52)	3/8 (9,52)	1/2 (12,70)	1/2 (12,70)	1/2 (12,70)	5/8 (15,88)
Rango de longitud de tubería		m	3 - 15	3 - 15	3 - 15	3 - 15	3 - 20	3 - 30	3 - 30
Desnivel de altura (int./ext.)		m	15	15	15	15	15	15	20
Longitud de tubería para gas adicional		m	7,5	7,5	7,5	7,5	7,5	10	10
Cantidad adicional de gas		g/m	10	10	10	10	15	15	25
Refrigerante (R32) / CO <sub>2</sub> Eq.		kg / T	0,54/0,365	0,67/0,452	0,77/0,520	0,79/0,533	1,14/0,770	1,22/0,824	1,32/0,891
Rango de funcionamiento	Frío mín. ~ máx.	°C	-10 ~ +43	-10 ~ +43	-10 ~ +43	-10 ~ +43	-10 ~ +43	-10 ~ +43	-10 ~ +43
	Calor mín. ~ máx.	°C	-15 ~ +24	-15 ~ +24	-15 ~ +24	-15 ~ +24	-15 ~ +24	-15 ~ +24	-15 ~ +24
<b>PVPR kit</b>		€	<b>855</b>	<b>946</b>	<b>1.030</b>	<b>1.676</b>	<b>2.168</b>	<b>2.886</b>	<b>3.348</b>

1) Cálculos EER y COP realizados de acuerdo con EN 14511. 2) Escala de etiqueta energética de A+++ a D. 3) El consumo anual de energía se calcula de acuerdo con el Reglamento (UE) 626/2011. 4) La presión sonora de la unidad interior muestra el valor medido en un punto situado a 1 m por delante y 0,8 m por debajo de la unidad. En el caso de la unidad exterior, situado a 1 m por delante y 1 m por detrás de la unidad. La presión sonora de las unidades muestra el valor medido según la especificación JIS C 9612. S-Ba: Modo silencioso. Ba: La velocidad más baja del ventilador configurada. 5) Añadir 70 mm para la salida de tuberías.

Accesorios		PVPR €
<b>CZ-CAPRA1</b>	Adaptador de interfaz RAC para la integración en el S-Link	<b>233</b>

Accesorios		PVPR €
<b>CZ-RD517C</b>	Mando de pared para split y consola de suelo	<b>105</b>



SEER y SCOP: Para KIT-TZ20-WKE y KIT-TZ25-WKE. SÚPER SILENCIOSO: Para KIT-TZ20-WKE, KIT-TZ25-WKE y KIT-TZ35-WKE. CONTROL VÍA INTERNET: Wi-Fi integrada.

Condiciones nominales: Aire interior (frío) 27 °C TS / 19 °C TH. Aire exterior (frío) 35 °C TS / 24 °C TH. Aire interior (calor) 20 °C TS. Aire exterior (calor) 7 °C TS / 6 °C TH. (TS: Temperatura seca; TH: Temperatura húmeda). Especificaciones sujetas a cambios sin previo aviso. Para obtener información detallada acerca de la ERP / el etiquetado energético, visita nuestras páginas [www.aircon.panasonic.es](http://www.aircon.panasonic.es) o [www.ptc.panasonic.eu](http://www.ptc.panasonic.eu).

# Unidades interiores de pared diseñadas para una instalación y un mantenimiento sencillos



Toda la gama de unidades interiores de pared ha sido cuidadosamente diseñada para una instalación sencilla y sin complicaciones y un mantenimiento continuo.



## 1 Diseño ultracompacto

El diseño compacto de las unidades interiores tiene una anchura de solo 779 mm. Esto permite más opciones de instalación, incluido el espacio limitado sobre una puerta.

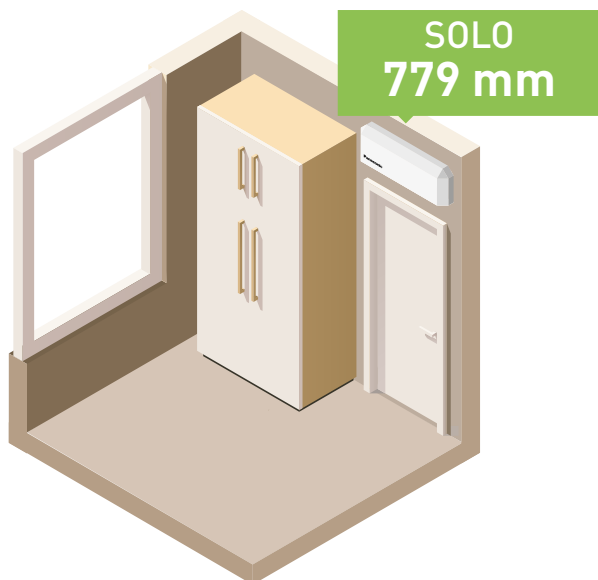

## 2 Instalación sencilla

Gracias a las mejoras avanzadas, se ha reducido notablemente el tiempo de instalación. Los modelos de aire acondicionado incluyen una placa de instalación reforzada que ofrece mayor estabilidad y resistencia para una instalación precisa y bien acabada. Con el soporte integrado, la unidad tiene el diseño apropiado para ser instalada por una sola persona. También dispone de una visión clara y acceso sencillo a las conexiones de la tubería de condensados y los cables. Se ha obtenido un aumento de 13 mm para los conductos, de modo que ahora los instaladores pueden comprobar fácilmente que los conductos y aislamientos están instalados correctamente.



## 3 Fácil mantenimiento

La unidad, con un diseño meticuloso que beneficia tanto al instalador como al usuario, incluye una rejilla frontal fácil de desmontar para acceder fácilmente al interior. Las piezas interiores de la unidad también se han rediseñado para un mantenimiento más rápido y sencillo. Los componentes electrónicos y de cableado se encuentran ahora solo en un lado de la unidad para facilitar el mantenimiento.

## 4 Instalación fácil/oculta del adaptador Wi-Fi

El modelo más reciente incluye un espacio específico para un adaptador de red. Fácil de conectar, las ranuras guía permiten una instalación fácil y sencilla del adaptador, que queda oculto y fuera de la vista.



NOVEDAD  
2022

**NUEVO Split BZ ultracompacto Inverter - R32**

- Diseño compacto con sólo 779 mm de ancho
- Aire más limpio con un filtro PM2,5
- ¡Super silencioso! Hasta 20 dB(A)
- Aerowings para cambiar la dirección del caudal de aire
- Gran ahorro de energía
- Refrigeración incluso a -10 °C
- Control opcional a través de internet y voz



Kit			KIT-BZ25-XKE	KIT-BZ35-XKE	KIT-BZ50-XKE	KIT-BZ60-XKE
Capacidad frigorífica	Nominal (mín. - máx.)	kW	2,50 [0,85 - 3,00]	3,40 [0,85 - 3,90]	5,00 [0,98 - 5,40]	6,00 [0,98 - 6,50]
EER <sup>1)</sup>	Nominal (mín. - máx.)	W/W	3,68 [4,05 - 3,33]	3,18 [3,54 - 3,05]	3,03 [3,92 - 2,90]	3,03 [3,92 - 2,83]
<b>SEER <sup>2)</sup></b>			<b>6,20 A++</b>	<b>6,10 A++</b>	<b>6,50 A++</b>	<b>6,30 A++</b>
Pdesign (frío)		kW	2,50	3,40	5,00	6,00
Consumo eléctrico	Nominal (mín. - máx.)	kW	0,68 [0,21 - 0,90]	1,07 [0,24 - 1,28]	1,65 [0,25 - 1,86]	1,98 [0,25 - 2,30]
Consumo anual de energía <sup>3)</sup>		kWh/a	141	195	269	333
Capacidad calorífica	Nominal (mín. - máx.)	kW	3,15 [0,80 - 3,60]	3,84 [0,80 - 4,40]	5,40 [0,98 - 7,50]	6,80 [0,98 - 8,00]
Capacidad calorífica a -7 °C		kW	2,14	2,60	4,58	5,10
COP <sup>1)</sup>	Nominal (mín. - máx.)	W/W	4,06 [4,21 - 3,46]	3,69 [4,10 - 3,41]	3,42 [4,67 - 3,06]	3,16 [4,26 - 3,02]
<b>SCOP <sup>2)</sup></b>			<b>4,20 A+</b>	<b>4,20 A+</b>	<b>4,10 A+</b>	<b>4,00 A+</b>
Pdesign a -10 °C		kW	1,90	2,40	4,00	4,40
Consumo eléctrico	Nominal (mín. - máx.)	kW	0,78 [0,19 - 1,04]	1,04 [0,20 - 1,29]	1,58 [0,21 - 2,45]	2,15 [0,23 - 2,65]
Consumo anual de energía <sup>3)</sup>		kWh/a	633	800	1366	1540
<b>Unidad interior</b>			<b>CS-BZ25XKE</b>	<b>CS-BZ35XKE</b>	<b>CS-BZ50XKE</b>	<b>CS-BZ60XKE</b>
Suministro eléctrico		V	230	230	230	230
Fusible recomendado		A	16	16	16	20
Conexión interior / exterior		mm <sup>2</sup>	4 x 1,5	4 x 1,5	4 x 2,5	4 x 2,5
Caudal de aire	Frío / Calor	m <sup>3</sup> /min	10,5/11,1	10,8/11,3	12,5/13,2	12,7/13,6
Volumen de humedad eliminada		L/h	1,5	2,0	2,8	3,3
Presión sonora <sup>4)</sup>	Frío (Al / Ba / S-Ba)	dB(A)	37/26/20	38/30/20	44/37/34	45/37/34
	Calor (Al / Ba / S-Ba)	dB(A)	37/27/24	38/33/25	44/37/34	45/37/34
Dimensiones	Al x An x Pr	mm	290 x 779 x 209	290 x 779 x 209	290 x 779 x 209	290 x 779 x 209
Peso neto		kg	8	8	8	9
<b>Unidad exterior</b>			<b>CU-BZ25XKE</b>	<b>CU-BZ35XKE</b>	<b>CU-BZ50XKE</b>	<b>CU-BZ60XKE</b>
Caudal de aire	Frío / Calor	m <sup>3</sup> /min	30,4/30,4	31,1/31,1	32,7/32,7	42,6/41,5
Presión sonora <sup>4)</sup>	Frío / Calor (Al)	dB(A)	48/49	48/50	48/49	50/50
Dimensiones <sup>5)</sup>	Al x An x Pr	mm	542 x 780 x 289	542 x 780 x 289	619 x 824 x 299	695 x 875 x 320
Peso neto		kg	24	25	36	43
Diámetro tubería	Tubería de líquido	Pulg. (mm)	1/4 (6,35)	1/4 (6,35)	1/4 (6,35)	1/4 (6,35)
	Tubería de gas	Pulg. (mm)	3/8 (9,52)	3/8 (9,52)	1/2 (12,70)	1/2 (12,70)
Rango de longitud de tubería		m	3 ~ 15	3 ~ 15	3 ~ 15	3 ~ 30
Desnivel de altura (int./ext.)		m	15	15	15	15
Longitud de tubería para gas adicional		m	7,5	7,5	7,5	7,5
Cantidad adicional de gas		g/m	10	10	15	15
Refrigerante (R32) / CO <sub>2</sub> Eq.		kg / T	0,54/0,36	0,67/0,45	1,14/0,77	1,11/0,75
Rango de funcionamiento	Frío mín. ~ máx.	°C	-10 ~ +43	-10 ~ +43	-10 ~ +43	-10 ~ +43
	Calor mín. ~ máx.	°C	-15 ~ +24	-15 ~ +24	-15 ~ +24	-15 ~ +24
<b>PVPR kit</b>		<b>€</b>	<b>853</b>	<b>909</b>	<b>1.675</b>	<b>2.068</b>

1) Cálculos EER y COP realizados de acuerdo con EN 14511. 2) Escala de etiqueta energética de A+++ a D. 3) El consumo anual de energía se calcula de acuerdo con el Reglamento (UE) 626/2011. 4) La presión sonora de la unidad interior muestra el valor medido en un punto situado a 1 m por delante y 0,8 m por debajo de la unidad. En el caso de la unidad exterior, situado a 1 m por delante y 1 m por detrás de la unidad. La presión sonora de las unidades muestra el valor medido según la especificación JIS C 9612. S-Ba: Modo silencioso. Ba: La velocidad más baja del ventilador configurada. 5) Añadir 70 mm para la salida de tuberías.

Accesorios		PVPR €
<b>CZ-TACG1</b>	Adaptador Wi-Fi para control inteligente a través de la aplicación Panasonic Comfort Cloud	<b>88</b>

Accesorios		PVPR €
<b>CZ-CAPRA1</b>	Adaptador de interfaz RAC para la integración en el S-Link	<b>233</b>
<b>CZ-RD517C</b>	Mando de pared para split y consola de suelo	<b>105</b>



SEER: Para KIT-BZ50-XKE. SCOP: Para KIT-BZ25-XKE y KIT-BZ35-XKE. SÚPER SILENCIOSO: Para KIT-BZ25-XKE y KIT-BZ35-XKE. CONTROL VÍA INTERNET: Opcional.

Condiciones nominales: Aire interior (frío) 27 °C TS / 19 °C TH. Aire exterior (frío) 35 °C TS / 24 °C TH. Aire interior (calor) 20 °C TS. Aire exterior (calor) 7 °C TS / 6 °C TH. (TS: Temperatura seca; TH: Temperatura húmeda). Especificaciones sujetas a cambios sin previo aviso. Para obtener información detallada acerca de la ErP / el etiquetado energético, visita nuestras páginas [www.aircon.panasonic.es](http://www.aircon.panasonic.es) o [www.ptc.panasonic.eu](http://www.ptc.panasonic.eu).

# Soluciones para salas de servidores

Productos de alta eficiencia para aplicaciones 24 h al día, 7 días a la semana. Panasonic ha desarrollado una gama completa de soluciones para salas de servidores que protege los equipos con eficacia, manteniéndolos a una temperatura apropiada incluso con una temperatura exterior de hasta  $-25\text{ }^{\circ}\text{C}$ .



Podrían ser aplicables las condiciones de venta de la gama nacional. Consulta con tu distribuidor local.



## 1 Diseñados para funcionar 24 horas al día, 7 días a la semana

Alta eficiencia 365 días al año. Este split está diseñado para aplicaciones profesionales, como salas de ordenadores, donde se necesita una refrigeración fiable de la sala incluso cuando la temperatura exterior es baja.

## 2 Nuevo control remoto mejorado

Nuevo control remoto con cable, que puede asegurar el funcionamiento las 24 horas del día de dos unidades de sala de servidores, gracias al modo de rotación de ciclo de funcionamiento integrado. Esta función gestiona la rotación y el respaldo de dos unidades y está disponible conectando un cable opcional CN-CNT (CZ-RCC5) entre el control remoto y cada una de las dos unidades interiores.

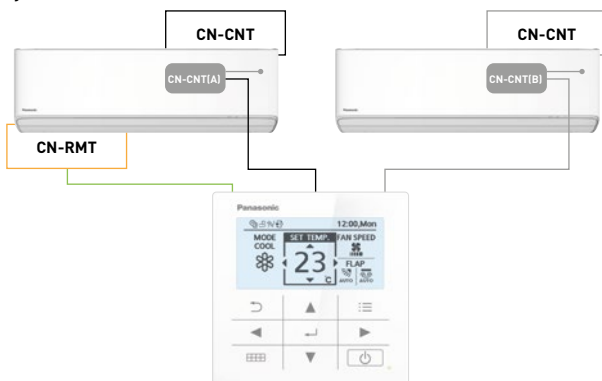

## 3 Máxima calificación energética en refrigeración

El SEER y el SCOP de la unidad para la sala de servidores han sido mejorados aún más, hasta lograr una eficiencia energética de primera clase. La unidad de 3,5 kW logra ahora un SEER de 9,6 (A+++).

## 4 Wi-Fi integrada y compatible con asistente de voz

La unidad está lista para conectarse a Internet y poder así controlarla con un smartphone gracias a la aplicación Panasonic Comfort Cloud. Controlar, supervisar las estadísticas de consumo de energía e identificar fácilmente los errores en caso de fallo.



NOVEDAD  
2022

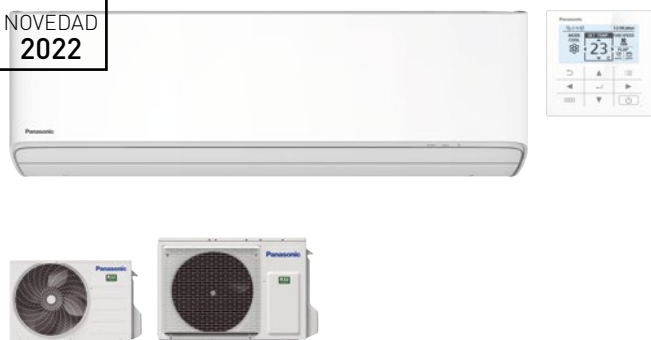

### NUEVO split Profesional Inverter para salas de servidores · R32

- Diseñados para funcionar 24 horas al día, 7 días a la semana
- Nuevo control remoto con cable, con modo opcional de rotación de ciclo de funcionamiento
- SEER / SCOP mejorados, a fin de lograr una eficiencia energética de primera clase
- Aerowings 2.0 para el máximo confort
- Wi-Fi integrada para conectividad instantánea a través de la aplicación Panasonic Comfort Cloud
- Compatible con Google Assistant y Amazon Alexa
- Chasis y piezas diseñadas para una instalación más fácil

Kit			KIT-Z25-YKEA	KIT-Z35-YKEA	KIT-Z42-YKEA	KIT-Z50-YKEA	KIT-Z71-YKEA
Capacidad frigorífica	Nominal (mín. - máx.)	kW	2,50 (0,85 - 3,50)	3,50 (0,85 - 4,20)	4,20 (0,85 - 5,00)	5,00 (0,98 - 6,00)	7,10 (0,98 - 8,50)
EER <sup>1)</sup>	Nominal (mín. - máx.)	W/W	4,90 (4,72 - 3,98)	4,12 (4,72 - 3,68)	3,82 (4,72 - 3,25)	3,68 (3,92 - 3,16)	3,23 (2,33 - 2,83)
<b>SEER <sup>2)</sup></b>			<b>9,5 A+++</b>	<b>9,6 A+++</b>	<b>8,6 A+++</b>	<b>8,6 A+++</b>	<b>6,5 A++</b>
Pdesign		kW	2,50	3,50	4,20	5,00	7,10
Consumo eléctrico	Nominal (mín. - máx.)	kW	0,51 (0,18 - 0,88)	0,85 (0,18 - 1,14)	1,10 (0,18 - 1,54)	1,36 (0,25 - 1,90)	2,20 (0,42 - 3,00)
Consumo anual de energía <sup>3)</sup>		kWh/a	92	128	171	203	382
Capacidad calorífica	Nominal (mín. - máx.)	kW	3,40 (0,85 - 5,00)	4,00 (0,85 - 5,80)	5,30 (0,85 - 6,80)	5,80 (0,98 - 8,00)	8,20 (0,98 - 10,20)
Capacidad calorífica a -7 °C		kW	3,05	3,40	4,11	4,80	6,31
COP <sup>1)</sup>	Nominal (mín. - máx.)	W/W	4,86 (4,72 - 3,97)	4,44 (4,72 - 3,87)	3,93 (4,72 - 3,66)	4,08 (4,26 - 3,35)	3,71 (2,45 - 3,29)
<b>SCOP <sup>2)</sup></b>			<b>4,6 A++</b>	<b>4,6 A++</b>	<b>4,5 A+</b>	<b>4,6 A++</b>	<b>4,1 A+</b>
Pdesign a -10 °C		kW	2,70	3,20	3,60	4,20	5,50
Consumo eléctrico	Nominal (mín. - máx.)	kW	0,70 (0,18 - 1,26)	0,90 (0,18 - 1,50)	1,35 (0,18 - 1,86)	1,42 (0,23 - 2,39)	2,21 (0,40 - 3,10)
Consumo anual de energía <sup>3)</sup>		kWh/a	822	974	1120	1278	1878
<b>Unidad interior</b>			<b>CS-Z25YKEA</b>	<b>CS-Z35YKEA</b>	<b>CS-Z42YKEA</b>	<b>CS-Z50YKEA</b>	<b>CS-Z71YKEA</b>
Suministro eléctrico		V	230	230	230	230	230
Fusible recomendado		A	16	16	16	16	20
Conexión interior / exterior		mm <sup>2</sup>	4 x 1,5	4 x 1,5	4 x 1,5	4 x 2,5	4 x 2,5
Caudal de aire	Frío / Calor	m <sup>3</sup> /min	11,4/13,8	12,7/14,8	13,2/15,2	17,4/19,1	19,0/19,9
Volumen de humedad eliminada		L/h	1,5	2,0	2,4	2,8	4,1
Presión sonora <sup>4)</sup>	Frío (Al / Ba / S-Ba)	dB(A)	39/25/21	42/28/21	43/32/29	44/37/30	47/38/35
	Calor (Al / Ba / S-Ba)	dB(A)	41/27/22	43/30/22	44/35/29	44/37/30	47/38/35
Potencia sonora	Frío / Calor (Al)	dB(A)	55/57	58/59	59/60	60/60	63/63
Dimensiones	Al x An x Pr	mm	295 x 870 x 229	295 x 870 x 229	295 x 870 x 229	295 x 1040 x 244	295 x 1040 x 244
Peso neto		kg	11	11	11	12	13
<b>Unidad exterior</b>			<b>CU-Z25YKEA</b>	<b>CU-Z35YKEA</b>	<b>CU-Z42YKEA</b>	<b>CU-Z50YKEA</b>	<b>CU-Z71YKEA</b>
Caudal de aire	Frío / Calor	m <sup>3</sup> /min	27,6/27,6	29,8/29,8	29,8/31,0	39,8/36,9	44,7/45,8
Presión sonora <sup>4)</sup>	Frío / Calor (Al)	dB(A)	46/48	48/50	48/51	48/50	52/54
Potencia sonora	Frío / Calor (Al)	dB(A)	61/63	63/65	63/66	63/65	66/68
Dimensiones <sup>5)</sup>	Al x An x Pr	mm	542 x 780 x 289	542 x 780 x 289	542 x 780 x 289	695 x 875 x 320	695 x 875 x 320
Peso neto		kg	30	30	30	40	45
Diámetro tubería	Tubería de líquido	Pulg. (mm)	1/4 (6,35)	1/4 (6,35)	1/4 (6,35)	1/4 (6,35)	1/4 (6,35)
	Tubería de gas	Pulg. (mm)	3/8 (9,52)	3/8 (9,52)	1/2 (12,70)	1/2 (12,70)	5/8 (15,88)
Rango de longitud de tubería		m	3 - 20	3 - 20	3 - 20	3 - 30	3 - 30
Desnivel de altura (int./ext.)		m	15	15	15	15	20
Longitud de tubería para gas adicional		m	7,5	7,5	7,5	7,5	10
Cantidad adicional de gas		g/m	10	10	10	15	25
Refrigerante (R32) / CO <sub>2</sub> Eq.		kg / T	0,89 / 0,60	0,89 / 0,60	0,97 / 0,65	1,13 / 0,76	1,35 / 0,91
Rango de funcionamiento	Frío mín. ~ máx.	°C	-25 ~ +43	-25 ~ +43	-25 ~ +43	-25 ~ +43	-25 ~ +43
	Calor mín. ~ máx.	°C	-15 ~ +24	-15 ~ +24	-15 ~ +24	-15 ~ +24	-15 ~ +24
<b>PVPR kit</b>		€	<b>1.396</b>	<b>1.506</b>	<b>2.336</b>	<b>2.560</b>	<b>3.446</b>

1) Cálculos EER y COP realizados de acuerdo con EN 14511. 2) Escala de etiqueta energética de A+++ a D. 3) El consumo anual de energía se calcula de acuerdo con el Reglamento (UE) 626/2011. 4) La presión sonora de la unidad interior muestra el valor medido en un punto situado a 1 m por delante y 0,8 m por debajo de la unidad. En el caso de la unidad exterior, situado a 1 m por delante y 1 m por detrás de la unidad. La presión sonora de las unidades muestra el valor medido según la especificación JIS C 9612. S-Ba: Modo silencioso. Ba: La velocidad más baja del ventilador configurada. 5) Añadir 70 mm para la salida de tuberías.

Accesorios		PVPR €
<b>CZ-RCC5</b>	Cables CN-CNT x2 para aplicación en sala de servidores, control de 2 unidades, rotación, respaldo, etc.	<b>114</b>
<b>PAW-WTRAY</b>	Bandeja para condensado de agua compatible con la plataforma de elevación exterior	<b>351</b>

Accesorios		PVPR €
<b>PAW-GRDBSE20</b>	Soporte para amortiguación de ruido y vibraciones	<b>201</b>
<b>PAW-GRDSTD40</b>	Plataforma de elevación exterior 400 x 900 x 400 mm	<b>232</b>



SEER: Para KIT-Z35-YKEA. SCOP: Para KIT-Z25-YKEA, KIT-Z35-YKEA y KIT-Z50-YKEA. SÚPER SILENCIOSO: Para KIT-Z25-YKEA. CONTROL VÍA INTERNET: Wi-Fi integrada.

Condiciones nominales: Aire interior (frío) 27 °C TS / 19 °C TH. Aire exterior (frío) 35 °C TS / 24 °C TH. Aire interior (calor) 20 °C TS. Aire exterior (calor) 7 °C TS / 6 °C TH. (TS: Temperatura seca; TH: Temperatura húmeda). Especificaciones sujetas a cambios sin previo aviso. Para obtener información detallada acerca de la ErP / el etiquetado energético, visita nuestras páginas [www.aircon.panasonic.es](http://www.aircon.panasonic.es) o [www.ptc.panasonic.eu](http://www.ptc.panasonic.eu).



### Consola de suelo Inverter+ · R32

- Tecnología nanoe™ X para mejorar la calidad del aire ininterrumpidamente (Generador nanoe™ X Mark 1)
- Mando inalámbrico Premium
- Un diseño innovador que combina perfectamente con los entornos más modernos
- Alta eficiencia energética SEER A++ y SCOP A++
- Control opcional a través de internet y voz

Kit			KIT-Z25-UFE	KIT-Z35-UFE	KIT-Z50-UFE
Capacidad frigorífica	Nominal (mín. - máx.)	kW	2,50 (0,85 - 3,40)	3,50 (0,85 - 3,80)	5,00 (0,90 - 5,70)
EER <sup>1)</sup>	Nominal (mín. - máx.)	W/W	4,81 (3,54 - 3,78)	4,07 (3,54 - 3,73)	3,60 (3,53 - 3,15)
<b>SEER <sup>2)</sup></b>			<b>7,90 A++</b>	<b>8,10 A++</b>	<b>6,70 A++</b>
Pdesign (frío)		kW	2,50	3,50	5,00
Consumo eléctrico	Nominal (mín. - máx.)	kW	0,52 (0,24 - 0,90)	0,86 (0,24 - 1,02)	1,39 (0,26 - 1,81)
Consumo anual de energía <sup>3)</sup>		kWh/a	111	151	261
Capacidad calorífica	Nominal (mín. - máx.)	kW	3,40 (0,85 - 5,00)	4,30 (0,85 - 6,00)	5,80 (0,90 - 8,10)
Capacidad calorífica a -7 °C		kW	2,88	3,37	5,03
COP <sup>1)</sup>	Nominal (mín. - máx.)	W/W	4,47 (3,54 - 3,70)	3,98 (3,54 - 3,43)	3,74 (3,46 - 3,12)
<b>SCOP <sup>2)</sup></b>			<b>4,60 A++</b>	<b>4,60 A++</b>	<b>4,30 A+</b>
Pdesign a -10 °C		kW	2,70	3,20	4,40
Consumo eléctrico	Nominal (mín. - máx.)	kW	0,76 (0,24 - 1,35)	1,08 (0,24 - 1,75)	1,55 (0,26 - 2,60)
Consumo anual de energía <sup>3)</sup>		kWh/a	822	974	1433
<b>Unidad interior</b>			<b>CS-Z25UFEAW</b>	<b>CS-Z35UFEAW</b>	<b>CS-Z50UFEAW</b>
Caudal de aire	Frío / Calor	m³/min	9,6/9,9	9,9/10,1	11,6/13,2
Volumen de humedad eliminada		L/h	1,5	2,0	2,8
Presión sonora <sup>4)</sup>	Frío (Al / Ba / S-Ba)	dB(A)	38/25/20	39/26/20	44/31/27
	Calor (Al / Ba / S-Ba)	dB(A)	38/25/19	39/26/19	46/33/29
Dimensiones	AlxAnxPr	mm	600x750x207	600x750x207	600x750x207
Peso neto		kg	13	13	13
Generador nanoe™ X			Mark 1	Mark 1	Mark 1
<b>Unidad exterior</b>			<b>CU-Z25UBEA</b>	<b>CU-Z35UBEA</b>	<b>CU-Z50UBEA</b>
Suministro eléctrico		V	230	230	230
Fusible recomendado		A	16	16	16
Conexión interior / exterior		mm²	—	—	—
Caudal de aire	Frío / Calor	m³/min	28,7/27,2	34,3/33,5	39,7/38,6
Presión sonora <sup>4)</sup>	Frío / Calor (Al)	dB(A)	46/47	48/48	48/48
Dimensiones <sup>5)</sup>	AlxAnxPr	mm	542x780x289	619x824x299	695x875x320
Peso neto		kg	33	35	43
Diámetro tubería	Tubería de líquido	Pulg. (mm)	1/4 (6,35)	1/4 (6,35)	1/4 (6,35)
	Tubería de gas	Pulg. (mm)	3/8 (9,52)	3/8 (9,52)	1/2 (12,70)
Rango de longitud de tubería		m	3 - 20	3 - 20	3 - 30
Desnivel de altura (int./ext.)		m	15	15	20
Longitud de tubería para gas adicional		m	7,5	7,5	7,5
Cantidad adicional de gas		g/m	10	10	15
Refrigerante (R32) / CO <sub>2</sub> Eq.		kg / T	0,88/0,594	0,93/0,628	1,13/0,763
Rango de funcionamiento	Frío mín. ~ máx.	°C	-10 ~ +43	-10 ~ +43	-10 ~ +43
	Calor mín. ~ máx.	°C	-15 ~ +24	-15 ~ +24	-15 ~ +24
<b>PVPR kit</b>		€	<b>1.867</b>	<b>2.148</b>	<b>2.927</b>

1) Cálculos EER y COP realizados de acuerdo con EN 14511. 2) Escala de etiqueta energética de A+++ a D. 3) El consumo anual de energía se calcula de acuerdo con el Reglamento (UE) 626/2011. 4) La presión sonora de las unidades muestra el valor medido en un punto situado a 1 m por delante de la unidad y 1 m sobre el suelo. La presión sonora de las unidades muestra el valor medido según la especificación JIS C 9612. S-Ba: Modo silencioso. Ba: La velocidad más baja del ventilador configurada. 5) Añadir 70 mm para la salida de tuberías.

Accesorios		PVPR €
<b>CZ-TACG1</b>	Adaptador Wi-Fi para control inteligente a través de la aplicación Panasonic Comfort Cloud	<b>88</b>

Accesorios		PVPR €
<b>CZ-CAPRA1</b>	Adaptador de interfaz RAC para la integración en el S-Link	<b>233</b>
<b>CZ-RD517C</b>	Mando de pared para split y consola de suelo	<b>105</b>



SEER y SCOP: Para KIT-Z35-UFE. SÚPER SILENCIOSO: Para KIT-Z25-UFE y KIT-Z35-UFE. CONTROL VÍA INTERNET: Opcional. iF DESIGN AWARD 2019: Consola de suelo galardonada con el prestigioso premio de diseño iF 2019.



MÁS SOLUCIONES DE TIPO CONDUCTO EN LA SECCIÓN PACI



Kit inalámbrico opcional. CZ-RL511D



Conducto oculto de baja presión estática Inverter · R32

- Pueden controlarse a través de KNX y Modbus
- Modo Eco para lograr un 20 % de ahorro energético
- Unidades interiores extremadamente compactas sin pérdida de presión estática (Sólo 200 mm de altura)
- Temporizador semanal, 42 ajustes por semana
- Modo sencillo de comprobación para detectar fallos
- Bomba de drenaje incluida

Kit			KIT-Z25-UD3	KIT-Z35-UD3	KIT-Z50-UD3	KIT-Z60-UD3
Capacidad frigorífica	Nominal (mín. - máx.)	kW	2,50 [0,85 - 3,20]	3,50 [0,85 - 4,00]	5,10 [0,90 - 5,70]	6,00 [0,90 - 6,50]
EER <sup>1)</sup>	Nominal (mín. - máx.)	W/W	4,31 [3,54 - 3,76]	3,85 [3,54 - 3,36]	3,27 [3,53 - 3,20]	2,94 [3,53 - 2,83]
<b>SEER <sup>2)</sup></b>			<b>5,90 A+</b>	<b>5,80 A+</b>	<b>5,90 A+</b>	<b>5,60 A+</b>
Pdesign (frío)		kW	2,50	3,50	5,10	6,00
Consumo eléctrico	Nominal (mín. - máx.)	kW	0,58 [0,24 - 0,85]	0,91 [0,24 - 1,19]	1,56 [0,26 - 1,78]	2,04 [0,26 - 2,30]
Consumo anual de energía <sup>3)</sup>		kWh/a	148	211	303	375
Capacidad calorífica	Nominal (mín. - máx.)	kW	3,20 [0,85 - 4,60]	4,20 [0,85 - 5,10]	6,10 [0,90 - 7,20]	7,00 [0,90 - 8,00]
Capacidad calorífica a -7 °C		kW	2,60	3,00	4,50	5,10
COP <sup>1)</sup>	Nominal (mín. - máx.)	W/W	4,00 [3,70 - 3,68]	3,82 [3,70 - 3,59]	3,35 [3,46 - 3,27]	3,24 [3,46 - 3,08]
<b>SCOP <sup>2)</sup></b>			<b>4,20 A+</b>	<b>4,10 A+</b>	<b>4,10 A+</b>	<b>4,10 A+</b>
Pdesign a -10 °C		kW	2,60	2,80	4,00	4,60
Consumo eléctrico	Nominal (mín. - máx.)	kW	0,80 [0,23 - 1,25]	1,10 [0,23 - 1,42]	1,82 [0,26 - 2,20]	2,16 [0,26 - 2,60]
Consumo anual de energía <sup>3)</sup>		kWh/a	867	956	1366	1571
<b>Unidad interior</b>			<b>CS-Z25UD3EAW</b>	<b>CS-Z35UD3EAW</b>	<b>CS-Z50UD3EAW</b>	<b>CS-Z60UD3EAW</b>
Presión estática externa <sup>4)</sup>	Min - Max	Pa	15 - 45	15 - 45	15 - 50	15 - 50
Caudal de aire	Frío / Calor	m <sup>3</sup> /min	10,5/10,5	11,2/11,2	15,3/15,3	15,7/15,7
Volumen de humedad eliminada		L/h	1,5	2,0	2,8	3,3
Presión sonora <sup>5)</sup>	Frío (AL / Ba / S-Ba)	dB(A)	33/27/24	33/27/24	39/29/26	41/30/27
	Calor (AL / Ba / S-Ba)	dB(A)	35/27/24	35/27/24	39/30/27	41/32/29
Dimensiones	Al x An x Pr	mm	200 x 750 x 640	200 x 750 x 640	200 x 750 x 640	200 x 750 x 640
Peso neto		kg	19	19	19	19
<b>Unidad exterior</b>			<b>CU-Z25UBEA</b>	<b>CU-Z35UBEA</b>	<b>CU-Z50UBEA</b>	<b>CU-Z60UBEA</b>
Suministro eléctrico		V	230	230	230	230
Fusible recomendado		A	16	16	16	—
Conexión interior / exterior		mm <sup>2</sup>	4 x 1,5 - 2,5	4 x 1,5 - 2,5	4 x 1,5 - 2,5	—
Caudal de aire	Frío / Calor	m <sup>3</sup> /min	28,7/27,2	34,3/33,5	39,7/38,6	42,6/41,5
Presión sonora <sup>5)</sup>	Frío / Calor (AL)	dB(A)	46/47	48/48	48/48	49/50
Dimensiones <sup>6)</sup>	Al x An x Pr	mm	542 x 780 x 289	619 x 824 x 299	695 x 875 x 320	695 x 875 x 320
Peso neto		kg	33	35	43	43
	Diámetro tubería	Tubería de líquido	Pulg. (mm)	1/4 (6,35)	1/4 (6,35)	1/4 (6,35)
	Tubería de gas	Pulg. (mm)	3/8 (9,52)	3/8 (9,52)	1/2 (12,70)	1/2 (12,70)
Rango de longitud de tubería		m	3 - 20	3 - 20	3 - 30	3 - 30
Desnivel de altura (int./ext.)		m	15	15	20	20
Longitud de tubería para gas adicional		m	7,5	7,5	7,5	7,5
Cantidad adicional de gas		g/m	10	10	15	15
Refrigerante [R32] / CO <sub>2</sub> Eq.		kg / T	0,88/0,594	0,93/0,628	1,13/0,763	1,13/0,763
Rango de funcionamiento	Frío mín. ~ máx.	°C	-10 ~ +43	-10 ~ +43	-10 ~ +43	-10 ~ +43
	Calor mín. ~ máx.	°C	-15 ~ +24	-15 ~ +24	-15 ~ +24	-15 ~ +24
<b>PVPR kit</b>		<b>€</b>	<b>1.528</b>	<b>1.796</b>	<b>2.114</b>	<b>2.334</b>

1) Cálculos EER y COP realizados de acuerdo con EN 14511. 2) Escala de etiqueta energética de A+++ a D. 3) El consumo anual de energía se calcula de acuerdo con el Reglamento (UE) 626/2011. 4) La especificación citada en la tabla corresponde a valores obtenidos bajo la condición de 25 Pa (2,5 mm.c.d.a), que es la aplicada por defecto al ajuste de fábrica. Cambiar conmutador en PCB de Alto a S-Alto para más de 6,0 mm.c.d.a. 5) La presión sonora de la unidad interior muestra el valor medido en un punto situado a 1,5 m por debajo de la unidad con un conducto de 1 m en el lado de succión y un conducto de 2 m en el lado de descarga. En el caso de la unidad exterior, situado a 1 m por delante y 1 m por detrás de la unidad. La presión sonora de las unidades muestra el valor medido según la especificación JIS C 9612. 6) Añadir 100 mm para la unidad interior o 70 mm para la unidad exterior para la salida de tuberías.

Accesorios	PVPR €
<b>CZ-TACG1</b> Adaptador Wi-Fi para control inteligente a través de la aplicación Panasonic Comfort Cloud	<b>88</b>

Accesorios	PVPR €
<b>CZ-CAPRA1</b> Adaptador de interfaz RAC para la integración en el S-Link	<b>233</b>
<b>CZ-RL511D</b> Optional wireless control kit	<b>131</b>



SEER y SCOP: Para Kit-Z25-UD3. CONTROL VÍA INTERNET: Opcional.

Condiciones nominales: Aire interior (frío) 27 °C TS / 19 °C TH. Aire exterior (frío) 35 °C TS / 24 °C TH. Aire interior (calor) 20 °C TS. Aire exterior (calor) 7 °C TS / 6 °C TH. [TS: Temperatura seca; TH: Temperatura húmeda]. Especificaciones sujetas a cambios sin previo aviso. Para obtener información detallada acerca de la ERP / el etiquetado energético, visita nuestras páginas [www.aircon.panasonic.es](http://www.aircon.panasonic.es) o [www.ptc.panasonic.eu](http://www.ptc.panasonic.eu).

## Sistema Free Multi

Si las necesidades de climatización exceden el ámbito de una única habitación, Panasonic ofrece una gama extensa de posibilidades con una solución multi split.



DESCUBRE TODAS LAS POSIBILIDADES: TABLA DE COMBINACIONES FREE MULTI R32







### Panasonic ofrece la gama más amplia en sistemas Multi Split

La solución multi split ofrece una gran flexibilidad, ya que es posible conectar de 2 a 5 unidades interiores a una única unidad exterior. La amplia gama de unidades interiores compatibles incluye unidades split de pared Etherea y TZ, consola de suelo, cassette de 4 vías 60x60 y conducto oculto de baja presión estática.

Flexibilidad total hasta 9,0 kW y hasta 5 puertos, con una amplia gama de unidades interiores que incluye unidades interiores Etherea de alto rendimiento con hasta A+++ / A++.

Gama		Multi Z
Capacidades		8 unidades (3,5 ~ 9,0 kW)
Puertos unidad interior		2~5
Eficiencia hasta		A+++ / A++
Unidades interiores	Etherea	Sí
	TZ ultracompacto	Sí
	Consola de suelo	Sí
	Cassette	Sí
	Conducto oculto	Sí

### Por qué un sistema multi split es mejor que varias unidades split independientes

Hasta 5 unidades interiores conectadas a la misma unidad exterior.

- Solo una unidad exterior compacta
- Mayor confort en el hogar dado que cada habitación cuenta con su propia unidad interior para calefacción o refrigeración

- Mucho más potente que un split individual
- Más eficiente dado que las unidades funcionan siempre a plena capacidad
- Se puede conectar cualquier tipo de unidad interior, tales como de pared y consola, en función de lo que mejor se adapte a la vivienda

### Solución con un split individual.

Una unidad interior está conectada a una unidad exterior. La unidad interior está ubicada en el pasillo principal y climatiza toda la casa. Es posible que en algunas habitaciones no se alcance el confort adecuado.

### Solución con multi split.

Con una unidad exterior se pueden conectar hasta cinco unidades interiores. Hay una unidad interior por habitación o zona. Aporta un aumento considerable de confort. En el tejado solo hay una unidad exterior.

1. Cuarto de lavado. 2. Entrada. 3. Cocina / comedor. 4. Baño. 5. Sala de estar. 6. Dormitorio.

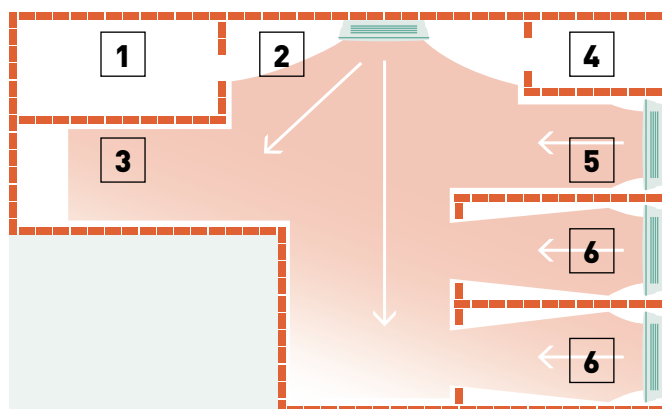
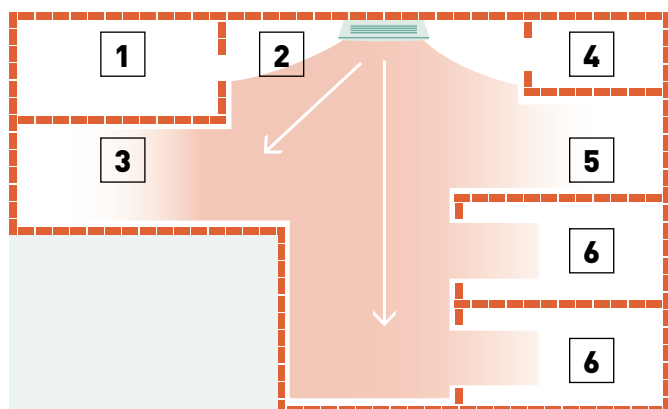

Con nuestra herramienta online, es posible configurar de forma sencilla el sistema multi split.

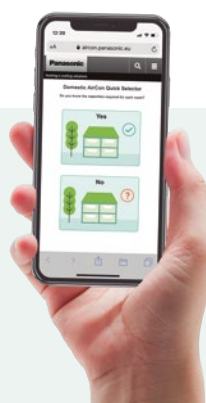

# Sistema Free Multi Z

## Unidad exterior sistema Free Multi Z - R32



- Hasta 5 unidades interiores conectadas a una sola unidad exterior
- Hasta 5 habitaciones con un control individual
- Ethera, consola de suelo y cassette de 4 vías 60x60 con tecnología nanoe™ X para mejorar la calidad del aire las 24 horas del día
- Amplia variedad de unidades interiores para adaptarse a cada habitación
- Alta clase de eficiencia energética A+++ SEER
- Instalación flexible, unidades compactas y amplia distancia de conexión
- Unidades interiores compatibles con Internet y control mediante voz

Unidad exterior			CU-2Z35TBE	CU-2Z41TBE	CU-2Z50TBE	CU-3Z52TBE	CU-3Z68TBE	CU-4Z68TBE	CU-4Z80TBE	CU-5Z90TBE
<b>Capacidad nominal interior (mín. - máx.)</b>			<b>3,2~6,0 kW</b>	<b>3,2~6,0 kW</b>	<b>3,2~7,7 kW</b>	<b>4,5~9,5 kW</b>	<b>4,5~11,2 kW</b>	<b>4,5~11,5 kW</b>	<b>4,5~14,7 kW</b>	<b>4,5~18,3 kW</b>
Capacidad frigorífica	Nominal	kW	3,50	4,10	5,00	5,20	6,80	6,80	8,00	9,00
	Min.		1,50	1,50	1,50	1,80	1,90	1,90	3,00	2,90
	Max.		4,50	5,20	5,40	7,30	8,00	8,80	9,20	11,50
EER <sup>1)</sup>	Nominal	W/W	4,86	4,56	4,24	4,77	3,66	4,39	4,04	4,09
	Min.		6,00	6,00	6,00	—	7,04	5,59	5,66	5,27
	Max.		4,09	3,80	3,62	—	3,38	3,56	3,21	2,98
<b>SEER <sup>2)</sup></b>			<b>8,50 A+++</b>	<b>8,50 A+++</b>	<b>8,50 A+++</b>	<b>8,50 A+++</b>	<b>8,00 A++</b>	<b>8,00 A++</b>	<b>7,90 A++</b>	<b>8,50 A+++</b>
Pdesign (frío)		kW	3,50	4,10	5,00	5,20	6,80	6,80	8,00	9,00
Consumo eléctrico	Nominal	kW	0,72	0,90	1,18	1,09	1,86	1,55	1,98	2,20
	Min.		0,25	0,25	0,25	0,36	0,27	0,34	0,53	0,55
	Max.		1,10	1,37	1,49	2,18	2,37	2,47	2,87	3,86
Consumo anual de energía <sup>3)</sup>		kWh/a	144	169	206	214	298	298	990	1100
Capacidad calorífica	Nominal	kW	4,20	4,60	5,60	6,80	8,50	8,50	9,40	10,40
	Min.		1,10	1,10	1,10	1,60	3,30	3,00	4,20	3,40
	Max.		5,60	7,00	7,20	8,30	10,40	10,60	10,60	14,50
Capacidad calorífica a -7 °C		kW	3,39	4,18	4,28	3,95	4,45	4,45	6,42	8,62
COP <sup>1)</sup>	Nominal	W/W	4,88	4,79	4,63	4,63	3,95	4,47	4,63	4,84
	Min.		5,24	5,24	5,24	5,00	5,32	5,17	6,00	6,42
	Max.		4,18	3,91	4,00	3,82	3,64	3,96	3,46	3,42
<b>SCOP <sup>2)</sup></b>			<b>4,60 A++</b>	<b>4,60 A++</b>	<b>4,60 A++</b>	<b>4,20 A+</b>	<b>4,20 A+</b>	<b>4,20 A+</b>	<b>4,70 A++</b>	<b>4,68 A++</b>
Pdesign a -10 °C		kW	3,20	3,50	4,20	5,00	5,20	5,80	6,80	8,50
Consumo eléctrico	Nominal	kW	0,86	0,96	1,21	1,47	2,15	1,90	2,03	2,15
	Min.		0,21	0,21	0,21	0,32	0,62	0,58	0,70	0,53
	Max.		1,34	1,79	1,80	2,17	2,86	2,68	3,06	4,24
Consumo anual de energía <sup>3)</sup>		kWh/a	974	1065	1278	1667	1733	1933	2026	2543
Intensidad	Frío / Calor	A	3,35/4,00	4,15/4,45	5,35/5,50	5,00/6,70	8,40/9,70	7,00/8,60	9,50/9,50	10,50/10,10
Suministro eléctrico		V	230	230	230	230	230	230	230	230
Fusible recomendado		A	16	16	16	16	16	20	20	25
Recommended power cable section		mm <sup>2</sup>	2,5	2,5	2,5	2,5	2,5	2,5	2,5	4,0
Presión sonora <sup>4)</sup>	Frío / Calor (A)	dB(A)	48/50	48/50	50/52	47/48	51/52	49/50	51/52	53/54
Dimensiones <sup>5)</sup>	Al x An x Pr	mm	619x824x299	619x824x299	619x824x299	795x875x320	795x875x320	795x875x320	999x940x340	999x940x340
Peso neto		kg	39	39	39	71	71	72	80	81
Diámetro tubería	Tubería de líquido	Pulg. (mm)	1/4 (6,35)	1/4 (6,35)	1/4 (6,35)	1/4 (6,35)	1/4 (6,35)	1/4 (6,35)	1/4 (6,35)	1/4 (6,35)
	Tubería de gas	Pulg. (mm)	3/8 (9,52)	3/8 (9,52)	3/8 (9,52)	3/8 (9,52)	3/8 (9,52)	3/8 (9,52)	3/8 (9,52)	3/8 (9,52)
Rango de longitud de tubería total <sup>6)</sup>		m	6~30	6~30	6~30	6~50	6~60	6~60	6~70	6~80
Rango de longitud de tubería a una unidad		m	3~20	3~20	3~20	3~25	3~25	3~25	3~25	3~25
Desnivel de altura (int./ext.)		m	10	10	10	15	15	15	15	15
Longitud de tubería para gas adicional		m	20	20	20	30	30	30	45	45
Cantidad adicional de gas		g/m	15	15	15	20	20	20	20	20
Refrigerante (R32) / CO <sub>2</sub> Eq.		kg / T	1,12/0,756	1,12/0,756	1,12/0,756	2,10/1,418	2,10/1,418	2,10/1,418	2,72/1,836	2,72/1,836
Rango de funcionamiento	Frío mín. ~ máx.	°C	-10~+46	-10~+46	-10~+46	-10~+46	-10~+46	-10~+46	-10~+46	-10~+46
	Calor mín. ~ máx.	°C	-15~+24	-15~+24	-15~+24	-15~+24	-15~+24	-15~+24	-15~+24	-15~+24
<b>PVPR unidad exterior</b>		€	<b>1.336</b>	<b>1.472</b>	<b>1.572</b>	<b>1.933</b>	<b>2.613</b>	<b>2.918</b>	<b>3.804</b>	<b>4.863</b>

1) Cálculos EER y COP realizados de acuerdo con EN 14511. 2) Escala de etiqueta energética de A+++ a D. 3) El consumo anual de energía se calcula de acuerdo con el Reglamento (UE) 626/2011. 4) La presión sonora de las unidades muestra el valor medido en un punto situado a 1 m por delante y 1 m por detrás de la unidad. La presión sonora de las unidades muestra el valor medido según la especificación JIS C 9612. 5) Añadir 70 o 95 mm para la salida de tuberías. 6) Longitud mínima de tuberías, 3 metros por unidad interior.

## Posibles combinaciones unidades interiores / exteriores

Ambientes	Unidad exterior	Capacidad interior conectada (mín. - máx.)	Split Ethera							Split T2 ultracompacto							Consola de suelo*				Cassette de 4 vías 60x60					Conducto oculto de baja presión estática				
			16	20	25	35	42	50	71	16	20	25	35	42	50	60	71	20	25	35	50	20	25	35	50	60				
2	CU-2Z35TBE	3,2~6,0 kW	•	•	•	•				•	•	•	•				•	•	•	•	•	•	•	•	•	•	•			
	CU-2Z41TBE	3,2~6,0 kW	•	•	•	•				•	•	•	•				•	•	•	•	•	•	•	•	•	•	•			
	CU-2Z50TBE	3,2~7,7 kW	•	•	•	•	•	•	•	•	•	•	•	•	•	•	•	•	•	•	•	•	•	•	•	•	•			
3	CU-3Z52TBE	4,5~9,5 kW	•	•	•	•	•	•	•	•	•	•	•	•	•	•	•	•	•	•	•	•	•	•	•	•	•			
	CU-3Z68TBE	4,5~11,2 kW	•	•	•	•	•	•	•	•	•	•	•	•	•	•	•	•	•	•	•	•	•	•	•	•	•			
4	CU-4Z68TBE	4,5~11,5 kW	•	•	•	•	•	•	•	•	•	•	•	•	•	•	•	•	•	•	•	•	•	•	•	•	•			
	CU-4Z80TBE	4,5~14,7 kW	•	•	•	•	•	•	•	•	•	•	•	•	•	•	•	•	•	•	•	•	•	•	•	•	•			
5	CU-5Z90TBE	4,5~18,3 kW	•	•	•	•	•	•	•	•	•	•	•	•	•	•	•	•	•	•	•	•	•	•	•	•	•			

1) Se necesita el reductor CZ-MA1PA. 2) Se necesita el reductor CZ-MA2PA. 3) Se necesitan los reductores CZ-MA2PA y CZ-MA3PA.





Mando de pared opcional. CZ-RD517C



Split Etherea	Unidad interior Gris grafito*	Unidad interior blanco mate	Capacidad frigorífica	Capacidad calorífica	Conexión int. / ext.	Presión sonora <sup>1)</sup>		Dimensiones / Peso neto		Conexión tuberías		PVPR Gris g.	PVPR blanco
						Frío — Calor (Al/Ba/S-Ba)	dB(A)	Al x An x Pr	mm / kg	Líquido / gas	Pulgadas (mm)		
1,6 kW	—	CS-MZ16XKE	1,60	2,60	4 x 1,5	38/26/21 — 39/27/21	295 x 870 x 229/10	295 x 870 x 229/10	295 x 870 x 229/10	1/4 (6,35) / 3/8 (9,52)	—	457	
2,0 kW	CS-XZ20XKEW-H	CS-Z20XKEW	2,00	3,20	4 x 1,5	39/26/21 — 40/27/21	295 x 870 x 229/10	295 x 870 x 229/10	295 x 870 x 229/10	1/4 (6,35) / 3/8 (9,52)	673	512	
2,5 kW	CS-XZ25XKEW-H	CS-Z25XKEW	2,50	3,60	4 x 1,5	41/27/21 — 43/29/21	295 x 870 x 229/10	295 x 870 x 229/10	295 x 870 x 229/10	1/4 (6,35) / 3/8 (9,52)	715	554	
3,5 kW <sup>2)</sup>	CS-XZ35XKEW-H	CS-Z35XKEW	3,50	4,50	4 x 1,5	44/30/21 — 45/35/21	295 x 870 x 229/11	295 x 870 x 229/11	295 x 870 x 229/11	1/4 (6,35) / 3/8 (9,52)	808	647	
4,2 kW <sup>3)</sup>	—	CS-Z42XKEW	4,20	5,60	4 x 1,5	44/33/27 — 45/37/31	295 x 870 x 229/10	295 x 870 x 229/10	295 x 870 x 229/10	1/4 (6,35) / 1/2 (12,70)	—	827	
5,0 kW <sup>4)</sup>	—	CS-Z50XKEW	5,00	6,80	4 x 2,5	44/39/32 — 46/39/32	295 x 1040 x 244/12	295 x 1040 x 244/12	295 x 1040 x 244/12	1/4 (6,35) / 1/2 (12,70)	—	927	
7,1 kW	—	CS-Z71XKEW	7,10	8,70	4 x 2,5	49/40/32 — 49/40/32	295 x 1040 x 244/14	295 x 1040 x 244/14	295 x 1040 x 244/14	1/4 (6,35) / 5/8 (15,88)	—	1.536	



Mando de pared opcional. CZ-RD517C



Split TZ ultracompacto	Unidad interior	Capacidad frigorífica	Capacidad calorífica	Conexión int. / ext.	Presión sonora <sup>1)</sup>		Dimensiones / Peso neto		Conexión tuberías		PVPR
					Frío — Calor (Al/Ba/S-Ba)	dB(A)	Al x An x Pr	mm / kg	Líquido / gas	Pulgadas (mm)	
1,6 kW	CS-MTZ16WKE	1,60	2,60	4 x 1,5	38/27/22 — 39/28/24	290 x 779 x 209/8	290 x 779 x 209/8	290 x 779 x 209/8	1/4 (6,35) / 3/8 (9,52)	350	
2,0 kW	CS-TZ20WKEW	2,00	2,70	4 x 1,5	37/25/20 — 38/26/22	290 x 779 x 209/8	290 x 779 x 209/8	290 x 779 x 209/8	1/4 (6,35) / 3/8 (9,52)	376	
2,5 kW	CS-TZ25WKEW	2,50	3,30	4 x 1,5	40/26/20 — 40/27/22	290 x 779 x 209/8	290 x 779 x 209/8	290 x 779 x 209/8	1/4 (6,35) / 3/8 (9,52)	414	
3,5 kW <sup>2)</sup>	CS-TZ35WKEW	3,50	4,00	4 x 1,5	42/30/20 — 42/33/22	290 x 779 x 209/8	290 x 779 x 209/8	290 x 779 x 209/8	1/4 (6,35) / 3/8 (9,52)	453	
4,2 kW	CS-TZ42WKEW	4,20	5,00	4 x 1,5	44/31/29 — 44/35/34	290 x 779 x 209/8	290 x 779 x 209/8	290 x 779 x 209/8	1/4 (6,35) / 1/2 (12,70)	664	
5,0 kW	CS-TZ50WKEW	5,00	5,80	4 x 2,5	44/37/33 — 44/37/33	290 x 779 x 209/8	290 x 779 x 209/8	290 x 779 x 209/8	1/4 (6,35) / 1/2 (12,70)	858	
6,0 kW	CS-TZ60WKEW	6,00	7,00	4 x 2,5	45/37/34 — 45/37/34	302 x 1102 x 244/13	302 x 1102 x 244/13	302 x 1102 x 244/13	1/4 (6,35) / 1/2 (12,70)	1.144	
7,1 kW	CS-TZ71WKEW	7,10	8,60	4 x 2,5	47/38/35 — 47/38/35	302 x 1102 x 244/13	302 x 1102 x 244/13	302 x 1102 x 244/13	1/4 (6,35) / 5/8 (15,88)	1.329	



Mando de pared opcional. CZ-RD517C



Consola de suelo <sup>5)</sup>	Unidad interior	Capacidad frigorífica	Capacidad calorífica	Conexión int. / ext.	Presión sonora <sup>6)</sup>		Dimensiones / Peso neto		Conexión tuberías		PVPR
					Frío — Calor (Al/Ba/S-Ba)	dB(A)	Al x An x Pr	mm / kg	Líquido / gas	Pulgadas (mm)	
2,0 kW	CS-MZ20UFEA	2,00	3,20	4 x 1,5	39/27/22 — 39/27/21	600 x 750 x 207/13	600 x 750 x 207/13	600 x 750 x 207/13	1/4 (6,35) / 3/8 (9,52)	928	
2,5 kW	CS-Z25UFEAW	2,50	3,60	4 x 1,5	40/27/22 — 40/27/21	600 x 750 x 207/13	600 x 750 x 207/13	600 x 750 x 207/13	1/4 (6,35) / 3/8 (9,52)	1.232	
3,5 kW <sup>2)</sup>	CS-Z35UFEAW	3,50	4,50	4 x 1,5	41/28/22 — 41/28/21	600 x 750 x 207/13	600 x 750 x 207/13	600 x 750 x 207/13	1/4 (6,35) / 3/8 (9,52)	1.241	
5,0 kW	CS-Z50UFEAW	5,00	5,30	4 x 1,5	44/33/29 — 48/35/31	600 x 750 x 207/13	600 x 750 x 207/13	600 x 750 x 207/13	1/4 (6,35) / 1/2 (12,70)	1.836	

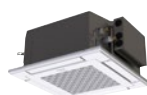

NOVEDAD 2022



Mando de pared opcional. CZ-RTC6

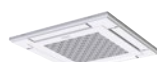

Panel (se vende por separado). CZ-KPY4



NUEVO Cassette de 4 vías 60x60*	Unidad interior (Panel CZ-KPY4)	Capacidad frigorífica	Capacidad calorífica	Conexión int. / ext.	Presión sonora <sup>7)</sup>		Dimensiones / Peso neto		Conexión tuberías		PVPR interior	PVPR panel
					Frío — Calor (Al/Ba/S-Ba)	dB(A)	Interior Al x An x Pr	Panel Al x An x Pr	Líquido / gas	Pulgadas (mm)		
2,0 kW	S-M20PY3E	2,00	3,20	4 x 1,5	33/30/27 — 33/30/27	243 x 575 x 575/15	30 x 625 x 625/2,8	30 x 625 x 625/2,8	30 x 625 x 625/2,8	1/4 (6,35) / 1/2 (12,70)	716	247
2,5 kW	S-25PY3E	2,50	3,60	4 x 1,5	33/30/27 — 33/30/27	243 x 575 x 575/15	30 x 625 x 625/2,8	30 x 625 x 625/2,8	30 x 625 x 625/2,8	1/4 (6,35) / 1/2 (12,70)	893	247
3,5 kW <sup>2)</sup>	S-36PY3E	3,50	3,60	4 x 1,5	36/32/27 — 36/32/27	243 x 575 x 575/15	30 x 625 x 625/2,8	30 x 625 x 625/2,8	30 x 625 x 625/2,8	1/4 (6,35) / 1/2 (12,70)	1.061	247
5,0 kW <sup>4)</sup>	S-50PY3E	5,00	6,80	4 x 1,5	41/36/29 — 41/36/29	243 x 575 x 575/15	30 x 625 x 625/2,8	30 x 625 x 625/2,8	30 x 625 x 625/2,8	1/4 (6,35) / 1/2 (12,70)	1.071	247
6,0 kW	S-60PY3E	6,00	8,50	4 x 1,5	45/39/33 — 45/39/33	243 x 575 x 575/15	30 x 625 x 625/2,8	30 x 625 x 625/2,8	30 x 625 x 625/2,8	3/8 (9,52) / 5/8 (15,88)	1.255	247

\* Compatible solamente con controles de la gama comercial y accesorios de conectividad. Para más información detallada ir a la sección de sistemas de control.



Kit inalámbrico opcional. CZ-RL511D



Conducto oculto de baja presión estática	Unidad interior	Capacidad frigorífica	Capacidad calorífica	Conexión int. / ext.	Presión sonora <sup>8)</sup>		Dimensiones / Peso neto		Conexión tuberías		PVPR
					Frío — Calor (Al/Ba/S-Ba)	dB(A)	Al x An x Pr	mm / kg	Líquido / gas	Pulgadas (mm)	
2,0 kW	CS-MZ20UD3EA	2,00	3,20	4 x 1,5	34/29/26 — 36/29/26	200 x 750 x 640/19	200 x 750 x 640/19	200 x 750 x 640/19	1/4 (6,35) / 3/8 (9,52)	798	
2,5 kW	CS-Z25UD3EAW	2,50	3,60	4 x 1,5	35/29/26 — 37/29/26	200 x 750 x 640/19	200 x 750 x 640/19	200 x 750 x 640/19	1/4 (6,35) / 3/8 (9,52)	893	
3,5 kW <sup>2)</sup>	CS-Z35UD3EAW	3,50	4,50	4 x 1,5	35/29/26 — 37/29/26	200 x 750 x 640/19	200 x 750 x 640/19	200 x 750 x 640/19	1/4 (6,35) / 3/8 (9,52)	889	
5,0 kW <sup>4)</sup>	CS-Z50UD3EAW	5,00	6,80	4 x 1,5	41/31/28 — 41/32/29	200 x 750 x 640/19	200 x 750 x 640/19	200 x 750 x 640/19	1/4 (6,35) / 1/2 (12,70)	1.023	
6,0 kW	CS-Z60UD3EAW	6,00	8,50	4 x 1,5	43/32/29 — 43/34/31	200 x 750 x 640/19	200 x 750 x 640/19	200 x 750 x 640/19	1/4 (6,35) / 1/2 (12,70)	1.079	

1) La presión sonora de la unidad interior muestra el valor medido en un punto situado a 1 m por delante y 0,8 m por debajo de la unidad. La presión sonora de las unidades muestra el valor medido según la especificación JIS C 9612. Q-Ba: Modo silencioso. Ba: La velocidad más baja del ventilador configurada. 2) Capacidad calorífica en combinación con unidades exteriores Free Multi, excepto CU-Z235TBE. En este caso la capacidad calorífica es de 4,20 kW. 3) Capacidad calorífica en combinación con unidades exteriores Free Multi, excepto CU-Z250TBE. En este caso la capacidad calorífica es de 5,00 kW. 4) Capacidad calorífica en combinación con unidades exteriores Free Multi, excepto CU-Z235TBE. En este caso la capacidad calorífica es de 5,30 kW. 5) Compatible solo con 2 puertos exteriores R32 CU-Z235TBE / CU-Z241TBE / CU-Z250TBE. Cantidad mínima de unidades conectadas: 2 unidades interiores. 6) La presión sonora de las unidades muestra el valor medido en un punto situado a 1 m por delante de la unidad y 1 m sobre el suelo. La presión sonora de las unidades muestra el valor medido según la especificación JIS C 9612. Q-Ba: Modo silencioso. Ba: La velocidad más baja del ventilador configurada. 7) La presión sonora de la unidad interior muestra el valor medido en un punto situado a 1,5 m por debajo de la unidad. La presión sonora de las unidades muestra el valor medido según la especificación JIS C 9612. Q-Ba: Modo silencioso. Ba: La velocidad más baja del ventilador configurada. 8) La presión sonora de la unidad interior muestra el valor medido en un punto situado a 1,5 m por debajo de la unidad con un conducto de 1 m en el lado de succión y un conducto de 2 m en el lado de descarga. La presión sonora de las unidades muestra el valor medido según la especificación JIS C 9612. \* Disponible en primavera de 22.

# Sistema Multi TZ

## Unidad exterior Multi TZ - R32

- Hasta 3 unidades interiores con una sola unidad exterior
- Hasta 3 habitaciones con control individual
- Clase de alta eficiencia energética A++ SEER
- Instalación flexible, unidades compactas y amplia distancia de conexión
- Unidades interiores compatibles con Internet y control mediante voz

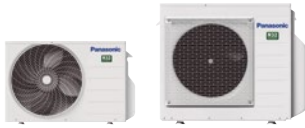

Unidad exterior			CU-2TZ41TBE	CU-2TZ50TBE	CU-3TZ52TBE
<b>Capacidad nominal interior (mín. - máx.)</b>			<b>3,2 ~ 6,0 kW</b>	<b>3,2 ~ 7,7 kW</b>	<b>4,5 ~ 9,5 kW</b>
Capacidad frigorífica	Nominal (mín. - máx.)	kW	4,10 (1,50 - 4,70)	5,00 (1,50 - 5,40)	5,20 (1,80 - 6,60)
EER <sup>1)</sup>	Nominal (mín. - máx.)	W/W	4,14 (5,56 - 3,41)	3,85 (5,56 - 3,33)	4,52 (3,67 - 5,00)
<b>SEER <sup>2)</sup></b>			<b>7,10 A++</b>	<b>7,00 A++</b>	<b>7,60 A++</b>
Pdesign (frío)		kW	4,10	5,00	5,20
Consumo eléctrico	Nominal (mín. - máx.)	kW	0,99 (0,27 - 1,38)	1,30 (0,27 - 1,62)	1,15 (0,36 - 1,80)
Consumo anual de energía <sup>3)</sup>		kWh/a	202	250	239
Capacidad calorífica	Nominal (mín. - máx.)	kW	4,40 (1,10 - 6,30)	5,70 (1,10 - 6,40)	6,80 (1,60 - 7,50)
Capacidad calorífica a -7 °C		kW	3,75	3,80	—
COP <sup>1)</sup>	Nominal (mín. - máx.)	W/W	4,44 (5,00 - 3,54)	4,35 (5,00 - 3,62)	4,28 (3,87 - 5,00)
<b>SCOP <sup>2)</sup></b>			<b>4,30 A+</b>	<b>4,20 A+</b>	<b>4,20 A+</b>
Pdesign a -10 °C		kW	3,50	4,50	5,00
Consumo eléctrico	Nominal (mín. - máx.)	kW	0,99 (0,22 - 1,78)	1,31 (0,22 - 1,77)	1,59 (0,32 - 1,94)
Consumo anual de energía <sup>3)</sup>		kWh/a	1139	1500	1667
Intensidad	Frío / Calor	A	4,60 / 4,60	6,00 / 6,00	5,30 / 7,30
Suministro eléctrico		V	230	230	230
Presión sonora <sup>4)</sup>	Frío / Calor (Al)	dB(A)	48 / 50	50 / 52	48 / 48
Dimensiones <sup>5)</sup>	Al x An x Pr	mm	542 x 780 x 289	542 x 780 x 289	795 x 875 x 320
Peso neto		kg	35	35	71
Diámetro tubería	Tubería de líquido	Pulg. (mm)	1/4 (6,35)	1/4 (6,35)	1/4 (6,35)
	Tubería de gas	Pulg. (mm)	3/8 (9,52)	3/8 (9,52)	3/8 (9,52)
Rango de longitud de tubería total		m	6 ~ 30	6 ~ 30	6 ~ 50
Rango de longitud de tubería a una unidad		m	3 ~ 20	3 ~ 20	3 ~ 25
Desnivel de altura (int./ext.)		m	10	10	15
Longitud de tubería para gas adicional		m	20	20	30
Cantidad adicional de gas		g/m	15	15	20
Refrigerante (R32) / CO <sub>2</sub> Eq.		kg / T	0,9 / 0,6075	0,9 / 0,6075	2,1 / 1,4175
Rango de funcionamiento	Frío mín. ~ máx.	°C	-10 ~ +46	-10 ~ +46	-10 ~ +46
	Calor mín. ~ máx.	°C	-15 ~ +24	-15 ~ +24	-15 ~ +24
<b>PVPR unidad exterior</b>		€	<b>1.127</b>	<b>1.270</b>	<b>1.621</b>

1) Cálculos EER y COP realizados de acuerdo con EN 14511. 2) Escala de etiqueta energética de A+++ a D. 3) El consumo anual de energía se calcula de acuerdo con el Reglamento (UE) 626/2011. 4) La presión sonora de las unidades muestra el valor medido en un punto situado a 1 m por delante y 1 m por detrás de la unidad. La presión sonora de las unidades muestra el valor medido según la especificación JIS C 9612. 5) Añadir 70 o 95 mm para la salida de tuberías.



## Posibles combinaciones unidades interiores / exteriores

Ambientes	Unidad exterior	Capacidad interior conectada (mín. - máx.)	Split TZ ultracompacto					
			16	20	25	35	42	50
2	CU-2TZ41TBE	3,2 ~ 6,0 kW	✓	✓	✓	✓		
	CU-2TZ50TBE	3,2 ~ 7,7 kW	✓	✓	✓	✓	✓	✓
3	CU-3TZ52TBE	4,5 ~ 9,5 kW	✓	✓	✓	✓	✓	✓

Cantidad mínima de unidades conectadas: 2 unidades interiores.



Mando de pared opcional.  
CZ-RD517C











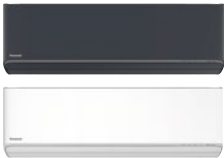





CONTROL VÍA INTERNET: Wi-Fi integrada.



Split TZ ultracompacto	Unidad interior	Capacidad frigorífica	Capacidad calorífica	Conexión int. / ext.	Presión sonora <sup>1)</sup>	Dimensiones / Peso neto	Conexión tuberías	PVPR
					Frío — Calor [Al/Ba/S-Ba]	Al x An x Pr	Líquido / gas	
		kW	kW	mm <sup>2</sup>	dB(A)	mm / kg	Pulgadas (mm)	€
1,6 kW	CS-MTZ16WKE	1,60	2,60	4 x 1,5	38 / 27 / 22 — 39 / 28 / 24	290 x 779 x 209 / 8	1/4 (6,35) / 3/8 (9,52)	<b>350</b>
2,0 kW	CS-TZ20WKEW	2,00	2,70	4 x 1,5	37 / 25 / 20 — 38 / 26 / 22	290 x 779 x 209 / 8	1/4 (6,35) / 3/8 (9,52)	<b>376</b>
2,5 kW	CS-TZ25WKEW	2,50	3,30	4 x 1,5	40 / 26 / 20 — 40 / 27 / 22	290 x 779 x 209 / 8	1/4 (6,35) / 3/8 (9,52)	<b>414</b>
3,5 kW	CS-TZ35WKEW	3,50	4,00	4 x 1,5	42 / 30 / 20 — 42 / 33 / 22	290 x 779 x 209 / 8	1/4 (6,35) / 3/8 (9,52)	<b>453</b>
4,2 kW	CS-TZ42WKEW	4,20	5,00	4 x 1,5	44 / 31 / 29 — 44 / 35 / 34	290 x 779 x 209 / 8	1/4 (6,35) / 1/2 (12,70)	<b>664</b>
5,0 kW	CS-TZ50WKEW	5,00	5,80	4 x 2,5	44 / 37 / 33 — 44 / 37 / 33	290 x 779 x 209 / 8	1/4 (6,35) / 1/2 (12,70)	<b>858</b>

1) La presión sonora de la unidad interior muestra el valor medido en un punto situado a 1 m por delante y 0,8 m por debajo de la unidad. La presión sonora de las unidades muestra el valor medido según la especificación JIS C 9612. Q-Ba: Modo silencioso. Ba: La velocidad más baja del ventilador configurada.

# Compare soluciones

			Dimensiones unidad interior	Eficiencia <sup>1)</sup>	Calidad del aire interior		Confort		Conectividad
<b>Split Etherea</b> 	Gris grafito / blanco mate	2,0 a 7,1 kW	295 x <b>870</b> x 229  (295 x 1040 x 244 modelo amplio)	<b>A+++</b> <b>A+++</b>	 Generador nanoe™ X Mark 2	-10 °C en modo refrigeración -15 °C en modo calefacción	Aerowings 2.0	 <b>19 dB(A)</b>	<b>Wi-Fi integrada</b>
<b>Split TZ ultracompacto</b> 	Blanco mate	2,0 a 7,1 kW	290 x <b>779</b> x 209  (295 x 1040 x 244 modelo amplio)	<b>A++</b> <b>A++</b>	Filtro PM	-10 °C en modo refrigeración -15 °C en modo calefacción	Aerowings	 <b>20 dB(A)</b>	<b>Wi-Fi integrada</b>
<b>Split BZ ultracompacto</b> 	Blanco mate	2,5 a 6,0 kW	290 x <b>779</b> x 209	<b>A++</b> <b>A+</b>	Filtro PM	-10 °C en modo refrigeración -15 °C en modo calefacción	Aerowings	 <b>20 dB(A)</b>	Wi-Fi opcional CZ-TACG1
<b>Split Profesional</b> 	Blanco mate	2,5 a 7,1 kW	295 x <b>870</b> x 229  (295 x 1040 x 244 modelo amplio)	<b>A+++</b> <b>A++</b>	Filtro de aire	-15 °C en modo refrigeración -25 °C en modo calefacción	Aerowings 2.0	 <b>21 dB(A)</b>	<b>Wi-Fi integrada</b>
<b>Consola de suelo</b> 	Blanco	2,5 a 5,0 kW	600 x 750 x 207	<b>A++</b> <b>A++</b>	 Generador nanoe™ X Mark 1	-10 °C en modo refrigeración -15 °C en modo calefacción	Flujo de aire doble	 <b>20 dB(A)</b>	Wi-Fi opcional CZ-TACG1
<b>Cassette de 4 vías 60x60</b> 	Blanco	2,0 a 6,0 kW	243 x 575 x 575	—	 Generador nanoe™ X Mark 2	-10 °C en modo refrigeración -15 °C en modo calefacción	Entrada de aire fresco	—	Wi-Fi opcional CZ-TACG1
<b>Conducto oculto de baja presión estática</b> 	—	2,5 a 6,0 kW	200 x 750 x 640	<b>A+</b> <b>A+</b>	Filtro de aire	-10 °C en modo refrigeración -15 °C en modo calefacción	—	 <b>24 dB(A)</b>	Wi-Fi opcional CZ-TACG1

1) Clase de eficiencia energética para referencias de 2,5 kW. \*Todos los datos de esta tabla son aplicables a la mayoría de potencias de cada modelo. Consulte la tabla de datos técnicos para comprobarlos.

# Control y conectividad

Panasonic ofrece una tecnología de vanguardia especialmente diseñada para garantizar que los sistemas de aire acondicionado ofrezcan un rendimiento superior. Gracias a las aplicaciones de internet que Panasonic ha creado, se puede gestionar el sistema de aire acondicionado y realizar un seguimiento y control exhaustivos, con todas las funciones que el control remoto proporciona en casa, desde cualquier lugar del mundo.

## Integración doméstica en S-Link: CZ-CAPRA1

Se puede conectar cualquier gama RAC a S-Link. Ahora es posible el control total.

### Integra cualquier unidad en el control de grandes sistemas.

- Integración con YKEA de sala de servidores <sup>1)</sup>
- Pequeñas oficinas con sistema interior doméstico
- Ideal para sustitución (sistema doméstico antiguo y VRF en una misma instalación)

1) Cuando se configura la rotación de ciclo de funcionamiento utilizando el control remoto, no se puede conectar el CZ-CAPRA1.

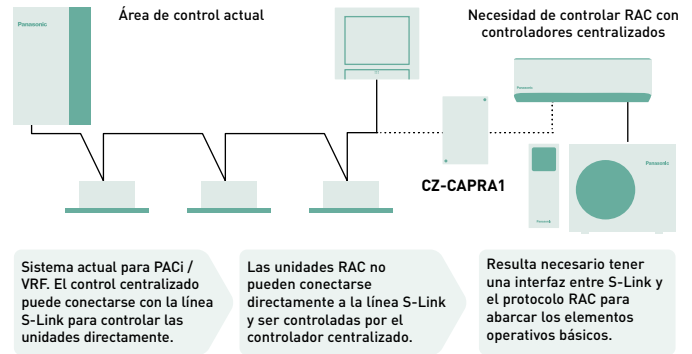

**Elementos básicos de funcionamiento:** ON / OFF, selección del modo, ajuste de temperatura, velocidad del ventilador, ajuste de la aleta, prohibición de control remoto.

**Entrada externa:** Señal de control ON / OFF, señal de parada anómala.  
**Salida externa para el relé <sup>1)</sup>:** Estado de funcionamiento (ON / OFF), salida del estado de alarma.

1) Dado que el conector CN-CNT actual no puede proporcionar la alimentación para el relé de salida externa, es necesario tener una entrada de alimentación adicional para el relé externo.

## Conectividad. Control mediante BMS

La gran flexibilidad de integración en los proyectos KNX, Modbus y BACnet permite la monitorización y el control completos y bidireccionales de todos los parámetros de funcionamiento.

Referencia	KNX <sup>®</sup> PAW-AC-KNX-1i	Modbus <sup>®</sup> PAW-AC-MBS-1	BACnet <sup>™</sup> PAW-AC-BAC-1 <sup>1)</sup>
Instalación rápida y posibilidad de instalación oculta	✓	✓	✓
No es necesario suministro exterior de energía	✓	✓	✓
Conexión directa a la unidad interior del climatizador	✓ [Split o Multi Split]	✓ [Split o Multi Split]	✓ [Split o Multi Split]
Control y supervisión de las variables internas de la unidad interior y códigos de error e indicadores	✓ Totalmente compatible	✓ Totalmente compatible	✓ Totalmente compatible
Utiliza la temperatura ambiente del AA o bien la medida por el sensor externo	✓	✓	Sólo temperatura interior
La unidad de AA puede controlarse simultáneamente con el mando a distancia de la unidad y dispositivos de interfaz	✓	✓	✓
Funciones de control avanzado	✓	✓	✓
4 entradas binarias. Funcionan como entradas binarias de interfaz estándar y además se usan para controlar directamente el AA	✓	✗	✗
Control y supervisión totales. Estados reales de las variables internas de la unidad del AA	✓	✓	✓

1) Esta interfaz permite una integración completa y natural de los climatizadores Panasonic en redes BACnet IP o MS/TP. Es un dispositivo con certificación BTL.

## PAW-AC-DIO

Contacto seco ON / OFF en interfaz. Panasonic ha desarrollado una PCB de contacto seco para aplicaciones en hoteles que funciona con unidades interiores Etherea para poder controlar la unidad fácilmente desde un punto central.

- Señal ON / OFF emitida por sistema BMS de terceros
- PCB conectada a un puerto CN-RMT en la PCB de la unidad interior

Nombre del modelo	Interfaz
CZ-TACG1	Adaptador Wi-Fi para control inteligente a través de la aplicación Panasonic Comfort Cloud
CZ-CAPRA1	Adaptador para interfaz RAC para la integración en el S-Link, además de entrada externa y salida de estado/alarma
PAW-AC-KNX-1i	Esta interfaz se puede usar con todos los modelos que disponen de conector CN-CNT
PAW-AC-MBS-1	Esta interfaz se puede usar con todos los modelos que disponen de conector CN-CNT

Nombre del modelo	Interfaz
PAW-AC-BAC-1	Esta interfaz se puede usar con todos los modelos que disponen de conector CN-CNT
PAW-AC-HEAT-1	PCB para calefacción únicamente para Etherea y conducto oculto de baja presión estática
PAW-AC-DIO	Esta interfaz se puede usar con todos los modelos que disponen de conector CN-RMT
PAW-SMSCONTROL	Control de Etherea mediante SMS (se necesita una tarjeta SIM adicional)

# Accesorios y control



## Conectividad

 <p><b>Adaptador Wi-Fi para control inteligente a través de la aplicación Panasonic Comfort Cloud.</b></p> <p>----- CZ-TACG1 ----- 88 €</p>	 <p><b>Adaptador para interfaz RAC para la integración en el S-Link, además de entrada externa y salida de estado/alarma.</b></p> <p>----- CZ-CAPRA1 ----- 233 €</p>	 <p><b>Esta interfaz se puede usar con todos los modelos que disponen de conector CN-CNT.</b></p> <p>----- PAW-AC-KNX-1i ----- 365 €</p>	 <p><b>Esta interfaz se puede usar con todos los modelos que disponen de conector CN-CNT.</b></p> <p>----- PAW-AC-MBS-1 ----- 375 €</p>
 <p><b>Esta interfaz se puede usar con todos los modelos que disponen de conector CN-CNT.</b></p> <p>----- PAW-AC-BAC-1 ----- 469 €</p>	 <p><b>Esta interfaz se puede usar con todos los modelos que disponen de conector CN-RMT.</b></p> <p>----- PAW-AC-DIO ----- 204 €</p>	 <p><b>PCB para calefacción únicamente para Etherea y conducto oculto de baja presión estática.</b></p> <p>----- PAW-AC-HEAT-1 ----- 187 €</p>	 <p><b>Control de Etherea mediante SMS (se necesita una tarjeta SIM adicional).</b></p> <p>----- PAW-SMSCONTROL ----- 284 €</p>

## Controles individuales

 <p><b>NUEVO Mando de pared para split y consola de suelo.</b></p> <p>* Disponible en invierno del 2022.</p> <p>----- CZ-RD517C ----- 105 €</p>	 <p><b>Mando de pared para split y consola de suelo.</b></p> <p>----- CZ-RD514C ----- 105 €</p>	 <p><b>Control Premium remoto por infrarrojos. Cable de 2 m de largo del receptor por infrarrojos para conductos ocultos.</b></p> <p>----- CZ-RL511D ----- 131 €</p>	 <p><b>CONEX mando de pared (no inalámbrico) para cassette de 4 vías 60x60 PY3.</b></p> <p>----- CZ-RTC6 ----- 183 €</p>
--	--	--	---

## Accesorio PCB

 <p><b>PCB para aplicación en sala de servidores, control de 3 unidades PACi, redundancia, respaldo, etc.</b></p> <p>----- PAW-PACR3 ----- 1.830 €</p>	<p><b>Cables CN-CNT x2 para sala de servidores, control de 2 unidades, rotación, respaldo, etc.</b></p> <p>----- CZ-RCC5 ----- 114 €</p>	<h3>Panel</h3>  <p><b>Panel para cassette de 4 vías 60x60 - PY3.</b></p> <p>----- CZ-KPY4 ----- 247 €</p>
---	--	--

## Reductor de tuberías

 <p><b>Reducción del tamaño de conexión en la unidad interior de 1/2" a 3/8".</b></p> <p>----- CZ-MA1PA ----- 26 €</p>	 <p><b>Aumenta el tamaño de la conexión en la unidad exterior de 3/8" a 1/2".</b></p> <p>----- CZ-MA2PA ----- 26 €</p>	 <p><b>Reducción del tamaño de conexión en la unidad interior de 5/8" a 1/2".</b></p> <p>----- CZ-MA3PA ----- 28 €</p>
---	---	---

*PACi*

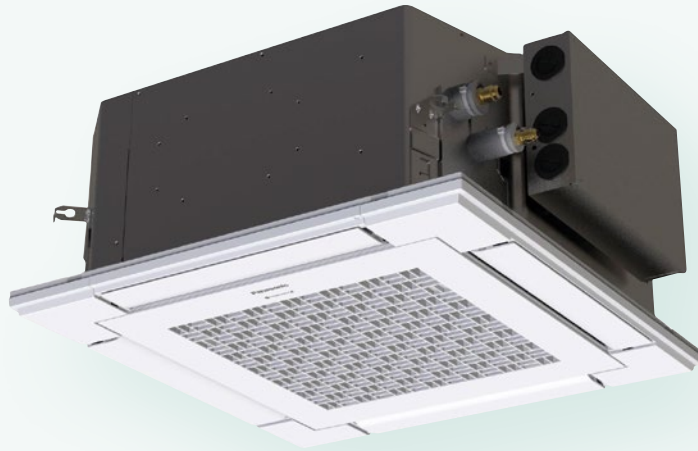



## Soluciones comerciales aire-aire Panasonic

Panasonic ha desarrollado una amplia gama de equipos de climatización muy eficientes para uso comercial. Con esta gama queda confirmado nuestro compromiso con el medioambiente: nuestra tecnología de compresores Inverter de alta eficiencia ha sido pensada para optimizar el rendimiento.

Calidad de producto y seguridad → 82

El equilibrio de la naturaleza en la calidad del aire interior → 84

Unidad con conducto adaptable nanoe™ X - PF3 → 85

**Gama de unidades comerciales** → 86

Elite - Standard unidad con conducto adaptable · R32 → 88

Elite - Standard cassette de 4 vías 60x60 · R32 → 92

Elite - Standard cassette de 4 vías 90x90 · R32 → 94

Elite - Standard split · R32 → 98

Elite - Standard consola de techo · R32 → 102

Conducto oculto de alta presión estática 20,0-25,0 kW · R32 → 106

**Sistemas comerciales PACi NX Multi** → 108

Sistemas comerciales Twin, Triple y Doble Twin · R32 → 110

**PACi NX Elite puede refrigerar habitaciones hasta 8 °C** → 112

El equilibrio de la naturaleza en la calidad del aire interior → 114

Elite split Inverter+ · R32 → 116

Elite cassette de 4 vías 90x90 Inverter+ · R32 → 117

Elite consola de techo Inverter+ · R32 → 118

Elite unidad con conducto adaptable Inverter+ · R32 → 119

**Soluciones hidrónicas PACi**

Depósito ACS PRO-HT → 120

Depósito calefacción y refrigeración PRO-HT → 121

PACi con intercambiador de calor de agua → 122

Accesorios y control → 124

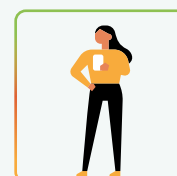
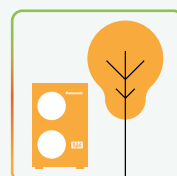
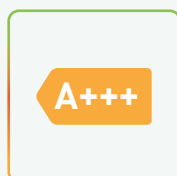
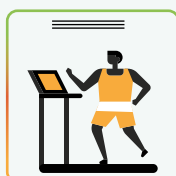

## Calidad de producto y seguridad

Todos los climatizadores de Panasonic se someten a estrictos controles de calidad y seguridad antes de su comercialización. Este riguroso proceso incluye la obtención de todas las homologaciones de seguridad pertinentes para garantizar que todos los equipos que se comercializan no solo se han fabricado de acuerdo con las normas de calidad más exigentes del mercado, sino que además son totalmente seguros.



### Equipos de climatización profesional con refrigerante R32

Panasonic recomienda el R32 debido a su bajo potencial de calentamiento global (GWP). En comparación con el R22 y el R410A, el R32 registra un impacto ambiental bajo.

Panasonic trabaja para preservar el medio ambiente. En línea con los países europeos que participan en el Protocolo de Montreal, cuya finalidad es proteger la capa de ozono y prevenir el calentamiento global, Panasonic lidera el cambio al R32.

#### 1 Innovación de instalación

- Instalación extremadamente fácil, prácticamente idéntica a la del R410A
- Refrigerante con una única sustancia, lo que facilita su reciclaje y reutilización

#### 2 Innovación medioambiental

- Sin impacto sobre la capa de ozono
- 75 % menos de impacto sobre el calentamiento global

#### 3 Innovación económica y de consumo energético

- Menor coste y mayores ahorros
- Mayor eficiencia energética que el R410A

### Serie PACi NX para una gran facilidad de reacondicionamiento

Estas series han sido desarrolladas con suministro y comunicación de 3 cables. Facilita y simplifica la sustitución de sistemas antiguos con conexiones con 3 cables, lo cual predomina en muchos sistemas.

#### PACi PZ2/PZH2: 2 cables de conexión.

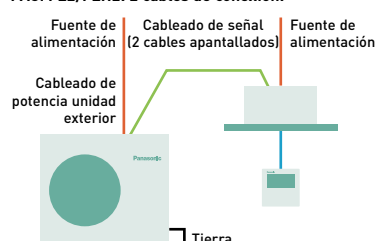

#### PACi NX Series: 3 cables de conexión.

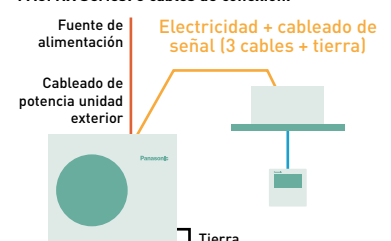

**PACi NX Elite: Aire acondicionado comercial de gama alta**

Un rendimiento excepcional a temperaturas ambiente extremas con una eficiencia energética muy alta, tanto en calefacción como en refrigeración. Los ventiladores, sus motores, los compresores y los intercambiadores de calor, diseñados para conseguir el máximo ahorro, proporcionan una mayor eficiencia estacional —entre las mejores del sector—, lo que garantiza una reducción de las emisiones de CO<sub>2</sub>, del consumo de energía y de los costes de funcionamiento.

**De 3,6 a 14,0 kW.**

- Totalmente homologado para garantizar la calidad y la seguridad
- Excelentes SEER: A+++ / SCOP: A+++ a 3,6 kW (en cassette 90x90)

- Funcionamiento en modo frío con temperaturas exteriores de hasta 48 °C (para 7,1 kW y capacidades superiores)
- Control preciso con tecnología Inverter CC para un mayor ahorro energético
- Funcionamiento en modo frío a -20 °C (de 10,0 a 14,0 kW, con 30 m de longitud máxima de tubería)
- Funcionamiento en modo calor a una temperatura ambiente de hasta -20 °C
- Unidades exteriores compactas
- Reinicio automático tras un corte en el suministro eléctrico
- Conexiones Twin, Triple y Doble Twin

**PACi NX Standard: Estándar de alta calidad**

Con un diseño y una ingeniería de alta calidad, los sistemas PACi NX Standard son la solución perfecta para proyectos que requieren calidad con un presupuesto limitado. Además, su diseño compacto y ligero los hace ideales para instalaciones con un espacio limitado, como pequeñas aplicaciones comerciales y residenciales. El esbelto y ligero diseño de la unidad exterior permite su instalación incluso en lugares muy difíciles.

**De 2,5 a 14,0 kW.**

- Gama ampliada de unidades exteriores a partir de 2,5 kW
- Equilibrio perfecto entre coste del sistema y rendimiento
- Índices SEER / SCOP excelentes en la categoría Inverter estándar SEER: A++ / SCOP: A++ hasta 7,1 kW (en cassette 90x90)
- Variedad de controladores individuales y centralizados, que proporcionan una flexibilidad total
- Unidades exteriores compactas, que ocupan un espacio reducido y son ligeras
- Conexión Twin posible
- Funcionamiento en modo frío hasta -10 °C y en modo calor hasta -15 °C

**Big PACi Elite R32**

20,0 – 25,0 kW es ideal para aplicaciones comerciales pequeñas y medianas.

Además de su ligero cuerpo compacto separable, el conducto oculto permite una instalación y un mantenimiento fáciles en un espacio reducido.

**Panasonic Big PACi: Respetuoso con el medio ambiente, resistente y flexible.**

- Alta eficiencia con el compresor de Panasonic
- Estructura interior compacta y ligera

- Fácil mantenimiento gracias al diseño interior de conducto oculto separable
- La unidad interior separable permite una instalación flexible que se adapta a cualquier espacio estrecho
- Intercambiador de calor de agua y compatibilidad con conexión UTA
- Revestimiento anticorrosivo Bluefin del intercambiador de calor de serie
- Amplia gama de controles, incluida la compatibilidad con el control a través de la nube



# El equilibrio de la naturaleza en la calidad del aire interior



## nanoe™ X, la tecnología con los beneficios de los radicales hidroxilo.

Abundantes en la naturaleza, los radicales hidroxilo (también conocidos como radicales OH) tienen la capacidad de neutralizar contaminantes, virus y bacterias para limpiar y desodorizar. La tecnología nanoe™ X puede brindar estos increíbles beneficios en interiores para que las superficies, los muebles y el ambiente interior puedan ser un lugar más limpio y agradable, ya sea en casa, en el trabajo o visitando hoteles, tiendas, restaurantes, etc.



### Un proceso natural

Los radicales hidroxilo son moléculas inestables que intentan reaccionar con otros elementos como el hidrógeno y los capturan. Gracias a esta reacción, los radicales hidroxilo tienen el potencial de inhibir el crecimiento de contaminantes como bacterias, virus, mohos y olores, descomponiéndolos y neutralizando los efectos indeseables. Este proceso natural es muy beneficioso para mejorar la calidad del aire interior.

### nanoe™ X de Panasonic lleva todo esto un paso más allá y trae el detergente de la naturaleza, los radicales hidroxilo, a los espacios interiores para ayudar a crear un ambiente ideal

Gracias a la tecnología nanoe™ X, se pueden neutralizar varios tipos de contaminantes, como ciertos tipos de bacterias, virus, moho, alérgenos, polen y ciertas sustancias peligrosas.

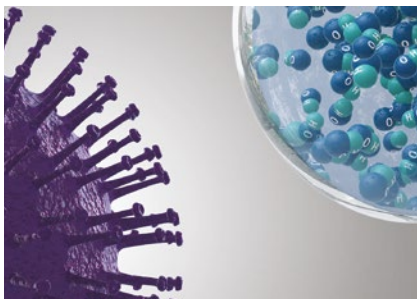

1 | nanoe™ X alcanza los contaminantes.

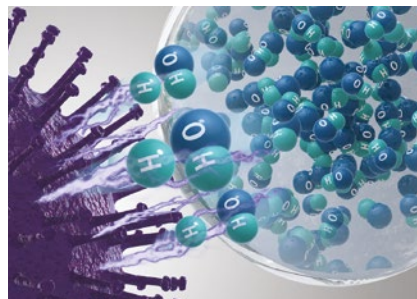

2 | Los radicales hidroxilo desnaturalizan las proteínas de los contaminantes.

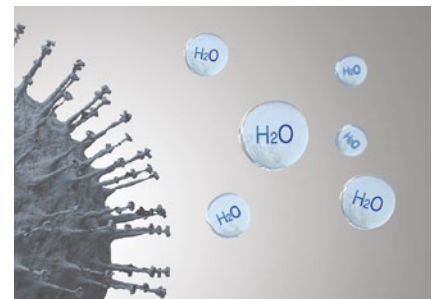

3 | La actividad de los contaminantes queda inhibida.

### Panasonic Heating & Cooling Solutions está incorporando la tecnología nanoe™ en una amplia gama de equipos

#### Generador nanoe™ X Mark 1 integrado.



Cassette de 4 vías 90x90.  
S-\*\*\*\*PU3E.  
7 capacidades: 3,6 - 14,0 kW.

#### Generador nanoe™ X Mark 2 integrado.



Cassette de 4 vías 60x60.  
S-\*\*\*PY3E.  
4 capacidades: 2,5 - 6,0 kW.



Unidad con conducto adaptable.  
S-\*\*\*\*PF3E.  
7 capacidades: 3,6 - 14,0 kW.



Split.  
S-\*\*\*\*PK3E.  
5 capacidades: 3,6 - 10,0 kW.



Ceiling.  
S-\*\*\*\*PT3E.  
7 capacidades 3,6 - 14,0 kW.

# Unidad con conducto adaptable nanoe™ X - PF3



<https://youtu.be/Efl2EQsFB3E>

El conducto adaptable nanoe™ X PF3 se ha rediseñado por completo para ofrecer mayor flexibilidad. Ahora con presión estática mejorada de hasta 150Pa y con la posibilidad de instalación en vertical.

**+ VER ESPECIFICACIONES DEL PRODUCTO**

**1 Instalación muy flexible**  
2 posibilidades de instalación (montaje horizontal / vertical).

**2 Alto rendimiento estacional con silueta estilizada**  
Máximo SEER / SCOP: A++ / A++.

**3 Funcionamiento cómodo**  
Muy silencioso, mínimo 22 dBA\*.  
\* Modelo de 3,6 kW y cuando funciona con presión estática externa de 50 Pa con velocidad baja del ventilador.

## 2 posibilidades de instalación (montaje horizontal / vertical)

Ahora está disponible la instalación en vertical. Presión estática externa de 150 Pa, ideal para la instalación remota de unidades lejos de las habitaciones.



## Diseño mejorado de bandeja de drenaje

La bandeja de drenaje es compartida para instalaciones en horizontal o en vertical. Ya no es necesario alternarlas.

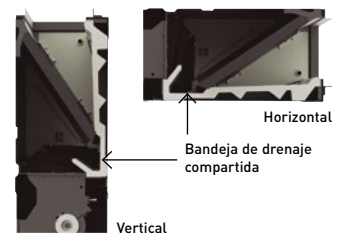

## Posición de entrada de aire seleccionable

La posición de entrada de aire puede ajustarse mediante un panel desmontable para permitir la entrada trasera o inferior, en función de la instalación del conducto.

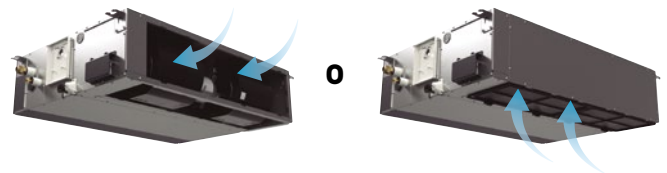

## Máxima eficiencia

	kW	3,6	5,0	6,0	7,1	10,0	12,5	14,0
Elite	SEER	A++	A++	A++	A++	A++	$\eta_{s,c}$ 281,7%	275,9%
	SCOP	A+	A+	A++	A++	A+	$\eta_{s,h}$ 170,0%	171,0%
Standard	SEER	—	—	A++	A++	A++	$\eta_{s,c}$ 257,4%	252,2%
	SCOP	—	—	A++	A+	A	$\eta_{s,h}$ 142,6%	140,6%

## Unidad compacta

- Altura de solo 250 mm
- Unidad ligera de 25 a 39 kg

Modelo convencional	Conducto adaptable
33 kg	30 kg
290 mm	250 mm

## Conducto adaptable



## Mejor calidad del aire interior con nanoe™ X



El rendimiento de la tecnología nanoe™ X se mantiene incluso con un conducto de 10 m de longitud\*. El efecto de la mejor calidad del aire es suficiente para adaptarse a diversos esquemas de conductos en función del proyecto.

\* Estudio interno de Panasonic.

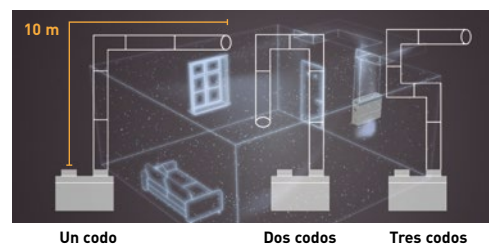

Como demuestran los ensayos, la eficacia de nanoe™ X se mantiene incluso con una longitud del conducto de 10 m.

## Efecto nanoe™ X contra malos olores demostrado en grandes espacios

En una sala de 139 m<sup>2</sup>, el olor a tabaco se reduce en un nivel de 0,7 en comparación con una reducción natural durante un periodo de 2 horas.

### Relación de desodorización de tabaco.

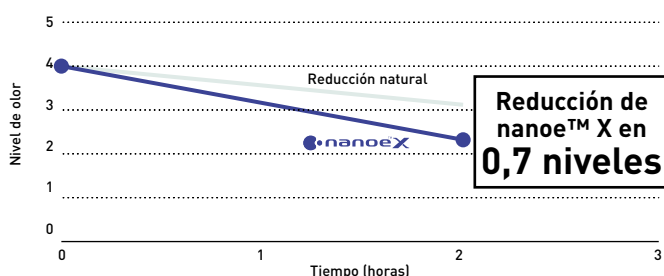







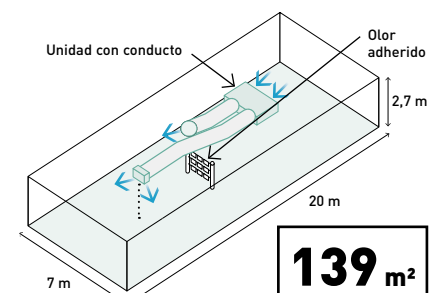















### Prueba ambiente.

El instituto de ensayos internacional independiente KAKEN <sup>1)</sup> realizó el ensayo de rendimiento de los equipos con conducto adaptable nanoe™ X equipados con el Generador nanoe™ X Mark 2 para eliminar el olor a tabaco.

<sup>1)</sup> KAKEN TEST CENTER General Incorporated Foundation en Japón, instituto de ensayos internacional.

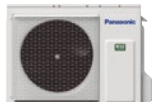

# Gama de unidades comerciales

Página	Unidades interiores	2,5 kW	3,6 kW	4,5 kW <sup>1)</sup>	5,0 kW	6,0 kW
P. 88	Unidad con conducto adaptable Inverter+ · R32		 S-3650PF3E	 S-3650PF3E	 S-3650PF3E	 S-6071PF3E
P. 92	Cassette de 4 vías 60x60 Inverter+ · R32	 S-25PY3E	 S-36PY3E	 S-50PY3E	 S-60PY3E	
P. 94	Cassette de 4 vías 90x90 Inverter+ · R32		 S-3650PU3E	 S-3650PU3E	 S-3650PU3E	 S-6071PU3E
P. 98	Split Inverter+ · R32		 S-3650PK3E	 S-3650PK3E	 S-3650PK3E	 S-6010PK3E
P. 102	Consola de techo Inverter+ · R32		 S-3650PT3E	 S-3650PT3E	 S-3650PT3E	 S-6071PT3E
P. 106	Conducto oculto de alta presión estática 20-25 kW Inverter+ · R32					
	<b>Unidades exteriores</b>	<b>2,5 kW</b>	<b>3,6 kW</b>		<b>5,0 kW</b>	<b>6,0 kW</b>
	PACi NX Elite · R32		 U-36PZH3E5		 U-50PZH3E5	 U-60PZH3E5
	PACi NX Standard · R32	 U-25PZ3E5	 U-36PZ3E5		 U-50PZ3E5	 U-60PZ3E5A

1) La unidad interior de 4,5 kW está disponible únicamente para combinaciones Twin, Triple y Doble Twin. 2) Estas dos unidades no están en la gama PACi NX, sino que forman parte de la gama Big PACi.  
\* U-\_\_E5 monofásica / U-\_\_E8 trifásica.



UNIDADES OPCIONALES EN LA SECCIÓN DE VENTILACIÓN

7,1 kW

10,0 kW

12,5 kW

14,0 kW

20,0 kW

25,0 kW



S-6071PF3E



S-1014PF3E



S-1014PF3E



S-1014PF3E



S-6071PU3E



S-1014PU3E



S-1014PU3E



S-1014PU3E



S-6010PK3E



S-6010PK3E



S-6071PT3E



S-1014PT3E



S-1014PT3E



S-1014PT3E



S-200PE3E5B



S-250PE3E5B

7,1 kW

10,0 kW

12,5 kW

14,0 kW

20,0 kW

25,0 kW



U-71PZH3E5 / U-71PZH3E8



U-100PZH3E5 / U-100PZH3E8



U-125PZH3E5 / U-125PZH3E8



U-140PZH3E5 / U-140PZH3E8



U-200PZH2E8 <sup>21</sup>



U-250PZH2E8 <sup>21</sup>



U-71PZ3E5A



U-100PZ3E5 / U-100PZ3E8



U-125PZ3E5 / U-125PZ3E8



U-140PZ3E5 / U-140PZ3E8



nanoe™ X de serie.

## Serie PACi NX Elite unidad con conducto adaptable Inverter+ · R32

### Unidad con conducto adaptable - PF3.

Las dos posibilidades de instalación (montaje en horizontal/vertical) con elevada presión estática externa de 150 Pa permiten una instalación flexible.



<https://youtu.be/Efl2EQsFB3E>

		Monofásica							
		3,6 kW	5,0 kW	6,0 kW	7,1 kW	10,0 kW	12,5 kW	14,0 kW	
Kit con mando CZ-RTC5B	KIT-	36PF3ZH5	50PF3ZH5	60PF3ZH5	71PF3ZH5	100PF3ZH5	125PF3ZH5	140PF3ZH5	
Kit con mando CZ-RTC6BLW	KIT-	36PF3ZH5-6W	50PF3ZH5-6W	60PF3ZH5-6W	71PF3ZH5-6W	100PF3ZH5-6W	125PF3ZH5-6W	140PF3ZH5-6W	
Capacidad frigorífica Nominal (mín. - máx.)	kW	3,6(1,2-4,0)	5,0(1,2-5,6)	5,7(1,2-6,3)	6,8(2,2-7,8)	9,5(3,1-11,4)	12,1(3,2-13,6)	13,4(3,3-15,3)	
EER <sup>1)</sup> Nominal (mín. - máx.)	W/W	4,24(3,57-5,45)	3,42(3,11-5,45)	3,68(3,15-5,45)	3,74(2,41-5,64)	4,17(2,82-5,08)	3,58(3,00-5,00)	3,38(2,59-4,18)	
SEER / η <sub>sc</sub> <sup>2)</sup>		6,8 A++	6,1 A++	7,1 A++	7,1 A++	7,4 A++	281,7 %	275,9 %	
Pdesign	kW	3,6	5,0	5,7	6,8	9,5	12,1	13,4	
Consumo eléctrico Nominal (mín. - máx.)	kW	0,85(0,22-1,12)	1,46(0,22-1,80)	1,55(0,22-2,00)	1,82(0,39-3,24)	2,28(0,61-4,04)	3,38(0,64-4,54)	3,96(0,79-5,90)	
Consumo anual de energía <sup>3)</sup>	kWh/a	185	287	281	332	447	—	—	
Capacidad calorífica Nominal (mín. - máx.)	kW	4,0(1,2-5,0)	5,6(1,2-6,5)	7,0(1,2-8,0)	7,5(2,0-9,0)	10,8(3,1-13,5)	13,5(3,2-15,4)	15,5(3,3-17,4)	
COP <sup>1)</sup> Nominal (mín. - máx.)	W/W	4,17(3,23-5,45)	3,61(2,97-5,45)	3,74(3,33-5,45)	4,03(3,16-5,41)	3,97(3,07-5,25)	3,46(3,06-5,16)	3,44(3,14-4,29)	
SCOP / η <sub>sn</sub> <sup>2)</sup>		4,5 A+	4,2 A+	4,4 A+	4,7 A++	4,5 A+	170,0 %	171,0 %	
Pdesign a -10 °C	kW	3,6	4,0	4,7	4,7	7,8	9,3	9,5	
Consumo eléctrico Nominal (mín. - máx.)	kW	0,96(0,22-1,55)	1,55(0,22-2,19)	1,87(0,22-2,40)	1,86(0,37-2,85)	2,72(0,59-4,40)	3,90(0,62-5,04)	4,51(0,77-5,55)	
Consumo anual de energía <sup>3)</sup>	kWh/a	1120	1333	1495	1393	2424	—	—	
<b>Unidad interior</b>		<b>S-3650PF3E</b>	<b>S-3650PF3E</b>	<b>S-6071PF3E</b>	<b>S-6071PF3E</b>	<b>S-1014PF3E</b>	<b>S-1014PF3E</b>	<b>S-1014PF3E</b>	
Presión estática externa <sup>4)</sup> Nominal (mín. - máx.)	Pa	30(10-150)	30(10-150)	30(10-150)	30(10-150)	40(10-150)	50(10-150)	50(10-150)	
Caudal de aire Al / Med / Ba	m <sup>3</sup> /min	14,0/13,0/10,0	16,0/15,0/12,0	21,0/19,0/15,0	21,0/19,0/15,0	32,0/26,0/21,0	34,0/29,0/23,0	36,0/32,0/25,0	
Volumen de humedad eliminada	L/h	0,9	1,9	1,7	2,7	3,2	4,1	4,9	
Presión sonora <sup>5)</sup> Al / Med / Ba	dB(A)	30/27/22	34/30/25	30/26/23	30/26/23	33/29/25	35/31/27	39/35/29	
Potencia sonora Al / Med / Ba	dB(A)	53/50/45	57/53/48	53/49/46	53/49/46	56/52/48	58/54/50	62/58/52	
Dimensiones Al x An x Pr	mm	250 x 800 x 730	250 x 800 x 730	250 x 1000 x 730	250 x 1000 x 730	250 x 1400 x 730	250 x 1400 x 730	250 x 1400 x 730	
Peso neto	kg	25	25	30	30	39	39	39	
Generador nanoe™ X		Mark 2	Mark 2	Mark 2	Mark 2	Mark 2	Mark 2	Mark 2	
<b>Unidad exterior</b>		<b>U-36PZH3E5</b>	<b>U-50PZH3E5</b>	<b>U-60PZH3E5</b>	<b>U-71PZH3E5</b>	<b>U-100PZH3E5</b>	<b>U-125PZH3E5</b>	<b>U-140PZH3E5</b>	
Suministro eléctrico	V	220-230-240	220-230-240	220-230-240	220-230-240	220-230-240	220-230-240	220-230-240	
Intensidad	Frío	A	4,20-4,00-3,85	6,90-6,60-6,35	7,25-6,95-6,65	9,00-8,60-8,25	11,10-10,80-10,30	16,50-15,80-15,10	19,60-18,70-17,90
	Calor	A	4,70-4,50-4,30	7,35-7,00-6,75	8,65-8,30-7,95	9,00-8,60-8,35	13,30-12,70-12,20	19,10-18,20-17,50	22,00-21,10-20,20
Caudal de aire Frío / Calor	m <sup>3</sup> /min	34,1/36,4	42,0/42,0	42,0/42,0	61,0/60,0	118,0/108,0	125,0/112,0	129,0/116,0	
Presión sonora Frío / Calor (Al)	dB(A)	43/44	46/48	47/50	48/50	52/52	53/53	54/54	
Potencia sonora Frío / Calor (Al)	dB(A)	62/64	64/67	65/69	65/67	69/69	70/70	71/71	
Dimensiones Al x An x Pr	mm	695 x 875 x 320	695 x 875 x 320	695 x 875 x 320	996 x 940 x 340	1416 x 940 x 340	1416 x 940 x 340	1416 x 940 x 340	
Peso neto	kg	42	42	43	65	98	98	98	
Diámetro tubería	Tubería de líquido	Pulg. (mm)	1/4(6,35)	1/4(6,35)	1/4(6,35) <sup>6)</sup>	3/8(9,52)	3/8(9,52)	3/8(9,52)	3/8(9,52)
	Tubería de gas	Pulg. (mm)	1/2(12,70)	1/2(12,70)	1/2(12,70) <sup>7)</sup>	5/8(15,88)	5/8(15,88)	5/8(15,88)	5/8(15,88)
Rango de longitud de tubería	m	3-40	3-40	3-40	5-50	5-85	5-85	5-85	
Desnivel de altura (int./ext.) <sup>8)</sup>	m	15/30	15/30	15/30	15/30	15/30	15/30	15/30	
Longitud de tubería para gas adicional	m	30	30	30	30	30	30	30	
Cantidad adicional de gas	g/m	15	15	15	45	45	45	45	
Refrigerante (R32) / CO <sub>2</sub> Eq.	kg / T	1,13/0,76	1,13/0,76	1,15/0,78	1,95/1,32	3,05/2,06	3,05/2,06	3,05/2,06	
Rango de funcionamiento	Frío mín. ~ máx.	°C	-15~+46	-15~+46	-15~+46	-15~+48	-20~+48 <sup>9)</sup>	-20~+48 <sup>9)</sup>	-20~+48 <sup>9)</sup>
	Calor mín. ~ máx.	°C	-20~+24	-20~+24	-20~+24	-20~+24	-20~+24	-20~+24	-20~+24
<b>PVPR kit con mando CZ-RTC5B</b>	€	<b>3.133</b>	<b>3.407</b>	<b>3.560</b>	<b>4.137</b>	<b>5.439</b>	<b>6.457</b>	<b>7.778</b>	
<b>PVPR kit con mando CZ-RTC6BLW</b>	€	<b>3.244</b>	<b>3.518</b>	<b>3.671</b>	<b>4.248</b>	<b>5.550</b>	<b>6.568</b>	<b>7.889</b>	

### La tecnología en el punto de mira

- 2 posibilidades de instalación (horizontal / vertical)
- Máxima presión estática externa: 150 Pa
- Selección de la posición de entrada de aire (entrada trasera / inferior)
- Diseño mejorado de bandeja de drenaje apto tanto para la instalación en horizontal como en vertical
- Bomba de drenaje incluida
- nanoe™ X (generador Mark 2= 9,6 billones de radicales hidroxilo/segundo) de serie para la cubierta con conducto de gran longitud\*
- Mando de pared CZ-RTC6BL para configurar el sistema fácilmente mediante Bluetooth®

\* El rendimiento del nanoe™ X se mantiene incluso con un conducto de 10 m de longitud, según un estudio interno de Panasonic.

### 2 posibilidades de instalación (montaje horizontal / vertical)

Ahora está disponible la instalación en vertical. Presión estática externa de 150 Pa, Ideal para la instalación remota de unidades lejos de las habitaciones.



### Diseño mejorado de bandeja de drenaje

La bandeja de drenaje es compartida para instalaciones en horizontal o en vertical. No es necesario modificar la unidad.

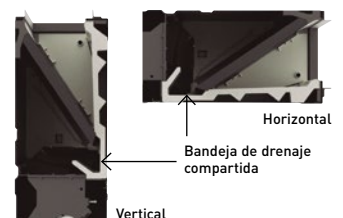



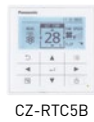

CZ-RTC5B

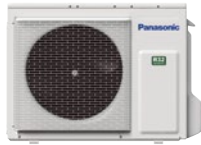

Control opcional.  
Mando de pared  
**CONEX.**  
CZ-RTC6 - CZ-RTC6BL  
- CZ-RTC6BLW



COMPATIBLE CON TODAS LAS SOLUCIONES DE CONECTIVIDAD DE PANASONIC. PARA OBTENER MÁS INFORMACIÓN, CONSULTE LA SECCIÓN SISTEMAS DE CONTROL.



Control opcional.  
Mando inalámbrico  
con infrarrojos.  
CZ-RWS3 +  
CZ-RWRC3



Sensor Econavi  
opcional.  
CZ-CENSC1

		7,1 kW		10,0 kW		Trifásica	
		KIT-71PF3ZH8		KIT-100PF3ZH8		12,5 kW	
		KIT-71PF3ZH8-6W		KIT-100PF3ZH8-6W		KIT-125PF3ZH8-6W	
		KIT-140PF3ZH8		KIT-140PF3ZH8-6W		KIT-140PF3ZH8-6W	
Capacidad frigorífica	Nominal (mín. - máx.)	kW	6,8[2,2 - 7,8]	9,5[3,1 - 11,4]	12,1[3,2 - 13,6]	13,4[3,3 - 15,3]	
EER <sup>1)</sup>	Nominal (mín. - máx.)	W/W	3,74[5,64 - 2,41]	4,17[5,08 - 2,82]	3,58[5,00 - 3,00]	3,38[4,18 - 2,59]	
SEER / η <sub>s,c</sub> <sup>2)</sup>			<b>7,0 A++</b>	<b>7,3 A++</b>	<b>281,0 %</b>	<b>275,2 %</b>	
Pdesign		kW	6,8	9,5	12,1	13,4	
Consumo eléctrico	Nominal (mín. - máx.)	kW	1,82[0,39 - 3,24]	2,28[0,61 - 4,04]	3,38[0,64 - 4,54]	3,96[0,79 - 5,90]	
Consumo anual de energía <sup>3)</sup>		kWh/a	338	451	—	—	
Capacidad calorífica	Nominal (mín. - máx.)	kW	7,5[2,0 - 9,0]	10,8[3,1 - 13,5]	13,5[3,2 - 15,4]	15,5[3,3 - 17,4]	
COP <sup>1)</sup>	Nominal (mín. - máx.)	W/W	4,03[5,41 - 3,16]	3,97[5,25 - 3,07]	3,46[5,16 - 3,06]	3,44[4,29 - 3,14]	
SCOP / η <sub>s,h</sub> <sup>2)</sup>			<b>4,7 A++</b>	<b>4,5 A+</b>	<b>170,0 %</b>	<b>171,0 %</b>	
Pdesign a -10 °C		kW	4,7	7,8	9,3	9,5	
Consumo eléctrico	Nominal (mín. - máx.)	kW	1,86[0,37 - 2,85]	2,72[0,59 - 4,40]	3,9[0,62 - 5,04]	4,51[0,77 - 5,55]	
Consumo anual de energía <sup>3)</sup>		kWh/a	1394	2424	—	—	
<b>Unidad interior</b>			<b>S-6071PF3E</b>	<b>S-1014PF3E</b>	<b>S-1014PF3E</b>	<b>S-1014PF3E</b>	
Presión estática externa <sup>4)</sup>	Nominal (mín. - máx.)	Pa	30[10 - 150]	40[10 - 150]	50[10 - 150]	50[10 - 150]	
Caudal de aire	Al / Med / Ba	m³/min	21,0/19,0/15,0	32,0/26,0/21,0	34,0/29,0/23,0	36,0/32,0/25,0	
Volumen de humedad eliminada		L/h	2,7	3,2	4,1	4,9	
Presión sonora <sup>5)</sup>	Al / Med / Ba	dB(A)	30/26/23	33/29/25	35/31/27	39/35/29	
Potencia sonora	Al / Med / Ba	dB(A)	53/49/46	56/52/48	58/54/50	62/58/52	
Dimensiones	Al x An x Pr	mm	250 x 1000 x 730	250 x 1400 x 730	250 x 1400 x 730	250 x 1400 x 730	
Peso neto		kg	30	39	39	39	
Generador nanoe™ X			Mark 2	Mark 2	Mark 2	Mark 2	
<b>Unidad exterior</b>			<b>U-71PZH3E8</b>	<b>U-100PZH3E8</b>	<b>U-125PZH3E8</b>	<b>U-140PZH3E8</b>	
Suministro eléctrico		V	380 - 400 - 415	380 - 400 - 415	380 - 400 - 415	380 - 400 - 415	
Intensidad	Frío	A	3,00 - 2,90 - 2,80	3,80 - 3,60 - 3,50	5,60 - 5,30 - 5,15	6,60 - 6,30 - 6,05	
	Calor	A	3,05 - 2,95 - 2,85	4,50 - 4,30 - 4,15	6,45 - 6,10 - 5,90	7,55 - 7,15 - 6,90	
Caudal de aire	Frío / Calor	m³/min	61,0/60,0	118,0/108,0	125,0/112,0	129,0/116,0	
Presión sonora	Frío / Calor (Al)	dB(A)	48/50	52/52	53/53	54/54	
Potencia sonora	Frío / Calor (Al)	dB(A)	65/67	69/69	70/70	71/71	
Dimensiones	Al x An x Pr	mm	996 x 940 x 340	1416 x 940 x 340	1416 x 940 x 340	1416 x 940 x 340	
Peso neto		kg	65	98	98	98	
Diámetro tubería	Tubería de líquido	Pulg. (mm)	3/8[9,52]	3/8[9,52]	3/8[9,52]	3/8[9,52]	
	Tubería de gas	Pulg. (mm)	5/8[15,88]	5/8[15,88]	5/8[15,88]	5/8[15,88]	
Rango de longitud de tubería		m	5 - 50	5 - 85	5 - 85	5 - 85	
Desnivel de altura (int./ext.) <sup>8)</sup>		m	15/30	15/30	15/30	15/30	
Longitud de tubería para gas adicional		m	30	30	30	30	
Cantidad adicional de gas		g/m	45	45	45	45	
Refrigerante (R32) / CO <sub>2</sub> Eq.		kg / T	1,95/1,32	3,05/2,06	3,05/2,06	3,05/2,06	
Rango de funcionamiento	Frío mín. ~ máx.	°C	-15 ~ +48	-20 ~ +48 <sup>10)</sup>	-20 ~ +48 <sup>9)</sup>	-20 ~ +48 <sup>9)</sup>	
	Calor mín. ~ máx.	°C	-20 ~ +24	-20 ~ +24	-20 ~ +24	-20 ~ +24	
<b>PVPR kit con mando CZ-RTC5B</b>		€	<b>4.434</b>	<b>5.753</b>	<b>6.850</b>	<b>8.171</b>	
<b>PVPR kit con mando CZ-RTC6BLW</b>		€	<b>4.545</b>	<b>5.864</b>	<b>6.961</b>	<b>8.282</b>	

1) Cálculos EER y COP realizados de acuerdo con EN 14511. 2) Para modelos por debajo de 12 kW, el SEER y SCOP se calculan en base a los valores de [UE] 626/2011. Para modelos por encima de 12 kW, los valores de η<sub>s,c</sub> / η<sub>s,h</sub> se calculan según la norma EN 14825. 3) Configuración de fábrica. 4) La presión estática externa media está ajustada de fábrica. 5) La presión sonora de las unidades muestra el valor medido en un punto situado 1,5 m por debajo de la unidad. La presión acústica se mide de acuerdo con la especificación Eurovent 6/C/006-97. 6) Conectar el tubo de toma de líquido [Ø6,35-Ø9,52] en el lado del tubo de líquido de la unidad interior. 7) Conectar el tubo de toma de gas [Ø12,70-Ø15,88] en el lado del tubo de gas de la unidad interior. 8) Unidad exterior situada más abajo / unidad exterior situada más arriba. 9) Para los modelos 100 ~ 140PZH2E5(8), es posible operar a una temperatura más baja de -20 °C en las salas de servidores con una longitud de tubería de 30 m o inferior. \* Fusible recomendado para interior: 3 A. \*\* Los valores anteriores se refieren a una instalación estándar (instalación horizontal en el techo, entrada de aire en el lado trasero) y nanoe™ X apagado.

Accesorios	PVPR €
<b>CZ-RTC6</b> Mando de pared CONEX (no inalámbrico)	<b>183</b>
<b>CZ-RTC6BL</b> Mando de pared CONEX con Bluetooth®	<b>213</b>
<b>CZ-RTC6BLW</b> Mando de pared CONEX con Wi-Fi y Bluetooth®	<b>294</b>
<b>CZ-RTC5B</b> Mando de pared con función Econavi y datanavi	<b>183</b>
<b>CZ-RWS3 + CZ-RWRC3</b> Mando inalámbrico con infrarrojos y receptor	<b>116 + 123</b>
<b>CZ-CAPWFC1</b> Adaptador Wi-Fi comercial	<b>189</b>
<b>PAW-PACR3</b> Interfaces para operar 3 unidades en respaldo y en marcha alternativa	<b>1.830</b>

Accesorios	PVPR €
<b>PAW-WTRAY</b> Bandeja para condensado de agua compatible con la plataforma de elevación exterior	<b>351</b>
<b>PAW-GRDBSE20</b> Soporte para amortiguación de ruido y vibraciones	<b>201</b>
<b>PAW-GRDSTD40</b> Plataforma de elevación exterior 400 x 900 x 400 mm	<b>232</b>
<b>CZ-CENSC1</b> Sensor Econavi de ahorro de energía	<b>194</b>
<b>CZ-56DAF1</b> Cámara de salida de aire para S-3650PF3E	<b>208</b>
<b>CZ-90DAF2</b> Cámara de salida de aire para S-6071PF3E	<b>246</b>
<b>CZ-160DAF2</b> Cámara de salida de aire para S-1014PF3E	<b>306</b>



SEER y SCOP: Para S-6071PF3E + U-71PZH3E5. SÚPER SILENCIOSO: Para S-3650PF3E + U-36PZH3E5. CONTROL VÍA INTERNET: Opcional.

Condiciones nominales: Aire interior (frío) 27 °C TS / 19 °C TH. Aire exterior (frío) 35 °C TS / 24 °C TH. Aire interior (calor) 20 °C TS. Aire exterior (calor) 7 °C TS / 6 °C TH. [TS: Temperatura seca; TH: Temperatura húmeda]. Especificaciones sujetas a cambios sin previo aviso. Para obtener información detallada acerca de la ErP / el etiquetado energético, visita nuestras páginas www.aircon.panasonic.es o www.ptc.panasonic.eu.



nanoe™ X de serie.

## Serie PACi NX Standard unidad con conducto adaptable Inverter+ · R32

### Unidad con conducto adaptable - PF3.

Las dos posibilidades de instalación (montaje en horizontal/vertical) con elevada presión estática externa de 150 Pa permiten una instalación flexible.



<https://youtu.be/Efl2EQsFB3E>

		Monofásica							
		3,6 kW	5,0 kW	6,0 kW	7,1 kW	10,0 kW	12,5 kW	14,0 kW	
		KIT-	KIT-	KIT-	KIT-	KIT-	KIT-	KIT-	
		36PF3Z5	50PF3Z5	60PF3Z5	71PF3Z5	100PF3Z5	125PF3Z5	140PF3Z5	
		36PF3Z5-6	50PF3Z5-6	60PF3Z5-6	71PF3Z5-6	100PF3Z5-6	125PF3Z5-6	140PF3Z5-6	
		36PF3Z5-6W	50PF3Z5-6W	60PF3Z5-6W	71PF3Z5-6W	100PF3Z5-6W	125PF3Z5-6W	140PF3Z5-6W	
Capacidad frigorífica	Nominal (mín. - máx.)	kW	3,4(1,5-4,0)	5,0(1,5-5,3)	5,7(2,0-6,3)	6,8(2,6-7,7)	9,5(3,0-11,4)	12,1(3,2-13,5)	13,4(3,3-15,0)
EER <sup>1)</sup>	Nominal (mín. - máx.)	W/W	3,78(3,51-5,00)	2,78(2,76-4,63)	3,54(2,63-5,88)	3,18(2,69-4,56)	3,57(2,36-5,08)	3,40(2,76-5,08)	3,16(2,56-5,08)
SEER / η <sub>sc</sub> <sup>2)</sup>			6,0 A+	6,5 A++	6,4 A++	6,0 A+	6,6 A++	257,4 %	252,2 %
Pdesign		kW	3,4	5,0	5,7	6,8	9,5	12,1	13,4
Consumo eléctrico	Nominal (mín. - máx.)	kW	0,90(0,30-1,14)	1,80(0,32-1,92)	1,61(0,34-2,40)	2,14(0,57-2,86)	2,66(0,59-4,84)	3,56(0,63-4,90)	4,24(0,65-5,86)
Consumo anual de energía <sup>3)</sup>		kWh/a	198	267	310	391	502	—	—
Capacidad calorífica	Nominal (mín. - máx.)	kW	3,4(1,5-4,6)	5,0(1,5-5,9)	5,7(1,8-7,0)	6,8(2,1-8,1)	9,5(3,0-13,5)	12,1(3,3-15,0)	13,4(3,4-16,0)
COP <sup>1)</sup>	Nominal (mín. - máx.)	W/W	4,15(3,51-5,36)	3,62(3,06-5,36)	4,04(2,82-6,21)	4,00(3,03-5,68)	4,09(3,00-5,08)	3,56(3,16-5,24)	3,76(3,03-5,23)
SCOP / η <sub>sh</sub> <sup>2)</sup>			4,0 A+	4,0 A+	4,4 A+	4,1 A+	3,9 A	142,6 %	140,6 %
Pdesign a -10 °C		kW	2,4	3,8	4,4	4,7	7,8	9,3	9,5
Consumo eléctrico	Nominal (mín. - máx.)	kW	0,82(0,28-1,31)	1,38(0,28-1,73)	1,41(0,29-2,48)	1,70(0,37-2,67)	2,32(0,59-4,50)	3,40(0,63-4,74)	3,56(0,65-5,28)
Consumo anual de energía <sup>3)</sup>		kWh/a	839	1303	1376	1591	2795	—	—
<b>Unidad interior</b>			<b>S-3650PF3E</b>	<b>S-3650PF3E</b>	<b>S-6071PF3E</b>	<b>S-6071PF3E</b>	<b>S-1014PF3E</b>	<b>S-1014PF3E</b>	<b>S-1014PF3E</b>
Presión estática externa <sup>4)</sup>	Nominal (mín. - máx.)	Pa	30(10-150)	30(10-150)	30(10-150)	30(10-150)	40(10-150)	50(10-150)	50(10-150)
Caudal de aire	Al / Med / Ba	m <sup>3</sup> /min	14,0/13,0/10,0	16,0/15,0/12,0	21,0/19,0/15,0	21,0/19,0/15,0	32,0/26,0/21,0	34,0/29,0/23,0	36,0/32,0/25,0
Volumen de humedad eliminada		L/h	0,9	1,9	1,7	2,7	3,2	4,1	4,9
Presión sonora <sup>5)</sup>	Al / Med / Ba	dB(A)	30/27/22	34/30/25	30/26/23	30/26/23	33/29/25	35/31/27	39/35/29
Potencia sonora	Al / Med / Ba	dB(A)	53/50/45	57/53/48	53/49/46	53/49/46	56/52/48	58/54/50	62/58/52
Dimensiones	AlxAnxPr	mm	250x800x730	250x800x730	250x1000x730	250x1000x730	250x1400x730	250x1400x730	250x1400x730
Peso neto		kg	25	25	30	30	39	39	39
Generador nanoe™ X			Mark 2	Mark 2	Mark 2	Mark 2	Mark 2	Mark 2	Mark 2
<b>Unidad exterior</b>			<b>U-36PZ3E5</b>	<b>U-50PZ3E5</b>	<b>U-60PZ3E5A</b>	<b>U-71PZ3E5A</b>	<b>U-100PZ3E5</b>	<b>U-125PZ3E5</b>	<b>U-140PZ3E5</b>
Suministro eléctrico		V	220-230-240	220-230-240	220-230-240	220-230-240	220-230-240	220-230-240	220-230-240
Intensidad	Frío	A	4,15-4,00-3,85	8,35-8,00-7,65	7,45-7,15-6,85	9,95-9,50-9,10	13,30-12,70-12,20	17,20-16,40-15,80	20,50-19,60-18,8
	Calor	A	3,85-3,70-3,50	6,45-6,20-5,95	6,55-6,25-6,00	7,90-7,55-7,25	11,60-11,10-10,60	16,40-15,70-15,00	17,20-16,40-15,80
Caudal de aire	Frío / Calor	m <sup>3</sup> /min	33,6/34,0	32,7/31,9	42,6/41,5	44,7/45,9	73,0/73,0	82,0/80,0	84,0/82,0
Presión sonora	Frío / Calor (Al)	dB(A)	46/47	46/46	47/48	48/49	52/52	55/55	56/56
Potencia sonora	Frío / Calor (Al)	dB(A)	64/66	64/64	64/65	66/68	70/70	73/73	74/74
Dimensiones	AlxAnxPr	mm	619x824x299	619x824x299	695x875x320	695x875x320	996x980x370	996x980x370	996x980x370
Peso neto		kg	32	35	42	50	83	87	87
Diámetro tubería	Tubería de líquido	Pulg. (mm)	1/4(Ø6,35)	1/4(Ø6,35)	1/4(Ø6,35) <sup>6)</sup>	1/4(Ø6,35) <sup>6)</sup>	3/8(9,52)	3/8(9,52)	3/8(9,52)
	Tubería de gas	Pulg. (mm)	1/2(Ø12,7)	1/2(Ø12,7)	1/2(Ø12,7) <sup>7)</sup>	5/8(Ø15,88)	5/8(15,88)	5/8(15,88)	5/8(15,88)
Rango de longitud de tubería		m	3-15	3-20	3-40	3-40	5-50	5-50	5-50
Desnivel de altura (int./ext.) <sup>8)</sup>		m	15/15	15/15	15/30	20/30	15/30	15/30	15/30
Longitud de tubería para gas adicional		m	7,5	7,5	30	30	30	30	30
Cantidad adicional de gas		g/m	10	15	15	17	45	45	45
Refrigerante (R32) / CO <sub>2</sub> Eq.		kg / T	0,87/0,59	1,14/0,77	1,15/0,78	1,32/0,89	2,40/1,62	2,80/1,89	2,80/1,89
Rango de funcionamiento	Frío mín. - máx.	°C	-10~+43	-10~+43	-10~+43	-10~+43	-10~+43	-10~+43	-10~+43
	Calor mín. - máx.	°C	-15~+24	-15~+24	-15~+24	-15~+24	-15~+24	-15~+24	-15~+24
<b>PVPR kit con mando CZ-RTC5B</b>		€	<b>1.794</b>	<b>2.492</b>	<b>2.531</b>	<b>2.566</b>	<b>3.851</b>	<b>4.454</b>	<b>5.671</b>
<b>PVPR kit con mando CZ-RTC6</b>		€	<b>1.794</b>	<b>2.492</b>	<b>2.531</b>	<b>2.566</b>	<b>3.851</b>	<b>4.454</b>	<b>5.671</b>
<b>PVPR kit con mando CZ-RTC6BLW</b>		€	<b>1.905</b>	<b>2.603</b>	<b>2.642</b>	<b>2.677</b>	<b>3.962</b>	<b>4.565</b>	<b>5.782</b>

## La tecnología en el punto de mira

- 2 posibilidades de instalación (horizontal / vertical)
- Máxima presión estática externa: 150 Pa
- Selección de la posición de entrada de aire (entrada trasera / inferior)
- Diseño mejorado de bandeja de drenaje apto tanto para la instalación en horizontal como en vertical
- Bomba de drenaje incluida
- nanoe™ X (generador Mark 2= 9,6 billones de radicales hidroxilo/segundo) de serie para la cubierta con conducto de gran longitud\*
- Mando de pared CZ-RTC6BL para configurar el sistema fácilmente mediante Bluetooth®

\* El rendimiento del nanoe™ X se mantiene incluso con un conducto de 10 m de longitud, según un estudio interno de Panasonic.

## 2 posibilidades de instalación (montaje horizontal / vertical)

Ahora está disponible la instalación en vertical. Presión estática externa de 150 Pa, Ideal para la instalación remota de unidades lejos de las habitaciones.



## Diseño mejorado de bandeja de drenaje

La bandeja de drenaje es compartida para instalaciones en horizontal o en vertical. No es necesario modificar la unidad.

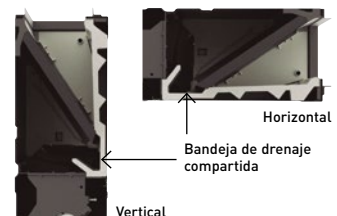



CZ-RTC5B



CONEX



Control opcional.  
Mando de pared  
**CONEX.**  
CZ-RTC6 - CZ-RTC6BL  
- CZ-RTC6BLW



COMPATIBLE CON TODAS LAS SOLUCIONES DE CONECTIVIDAD DE PANASONIC. PARA OBTENER MÁS INFORMACIÓN, CONSULTE LA SECCIÓN SISTEMAS DE CONTROL.



Control opcional.  
Mando inalámbrico  
con infrarrojos.  
CZ-RWS3 +  
CZ-RWRC3



Sensor Econavi  
opcional.  
CZ-CENSC1

			Trifásica			
			10,0 kW	12,5 kW	14,0 kW	
Kit con mando CZ-RTC5B			KIT-100PF3Z8	KIT-125PF3Z8	KIT-140PF3Z8	
Kit con mando CZ-RTC6			KIT-100PF3Z8-6	KIT-125PF3Z8-6	KIT-140PF3Z8-6	
Kit con mando CZ-RTC6BLW			KIT-100PF3Z8-6W	KIT-125PF3Z8-6W	KIT-140PF3Z8-6W	
Capacidad frigorífica	Nominal (mín. - máx.)	kW	9,5(3,0 - 11,4)	12,1(3,2 - 13,5)	13,4(3,3 - 15,0)	
EER <sup>1)</sup>	Nominal (mín. - máx.)	W/W	3,57(2,36 - 5,08)	3,40(2,76 - 5,08)	3,16(2,56 - 5,08)	
SEER / η <sub>s,c</sub> <sup>2)</sup>			<b>6,5 A++</b>	<b>256,2 %</b>	<b>251,4 %</b>	
Pdesign		kW	9,5	12,1	13,4	
Consumo eléctrico	Nominal (mín. - máx.)	kW	2,66(0,59 - 4,84)	3,56(0,63 - 4,90)	4,24(0,65 - 5,86)	
Consumo anual de energía <sup>3)</sup>		kWh/a	508	—	—	
Capacidad calorífica	Nominal (mín. - máx.)	kW	9,5(3,0 - 13,5)	12,1(3,3 - 15,0)	13,4(3,4 - 16,0)	
COP <sup>1)</sup>	Nominal (mín. - máx.)	W/W	4,09(3,00 - 5,08)	3,56(3,16 - 5,24)	3,76(3,03 - 5,23)	
SCOP / η <sub>s,h</sub> <sup>2)</sup>			<b>3,9 A</b>	<b>142,6 %</b>	<b>140,6 %</b>	
Pdesign a -10 °C		kW	7,8	9,3	9,5	
Consumo eléctrico	Nominal (mín. - máx.)	kW	2,32(0,59 - 4,50)	3,40(0,63 - 4,74)	3,56(0,65 - 5,28)	
Consumo anual de energía <sup>3)</sup>		kWh/a	2795	—	—	
<b>Unidad interior</b>			<b>S-1014PF3E</b>	<b>S-1014PF3E</b>	<b>S-1014PF3E</b>	
Presión estática externa <sup>4)</sup>	Nominal (mín. - máx.)	Pa	40(10 - 150)	50(10 - 150)	50(10 - 150)	
Caudal de aire	Al / Med / Ba	m³/min	32,0/26,0/21,0	34,0/29,0/23,0	36,0/32,0/25,0	
Volumen de humedad eliminada		L/h	3,2	4,1	4,9	
Presión sonora <sup>5)</sup>	Al / Med / Ba	dB(A)	33/29/25	35/31/27	39/35/29	
Potencia sonora	Al / Med / Ba	dB(A)	56/52/48	58/54/50	62/58/52	
Dimensiones	Al x An x Pr	mm	250 x 1400 x 730	250 x 1400 x 730	250 x 1400 x 730	
Peso neto		kg	39	39	39	
Generador nanoe™ X			Mark 2	Mark 2	Mark 2	
<b>Unidad exterior</b>			<b>U-100PZ3E8</b>	<b>U-125PZ3E8</b>	<b>U-140PZ3E8</b>	
Suministro eléctrico		V	380 - 400 - 415	380 - 400 - 415	380 - 400 - 415	
Intensidad	Frío	A	4,45 - 4,20 - 4,05	5,75 - 5,45 - 5,25	6,85 - 6,50 - 6,30	
	Calor	A	3,85 - 3,70 - 3,55	5,50 - 5,20 - 5,05	5,75 - 5,45 - 5,25	
Caudal de aire	Frío / Calor	m³/min	73,0/73,0	82,0/80,0	84,0/82,0	
Presión sonora	Frío / Calor (Al)	dB(A)	52/52	55/55	56/56	
Potencia sonora	Frío / Calor (Al)	dB(A)	70/70	73/73	74/74	
Dimensiones	Al x An x Pr	mm	996 x 980 x 370	996 x 980 x 370	996 x 980 x 370	
Peso neto		kg	83	87	87	
Diámetro tubería	Tubería de líquido	Pulg. (mm)	3/8(9,52)	3/8(9,52)	3/8(9,52)	
	Tubería de gas	Pulg. (mm)	5/8(15,88)	5/8(15,88)	5/8(15,88)	
Rango de longitud de tubería		m	5 - 50	5 - 50	5 - 50	
Desnivel de altura (int./ext.) <sup>8)</sup>		m	15/30	15/30	15/30	
Longitud de tubería para gas adicional		m	30	30	30	
Cantidad adicional de gas		g/m	45	45	45	
Refrigerante (R32) / CO <sub>2</sub> Eq.		kg / T	2,40/1,62	2,80/1,89	2,80/1,89	
Rango de funcionamiento	Frío mín. ~ máx.	°C	-10 ~ +43	-10 ~ +43	-10 ~ +43	
	Calor mín. ~ máx.	°C	-15 ~ +24	-15 ~ +24	-15 ~ +24	
<b>PVPR kit con mando CZ-RTC5B</b>		€	<b>4.107</b>	<b>4.759</b>	<b>6.034</b>	
<b>PVPR kit con mando CZ-RTC6</b>		€	<b>4.107</b>	<b>4.759</b>	<b>6.034</b>	
<b>PVPR kit con mando CZ-RTC6BLW</b>		€	<b>4.218</b>	<b>4.870</b>	<b>6.145</b>	

1) Cálculos EER y COP realizados de acuerdo con EN 14511. 2) Para modelos por debajo de 12 kW, el SEER y SCOP se calculan en base a los valores de (UE) 626/2011. Para modelos por encima de 12 kW, los valores de η<sub>s,c</sub> / η<sub>s,h</sub> se calculan según la norma EN 14825. 3) Configuración de fábrica. 4) La presión estática externa media está ajustada de fábrica. 5) La presión sonora de las unidades muestra el valor medido en un punto situado 1,5 m por debajo de la unidad. La presión acústica se mide de acuerdo con la especificación Eurovent 6/C/006-97. 6) Conectar el tubo de toma de líquido [06,35-09,52] en el lado del tubo de líquido de la unidad interior. 7) Conectar el tubo de toma de gas [012,70-015,88] en el lado del tubo de gas de la unidad interior. 8) Unidad exterior situada más abajo / unidad exterior situada más arriba. \* Fusible recomendado para interior: 3 A. \*\* Los valores anteriores se refieren a una instalación estándar (instalación horizontal en el techo, entrada de aire en el lado trasero) y nanoe™ X apagado.

Accesorios	PVPR €
<b>CZ-RTC6</b> Mando de pared CONEX (no inalámbrico)	<b>183</b>
<b>CZ-RTC6BL</b> Mando de pared CONEX con Bluetooth®	<b>213</b>
<b>CZ-RTC6BLW</b> Mando de pared CONEX con Wi-Fi y Bluetooth®	<b>294</b>
<b>CZ-RTC5B</b> Mando de pared con función Econavi y datanavi	<b>183</b>
<b>CZ-RWS3 + CZ-RWRC3</b> Mando inalámbrico con infrarrojos y receptor	<b>116 + 123</b>
<b>CZ-CAPWFC1</b> Adaptador Wi-Fi comercial	<b>189</b>
<b>PAW-PACR3</b> Interfaces para operar 3 unidades en respaldo y en marcha alternativa	<b>1.830</b>

Accesorios	PVPR €
<b>PAW-WTRAY</b> Bandeja para condensado de agua compatible con la plataforma de elevación exterior	<b>351</b>
<b>PAW-GRDBSE20</b> Soporte para amortiguación de ruido y vibraciones	<b>201</b>
<b>PAW-GRDSTD40</b> Plataforma de elevación exterior 400 x 900 x 400 mm	<b>232</b>
<b>CZ-CENSC1</b> Sensor Econavi de ahorro de energía	<b>194</b>
<b>CZ-56DAF1</b> Cámara de salida de aire para S-3650PF3E	<b>208</b>
<b>CZ-90DAF2</b> Cámara de salida de aire para S-6071PF3E	<b>246</b>
<b>CZ-160DAF2</b> Cámara de salida de aire para S-1014PF3E	<b>306</b>



SEER: Para S-1014PF3E + U-100PZ3E5. SCOP: Para S-6071PF3E + U-60PZ3E5A. SÚPER SILENCIOSO: Para S-3650PF3E + U-36PZ3E5. CONTROL VÍA INTERNET: Opcional.

Condiciones nominales: Aire interior (frío) 27 °C TS / 19 °C TH. Aire exterior (frío) 35 °C TS / 24 °C TH. Aire interior (calor) 20 °C TS. Aire exterior (calor) 7 °C TS / 6 °C TH. (TS: Temperatura seca; TH: Temperatura húmeda). Especificaciones sujetas a cambios sin previo aviso. Para obtener información detallada acerca de la ErP / el etiquetado energético, visita nuestras páginas www.aircon.panasonic.es o www.ptc.panasonic.eu.

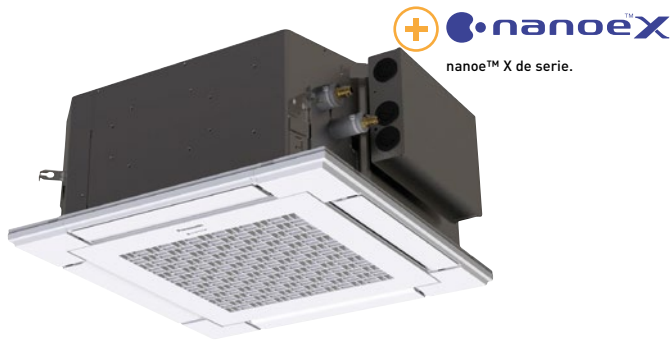

## Serie PACi NX Elite y Standard cassette de 4 vías 60x60 Inverter+ · R32

### Cassette de 4 vías 60x60 - PY3.

- De 2,5 a 6,0 kW (4 capacidades)
- SEER / SCOP clase A++\*
- Bomba de drenaje incluida
- Bomba de drenaje de CC e interruptor de flotador para reducir el ruido
- nano™ X (Generador Mark 2 = 9,6 billones de radicales hidroxilo / seg) de serie para una mejor calidad del aire interior

\* SCOP clase A+ en el caso de las unidades de 2,5 / 6,0 kW.

Elite			Monofásica		
			3,6 kW	5,0 kW	6,0 kW
Kit			KIT-36PY3ZH5	KIT-50PY3ZH5	KIT-60PY3ZH5
Mando de pared			CZ-RTC5B	CZ-RTC5B	CZ-RTC5B
Capacidad frigorífica	Nominal (mín. - máx.)	kW	3,6 (1,2 - 4,0)	5,0 (1,2 - 5,6)	6,0 (1,2 - 6,5)
EER <sup>1)</sup>	Nominal (mín. - máx.)	W/W	4,50 (4,04 - 5,45)	3,76 (3,41 - 5,45)	3,43 (2,77 - 5,45)
<b>SEER <sup>2)</sup></b>			<b>7,3 A++</b>	<b>7,0 A++</b>	<b>6,7 A++</b>
Pdesign		kW	3,6	5,0	6,0
Consumo eléctrico	Nominal (mín. - máx.)	kW	0,80 (0,22 - 0,99)	1,33 (0,22 - 1,64)	1,75 (0,20 - 2,35)
Consumo anual de energía <sup>3)</sup>		kWh/a	400	685	875
Capacidad calorífica	Nominal (mín. - máx.)	kW	4,0 (1,2 - 5,0)	5,6 (1,2 - 6,5)	7,0 (1,2 - 7,5)
COP <sup>1)</sup>	Nominal (mín. - máx.)	W/W	4,12 (3,45 - 5,45)	3,37 (2,95 - 5,45)	3,35 (3,38 - 5,45)
<b>SCOP <sup>2)</sup></b>			<b>4,7 A++</b>	<b>4,6 A++</b>	<b>4,3 A+</b>
Pdesign a -10 °C		kW	3,6	4,5	4,6
Consumo eléctrico	Nominal (mín. - máx.)	kW	0,97 (0,22 - 1,45)	1,66 (0,22 - 2,20)	2,09 (0,22 - 2,22)
Consumo anual de energía <sup>3)</sup>		kWh/a	1073	1370	1495
<b>Unidad interior</b>			<b>S-36PY3E</b>	<b>S-50PY3E</b>	<b>S-60PY3E</b>
Caudal de aire	Al / Med / Ba	m <sup>3</sup> /min	9,5/7,5/6,0	12,0/9,5/6,5	14,0/10,5/8,0
Volumen de humedad eliminada		L/h	1,5	2,5	2,8
Presión sonora <sup>4)</sup>	Al / Med / Ba	dB(A)	34/30/25	39/34/27	43/37/31
Potencia sonora	Al / Med / Ba	dB(A)	49/45/40	54/49/42	58/52/46
Dimensiones	Interior (Al x An x Pr)	mm	243 x 575 x 575	243 x 575 x 575	243 x 575 x 575
	Panel (Al x An x Pr)	mm	30 x 625 x 625	30 x 625 x 625	30 x 625 x 625
Peso neto	Interior / Panel	kg	15/2,8	15/2,8	15/2,8
Generador nano™ X			Mark 2	Mark 2	Mark 2
<b>Unidad exterior</b>			<b>U-36PZH3E5</b>	<b>U-50PZH3E5</b>	<b>U-60PZH3E5</b>
Suministro eléctrico		V	220 - 230 - 240	220 - 230 - 240	220 - 230 - 240
Intensidad	Frío	A	3,95 - 3,60 - 3,60	5,30 - 5,00 - 5,75	8,20 - 7,85 - 7,60
	Calor	A	4,75 - 4,55 - 4,35	7,85 - 7,50 - 7,20	9,70 - 9,25 - 8,90
Caudal de aire	Frío / Calor	m <sup>3</sup> /min	34,1/36,4	42,0/42,0	42,0/42,0
Presión sonora	Frío / Calor (Al)	dB(A)	43/44	46/48	47/50
Potencia sonora	Frío / Calor (Al)	dB(A)	62/64	64/67	65/69
Dimensiones	Al x An x Pr	mm	695 x 875 x 320	695 x 875 x 320	695 x 875 x 320
Peso neto		kg	42	42	43
Diámetro tubería	Tubería de líquido	Pulg. (mm)	1/4 (6,35)	1/4 (6,35)	1/4 (6,35) <sup>5)</sup>
	Tubería de gas	Pulg. (mm)	1/2 (12,70)	1/2 (12,70)	1/2 (12,70) <sup>6)</sup>
Rango de longitud de tubería		m	3 - 40	3 - 40	3 - 40
Desnivel de altura (int./ext.) <sup>7)</sup>		m	15/30	15/30	15/30
Longitud de tubería para gas adicional		m	30	30	30
Cantidad adicional de gas		g/m	15	15	15
Refrigerante (R32) / CO <sub>2</sub> Eq.		kg / T	1,13/0,76	1,13/0,76	1,15/0,78
Rango de funcionamiento	Frío mín. ~ máx.	°C	-15 ~ +46	-15 ~ +46	-15 ~ +46
	Calor mín. ~ máx.	°C	-20 ~ +24	-20 ~ +24	-20 ~ +24
<b>PVPR kit con mando CZ-RTC5B</b>			<b>3.231</b>	<b>3.698</b>	<b>4.007</b>

### Diseño compacto y vanguardista

- El espacio requerido en el techo es solo de 250 mm de profundidad
- La parte visible solo mide 30 mm

### Líder en eficiencia en el sector

Valores de SEER / SCOP con clasificación A++\*.

\* SCOP clase A+ en el caso de las unidades de 2,5 / 6,0 kW.

### Control individual de las lamas

Mejor control del caudal de aire con 4 motores, que proporcionan un control individual de los deflectores.

Perfecta distribución del aire sin caudal de aire directo, para reducir la sensación de corrientes de aire frío.

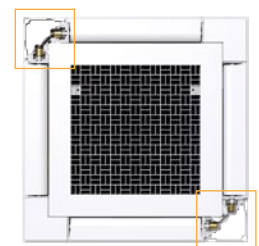

SEER y SCOP: Para S-36PY3E + U-36PZH3E5. ECONAVI y CONTROL VÍA INTERNET: Opcional.



Panel.  
CZ-KPY4

CZ-RTC5B

COMPATIBLE CON TODAS LAS SOLUCIONES DE CONECTIVIDAD DE PANASONIC. PARA OBTENER MÁS INFORMACIÓN, CONSULTE LA SECCIÓN SISTEMAS DE CONTROL.



CONEX



Control opcional.  
Mando de pared  
CONEX.  
CZ-RTC6 - CZ-RTC6BL  
- CZ-RTC6BLW



Control opcional.  
Mando inalámbrico  
con infrarrojos.  
CZ-RWS3 +  
CZ-RWR3



Sensor Econavi  
opcional.  
CZ-CENS1

Standard

Monofásica

		2,5 kW	3,6 kW	5,0 kW	6,0 kW
Kit		KIT-25PY3Z5	KIT-35PY3Z5	KIT-50PY3Z5	KIT-60PY3Z5
Mando de pared		CZ-RTC5B	CZ-RTC5B	CZ-RTC5B	CZ-RTC5B
Capacidad frigorífica	Nominal (mín. - máx.) kW	2,5(1,5-3,9)	3,6(1,5-4,0)	5,0(1,5-5,6)	6,0(2,0-7,0)
EER <sup>1)</sup>	Nominal (mín. - máx.) W/W	4,46(3,55-5,88)	3,96(3,57-5,88)	3,50(3,03-6,25)	3,39(2,77-6,90)
SEER <sup>2)</sup>		6,5 A++	6,7 A++	7,3 A++	6,8 A++
Pdesign	kW	2,5	3,6	5,0	6,0
Consumo eléctrico	Nominal (mín. - máx.) kW	0,56(0,26-1,10)	0,91(0,26-1,12)	1,43(0,24-1,85)	1,77(0,29-2,53)
Consumo anual de energía <sup>3)</sup>	kWh/a	134	188	238	3,05
Capacidad calorífica	Nominal (mín. - máx.) kW	3,2(1,5-4,6)	3,6(1,5-4,6)	5,0(1,5-6,4)	6,0(1,8-7,0)
COP <sup>1)</sup>	Nominal (mín. - máx.) W/W	4,44(3,41-6,52)	4,29(3,38-6,52)	3,94(2,91-7,50)	3,61(2,86-7,60)
SCOP <sup>2)</sup>		4,6 A++	4,3 A+	4,4 A+	4,2 A+
Pdesign a -10 °C	kW	2,8	2,8	4,0	4,6
Consumo eléctrico	Nominal (mín. - máx.) kW	0,72(0,23-1,35)	0,84(0,23-1,36)	1,27(0,20-2,20)	1,66(0,24-2,45)
Consumo anual de energía <sup>3)</sup>	kWh/a	850	912	1264	1500
<b>Unidad interior</b>		<b>S-25PY3E</b>	<b>S-36PY3E</b>	<b>S-50PY3E</b>	<b>S-60PY3E</b>
Caudal de aire	Al / Med / Ba m <sup>3</sup> /min	8,5/7,0/6,0	9,5/7,0/6,0	12,0/9,5/6,5	14,0/10,5/8,0
Volumen de humedad eliminada	L/h	0,7	1,5	2,3	2,8
Presión sonora <sup>4)</sup>	Al / Med / Ba dB(A)	31/28/25	34/30/25	39/34/27	43/37/31
Potencia sonora	Al / Med / Ba dB(A)	46/43/40	49/45/40	54/49/42	58/52/46
Dimensiones	Interior (Al x An x Pr) mm	243 x 575 x 575	243 x 575 x 575	243 x 575 x 575	243 x 575 x 575
	Panel (Al x An x Pr) mm	30 x 625 x 625	30 x 625 x 625	30 x 625 x 625	30 x 625 x 625
Peso neto	Interior / Panel kg	15/2,8	15/2,8	15/2,8	15/2,8
Generador nanoe™ X		Mark 2	Mark 2	Mark 2	Mark 2
<b>Unidad exterior</b>		<b>U-25PZ3E5</b>	<b>U-36PZ3E5</b>	<b>U-50PZ3E5</b>	<b>U-60PZ3E5A</b>
Suministro eléctrico	V	220-230-240	220-230-240	220-230-240	220-230-240
Intensidad	Frío A	2,65-2,55-2,45	4,20-4,05-3,85	6,65-6,35-6,10	8,20-7,85-7,55
	Calor A	3,40-3,25-3,10	3,95-3,75-3,60	5,695-5,70-5,45	7,70-7,35-7,05
Caudal de aire	Frío / Calor m <sup>3</sup> /min	33,6/34,0	32,6/34,0	32,7/31,9	42,6/41,5
Presión sonora	Frío / Calor (Al) dB(A)	46/47	46/47	46/48	47/48
Potencia sonora	Frío / Calor (Al) dB(A)	64/66	64/66	64/64	64/65
Dimensiones	Al x An x Pr mm	619 x 824 x 299	619 x 824 x 299	619 x 824 x 299	695 x 875 x 320
Peso neto	kg	32	32	35	46
Diámetro tubería	Tubería de líquido Pulg. (mm)	1/4(6,35)	1/4(6,35)	1/4(6,35)	1/4(6,35) <sup>5)</sup>
	Tubería de gas Pulg. (mm)	1/2(12,70)	1/2(12,70)	1/2(12,70)	1/2(12,70) <sup>6)</sup>
Rango de longitud de tubería	m	3-15	3-15	3-20	3-40
Desnivel de altura (int./ext.) <sup>7)</sup>	m	15/15	15/15	15/15	15/30
Longitud de tubería para gas adicional	m	7,5	7,5	7,5	30
Cantidad adicional de gas	g/m	10	10	15	15
Refrigerante (R32) / CO <sub>2</sub> Eq.	kg / T	0,87/0,59	0,87/0,59	1,14/0,77	1,15/0,78
Rango de funcionamiento	Frío mín. ~ máx. °C	-10 ~ +43	-10 ~ +43	-10 ~ +43	-10 ~ +43
	Calor mín. ~ máx. °C	-15 ~ +24	-15 ~ +24	-15 ~ +24	-15 ~ +24
<b>PVPR kit con mando CZ-RTC5B</b>	<b>€</b>	<b>1.895</b>	<b>2.075</b>	<b>2.783</b>	<b>2.978</b>

1) Cálculos EER y COP realizados de acuerdo con EN 14511. 2) Para modelos por debajo de 12 kW, el SEER y SCOP se calculan en base a los valores de (UE) 626/2011. Para modelos por encima de 12 kW, los valores de η<sub>h,c</sub> / η<sub>h,s</sub> se calculan según la norma EN 14825. 3) Configuración de fábrica. 4) La presión sonora de las unidades muestra el valor medido en un punto situado 1,5 m por debajo de la unidad. La presión acústica se mide de acuerdo con la especificación Eurovent 6/C/006-97. 5) Conectar el tubo de toma de líquido (Ø6,35-Ø9,52) en el lado del tubo de líquido de la unidad interior. 6) Conectar el tubo de toma de gas (Ø12,70-Ø15,88) en el lado del tubo de gas de la unidad interior. 7) Unidad exterior situada más abajo / unidad exterior situada más arriba. \* Fusible recomendado para interior: 3 A. \*\* Los valores anteriores se refieren a un uso con nanoe™ X apagado.

Accesorios	PVPR €
CZ-RTC6	Mando de pared CONEX (no inalámbrico) <b>183</b>
CZ-RTC6BL	Mando de pared CONEX con Bluetooth® <b>213</b>
CZ-RTC6BLW	Mando de pared CONEX con Wi-Fi y Bluetooth® <b>294</b>
CZ-RTC5B	Mando de pared con función Econavi y datanavi <b>183</b>
CZ-RWS3 + CZ-RWR3	Mando inalámbrico con infrarrojos y receptor <b>116 + 127</b>
CZ-CAPWFC1	Adaptador Wi-Fi comercial <b>189</b>

Accesorios	PVPR €
PAW-PACR3	Interfaces para operar 3 unidades en respaldo y en marcha alternativa <b>1.830</b>
PAW-WTRAY	Bandeja para condensado de agua compatible con la plataforma de elevación exterior <b>351</b>
PAW-GRDBSE20	Soporte para amortiguación de ruido y vibraciones <b>201</b>
PAW-GRDSTD40	Plataforma de elevación exterior 400 x 900 x 400 mm <b>232</b>
CZ-CENS1	Sensor Econavi de ahorro de energía <b>194</b>

R32 | A++ 7,3 SEER | A++ 4,6 SCOP | ECONAVI | INVERTER+ | -10 °C | -15 °C | nanoe™ X | VENTILADOR DC | R32 R410A | R32 | R32 | R410A | WI-FI OPCIONAL | CONECTIVIDAD BMS | 5 AÑOS DE GARANTÍA DE COMPRESOR

SEER: Para S-50PY3E + U-50PZ3E5. SCOP: Para S-25PY3E + U-25PZ3E5. ECONAVI y CONTROL VÍA INTERNET: Opcional.

Condiciones nominales: Aire interior (frío) 27 °C TS / 19 °C TH. Aire exterior (frío) 35 °C TS / 24 °C TH. Aire interior (calor) 20 °C TS. Aire exterior (calor) 7 °C TS / 6 °C TH. [TS: Temperatura seca; TH: Temperatura húmeda]. Especificaciones sujetas a cambios sin previo aviso. Para obtener información detallada acerca de la ErP / el etiquetado energético, visita nuestras páginas www.aircon.panasonic.es o www.ptc.panasonic.eu.



### Serie PACi NX Elite cassette de 4 vías 90x90 Inverter+ - R32

#### Cassette de 4 vías 90x90 - PU3.

El potente turboventilador y el sensor inteligente Econavi garantizan una alta eficiencia energética, y nanoe™ X, que viene equipado de serie, proporciona una calidad del aire interior excepcional.

		Monofásica							
		3,6 kW	5,0 kW	6,0 kW	7,1 kW	10,0 kW	12,5 kW	14,0 kW	
<b>Kit con mando CZ-RTC5B</b>	<b>KIT-</b>	<b>36PU3ZH5-E</b>	<b>50PU3ZH5-E</b>	<b>60PU3ZH5-E</b>	<b>71PU3ZH5-E</b>	<b>100PU3ZH5-E</b>	<b>125PU3ZH5-E</b>	<b>140PU3ZH5-E</b>	
<b>Kit con mando CZ-RTC6BLW</b>	<b>KIT-</b>	<b>36PU3ZH5-6WE</b>	<b>50PU3ZH5-6WE</b>	<b>60PU3ZH5-6WE</b>	<b>71PU3ZH5-6WE</b>	<b>100PU3ZH5-6WE</b>	<b>125PU3ZH5-6WE</b>	<b>140PU3ZH5-6WE</b>	
Capacidad frigorífica Nominal (mín. - máx.)	kW	3,6(1,2 - 4,0)	5,0(1,2 - 5,6)	6,0(1,2 - 7,1)	7,1(2,2 - 9,0)	10,0(3,1 - 12,5)	12,5(3,2 - 14,0)	14,0(3,3 - 16,0)	
EER <sup>1)</sup> Nominal (mín. - máx.)	W/W	5,45(4,60 - 5,45)	4,31(3,86 - 5,45)	4,05(3,02 - 5,45)	4,06(2,69 - 5,79)	4,41(3,42 - 5,34)	3,80(3,08 - 5,33)	3,41(2,74 - 5,32)	
<b>SEER / η<sub>sc</sub> <sup>2)</sup></b>		<b>8,9 A+++</b>	<b>8,6 A+++</b>	<b>8,0 A++</b>	<b>7,7 A++</b>	<b>7,8 A++</b>	<b>304,3 %</b>	<b>286,6 %</b>	
Pdesign	kW	3,6	5,0	6,0	7,1	10,0	12,5	14,0	
Consumo eléctrico Nominal (mín. - máx.)	kW	0,66(0,22 - 0,87)	1,16(0,22 - 1,45)	1,48(0,22 - 2,35)	1,75(0,38 - 3,35)	2,27(0,58 - 3,66)	3,29(6,00 - 4,55)	4,11(0,62 - 5,85)	
Consumo anual de energía <sup>3)</sup>	kWh/a	142	203	263	323	449	—	—	
Capacidad calorífica Nominal (mín. - máx.)	kW	4,0(1,2 - 5,0)	5,6(1,2 - 6,5)	7,0(1,2 - 8,0)	8,0(2,0 - 9,0)	11,2(3,1 - 14,0)	14,0(3,2 - 16,0)	16,0(3,3 - 18,0)	
COP <sup>1)</sup> Nominal (mín. - máx.)	W/W	5,41(4,55 - 5,45)	4,24(4,19 - 5,45)	4,02(3,40 - 5,45)	4,30(3,16 - 5,56)	5,00(3,64 - 5,54)	4,61(3,37 - 5,52)	4,30(3,27 - 5,50)	
<b>SCOP / η<sub>sh</sub> <sup>2)</sup></b>		<b>5,1 A+++</b>	<b>4,9 A++</b>	<b>4,8 A++</b>	<b>4,8 A++</b>	<b>4,9 A++</b>	<b>186,0 %</b>	<b>181,2 %</b>	
Pdesign a -10 °C	kW	3,6	4,5	4,7	5,2	8,0	9,5	10,6	
Consumo eléctrico Nominal (mín. - máx.)	kW	0,74(0,22 - 1,10)	1,32(0,22 - 1,55)	1,74(0,22 - 2,35)	1,86(0,36 - 2,85)	2,24(0,56 - 3,85)	3,04(0,58 - 4,75)	3,72(0,60 - 5,50)	
Consumo anual de energía <sup>3)</sup>	kWh/a	988	1286	1371	1517	2286	—	—	
<b>Unidad interior</b>		<b>S-3650PU3E</b>	<b>S-3650PU3E</b>	<b>S-6071PU3E</b>	<b>S-6071PU3E</b>	<b>S-1014PU3E</b>	<b>S-1014PU3E</b>	<b>S-1014PU3E</b>	
Caudal de aire Al / Med / Ba	m <sup>3</sup> /min	14,5/13,0/11,5	16,5/13,5/11,5	21,0/16,0/13,0	22,0/16,0/13,0	36,0/26,0/18,0	37,0/27,0/19,0	38,0/29,0/20,0	
Volumen de humedad eliminada	L/h	0,7	1,6	1,7	2,5	2,7	4,8	6,0	
Presión sonora <sup>4)</sup> Al / Med / Ba	dB(A)	30/28/27	32/29/27	36/31/28	37/31/28	45/38/32	46/39/33	47/40/34	
Potencia sonora Al / Med / Ba	dB(A)	45/43/42	47/44/42	51/46/43	52/46/43	60/53/47	61/54/48	62/55/49	
Dimensiones	Interior (Al x An x Pr)	mm	256 x 840 x 840	256 x 840 x 840	256 x 840 x 840	256 x 840 x 840	319 x 840 x 840	319 x 840 x 840	319 x 840 x 840
	Panel (Al x An x Pr)	mm	33,5 x 950 x 950	33,5 x 950 x 950	33,5 x 950 x 950	33,5 x 950 x 950	33,5 x 950 x 950	33,5 x 950 x 950	33,5 x 950 x 950
Peso neto Interior / Panel	kg	19/5	19/5	20/5	20/5	25/5	25/5	25/5	
Generador nanoe™ X		Mark 1	Mark 1	Mark 1	Mark 1	Mark 1	Mark 1	Mark 1	
<b>Unidad exterior</b>		<b>U-36PZH3E5</b>	<b>U-50PZH3E5</b>	<b>U-60PZH3E5</b>	<b>U-71PZH3E5</b>	<b>U-100PZH3E5</b>	<b>U-125PZH3E5</b>	<b>U-140PZH3E5</b>	
Suministro eléctrico	V	220 - 230 - 240	220 - 230 - 240	220 - 230 - 240	220 - 230 - 240	220 - 230 - 240	220 - 230 - 240	220 - 230 - 240	
Intensidad	Frío	A	3,25 - 3,10 - 3,00	5,50 - 5,25 - 5,05	6,95 - 6,65 - 6,35	8,65 - 8,25 - 7,95	11,20 - 10,70 - 10,30	16,10 - 15,40 - 14,70	20,10 - 19,20 - 18,40
	Calor	A	3,60 - 3,45 - 3,30	6,25 - 6,00 - 5,75	8,05 - 7,70 - 7,40	9,00 - 8,70 - 8,35	10,90 - 10,60 - 10,10	14,90 - 14,20 - 13,60	18,20 - 17,40 - 16,70
Caudal de aire Frío / Calor	m <sup>3</sup> /min	34,1/36,4	42,0/42,0	42,0/42,0	61,0/60,0	118,0/108,0	125,0/112,0	129,0/116,0	
Presión sonora Frío / Calor (Al)	dB(A)	43/44	46/48	47/50	48/50	52/52	53/53	54/54	
Potencia sonora Frío / Calor (Al)	dB(A)	62/64	64/67	65/69	65/67	69/69	70/70	71/71	
Dimensiones Al x An x Pr	mm	695 x 875 x 320	695 x 875 x 320	695 x 875 x 320	996 x 940 x 340	1416 x 940 x 340	1416 x 940 x 340	1416 x 940 x 340	
Peso neto	kg	42	42	43	65	98	98	98	
Diámetro tubería	Tubería de líquido	Pulg. (mm)	1/4(6,35)	1/4(6,35)	1/4(6,35) <sup>5)</sup>	3/8(9,52)	3/8(9,52)	3/8(9,52)	3/8(9,52)
	Tubería de gas	Pulg. (mm)	1/2(12,70)	1/2(12,70)	1/2(12,70) <sup>6)</sup>	5/8(15,88)	5/8(15,88)	5/8(15,88)	5/8(15,88)
Rango de longitud de tubería	m	3 - 40	3 - 40	3 - 40	5 - 50	5 - 85	5 - 85	5 - 85	
Desnivel de altura (int./ext.) <sup>7)</sup>	m	15/30	15/30	15/30	15/30	15/30	15/30	15/30	
Longitud de tubería para gas adicional	m	30	30	30	30	30	30	30	
Cantidad adicional de gas	g/m	15	15	15	45	45	45	45	
Refrigerante (R32) / CO <sub>2</sub> Eq.	kg / T	1,13/0,76	1,13/0,76	1,15/0,78	1,95/1,32	3,05/2,06	3,05/2,06	3,05/2,06	
Rango de funcionamiento	Frío mín. - máx.	°C	-15 ~ +46	-15 ~ +46	-15 ~ +46	-15 ~ +48	-20 ~ +48 <sup>8)</sup>	-20 ~ +48 <sup>8)</sup>	-20 ~ +48 <sup>8)</sup>
	Calor mín. - máx.	°C	-20 ~ +24	-20 ~ +24	-20 ~ +24	-20 ~ +24	-20 ~ +24	-20 ~ +24	-20 ~ +24
<b>PVPR kit con mando CZ-RTC5B</b>	<b>€</b>	<b>3.386</b>	<b>3.660</b>	<b>3.947</b>	<b>4.524</b>	<b>5.160</b>	<b>6.178</b>	<b>7.499</b>	
<b>PVPR kit con mando CZ-RTC6BLW</b>	<b>€</b>	<b>3.497</b>	<b>3.771</b>	<b>4.058</b>	<b>4.635</b>	<b>5.271</b>	<b>6.289</b>	<b>7.610</b>	

### La tecnología en el punto de mira

- Turboventilador de altas prestaciones
- Econavi: sensor inteligente que reduce la pérdida de energía
- nanoe™ X (Generador Mark 1= 4,8 billones de radicales hidroxilo/segundo) de serie para una mejor calidad del aire interior, limpieza interna de la unidad interior con nanoe™ X y funcionamiento en seco
- Menor nivel de ruido con el modo de ventilador lento
- Ligero, de fácil tendido y con bomba de drenaje integrada para una instalación rápida
- Mando de pared CZ-RTC6BL para configurar el sistema fácilmente mediante Bluetooth®
- Entrada de aire fresco de gran volumen con cámara de mezcla de aire de entrada opcional (CZ-FDU3+CZ-ATU2)



Panel opcional.  
CZ-KPU3W



Control opcional.  
Mando de pared  
**CONEX.**  
CZ-RTC6 - CZ-RTC6BL  
- CZ-RTC6BLW



Control opcional.  
Mando inalámbrico  
con infrarrojos.  
CZ-RWS3 +  
CZ-RWRU3W

COMPATIBLE CON TODAS LAS SOLUCIONES DE CONECTIVIDAD DE PANASONIC. PARA OBTENER MÁS INFORMACIÓN, CONSULTE LA SECCIÓN SISTEMAS DE CONTROL.

		Trifásica				
		7,1 kW	10,0 kW	12,5 kW	14,0 kW	
Kit con mando CZ-RTC5B		KIT-71PU3ZH8-E	KIT-100PU3ZH8-E	KIT-125PU3ZH8-E	KIT-140PU3ZH8-E	
Kit con mando CZ-RTC6BLW		KIT-71PU3ZH8-6WE	KIT-100PU3ZH8-6WE	KIT-125PU3ZH8-6WE	KIT-140PU3ZH8-6WE	
Capacidad frigorífica	Nominal (mín. - máx.)	kW	7,1 [2,2 - 9,0]	10,0 [3,1 - 12,5]	12,5 [3,2 - 14,0]	14,0 [3,3 - 16,0]
EER <sup>1)</sup>	Nominal (mín. - máx.)	W/W	4,06 [2,69 - 5,79]	4,41 [3,42 - 5,34]	3,80 [3,08 - 5,33]	3,41 [2,74 - 5,82]
<b>SEER / η<sub>sc</sub><sup>2)</sup></b>			<b>7,6 A++</b>	<b>7,7 A++</b>	<b>303,3 %</b>	<b>285,6 %</b>
Pdesign		kW	7,1	10,0	12,5	14,0
Consumo eléctrico	Nominal (mín. - máx.)	kW	1,75 [0,38 - 3,35]	2,27 [0,58 - 3,65]	3,29 [0,60 - 4,55]	4,11 [0,62 - 5,85]
Consumo anual de energía <sup>3)</sup>		kWh/a	327	455	—	—
Capacidad calorífica	Nominal (mín. - máx.)	kW	8,0 [2,0 - 9,0]	11,2 [3,1 - 14,0]	14,0 [3,2 - 16,0]	16,0 [3,3 - 18,0]
COP <sup>1)</sup>	Nominal (mín. - máx.)	W/W	4,30 [3,16 - 5,56]	5,00 [3,64 - 5,54]	4,61 [3,37 - 5,52]	4,30 [3,27 - 5,50]
<b>SCOP / η<sub>sh</sub><sup>2)</sup></b>			<b>4,8 A++</b>	<b>4,9 A++</b>	<b>186,0 %</b>	<b>181,1 %</b>
Pdesign a -10 °C		kW	5,2	8,0	9,5	10,6
Consumo eléctrico	Nominal (mín. - máx.)	kW	1,86 [0,36 - 2,85]	2,24 [0,56 - 3,85]	3,04 [0,58 - 4,75]	3,72 [0,60 - 5,50]
Consumo anual de energía <sup>3)</sup>		kWh/a	1517	2286	—	—
<b>Unidad interior</b>			<b>S-6071PU3E</b>	<b>S-1014PU3E</b>	<b>S-1014PU3E</b>	<b>S-1014PU3E</b>
Caudal de aire	Al / Med / Ba	m³/min	22,0 / 16,0 / 13,0	36,0 / 26,0 / 18,0	37,0 / 27,0 / 19,0	38,0 / 29,0 / 20,0
Volumen de humedad eliminada		L/h	2,5	2,7	4,8	6,0
Presión sonora <sup>4)</sup>	Al / Med / Ba	dB(A)	37 / 31 / 28	45 / 38 / 32	46 / 39 / 33	47 / 40 / 34
Potencia sonora	Al / Med / Ba	dB(A)	52 / 46 / 43	60 / 53 / 47	61 / 54 / 48	62 / 55 / 49
Dimensiones	Interior (Al x An x Pr)	mm	256 x 840 x 840	319 x 840 x 840	319 x 840 x 840	319 x 840 x 840
	Panel (Al x An x Pr)	mm	33,5 x 950 x 950	33,5 x 950 x 950	33,5 x 950 x 950	33,5 x 950 x 950
Peso neto	Interior / Panel	kg	20 / 5	25 / 5	25 / 5	25 / 5
Generador nanoe™ X			Mark 1	Mark 1	Mark 1	Mark 1
<b>Unidad exterior</b>			<b>U-71PZH3E8</b>	<b>U-100PZH3E8</b>	<b>U-125PZH3E8</b>	<b>U-140PZH3E8</b>
Suministro eléctrico		V	380 - 400 - 415	380 - 400 - 415	380 - 400 - 415	380 - 400 - 415
Intensidad	Frío	A	2,90 - 2,80 - 2,70	3,80 - 3,60 - 3,45	5,45 - 5,15 - 5,00	6,80 - 6,45 - 6,20
	Calor	A	3,05 - 2,95 - 2,85	3,75 - 3,55 - 3,40	5,10 - 4,80 - 4,65	6,20 - 5,90 - 5,65
Caudal de aire	Frío / Calor	m³/min	61,0 / 60,0	118,0 / 108,0	125,0 / 112,0	129,0 / 116,0
Presión sonora	Frío / Calor (Al)	dB(A)	48 / 50	52 / 52	53 / 53	54 / 54
Potencia sonora	Frío / Calor (Al)	dB(A)	65 / 67	69 / 69	70 / 70	71 / 71
Dimensiones	Al x An x Pr	mm	996 x 940 x 340	1416 x 940 x 340	1416 x 940 x 340	1416 x 940 x 340
Peso neto		kg	65	98	98	98
Diámetro tubería	Tubería de líquido	Pulg. (mm)	3/8 (9,52)	3/8 (9,52)	3/8 (9,52)	3/8 (9,52)
	Tubería de gas	Pulg. (mm)	5/8 (15,88)	5/8 (15,88)	5/8 (15,88)	5/8 (15,88)
Rango de longitud de tubería		m	5 - 50	5 - 85	5 - 85	5 - 85
Desnivel de altura (int./ext.) <sup>7)</sup>		m	15 / 30	15 / 30	15 / 30	15 / 30
Longitud de tubería para gas adicional		m	30	30	30	30
Cantidad adicional de gas		g/m	45	45	45	45
Refrigerante (R32) / CO <sub>2</sub> Eq.		kg / T	1,95 / 1,32	3,05 / 2,06	3,05 / 2,06	3,05 / 2,06
Rango de funcionamiento	Frío mín. ~ máx.	°C	-15 ~ +48	-20 ~ +48 <sup>8)</sup>	-20 ~ +48 <sup>8)</sup>	-20 ~ +48 <sup>8)</sup>
	Calor mín. ~ máx.	°C	-20 ~ +24	-20 ~ +24	-20 ~ +24	-20 ~ +24
<b>PVPR kit con mando CZ-RTC5B</b>		€	<b>4.821</b>	<b>5.474</b>	<b>6.571</b>	<b>7.892</b>
<b>PVPR kit con mando CZ-RTC6BLW</b>		€	<b>4.932</b>	<b>5.585</b>	<b>6.682</b>	<b>8.003</b>

1) Cálculos EER y COP realizados de acuerdo con EN 14511. 2) Para modelos por debajo de 12 kW, el SEER y SCOP se calculan en base a los valores de (UE) 626/2011. Para modelos por encima de 12 kW, los valores de η<sub>sc</sub> / η<sub>sh</sub> se calculan según la norma EN 14825. 3) Configuración de fábrica. 4) La presión sonora de las unidades muestra el valor medido en un punto situado 1,5 m por debajo de la unidad. La presión acústica se mide de acuerdo con la especificación Eurovent 6/C/006-97. 5) Conectar el tubo de toma de líquido (Ø6,35-Ø9,52) en el lado del tubo de líquido de la unidad interior. 6) Conectar el tubo de toma de gas (Ø12,70-Ø15,88) en el lado del tubo de gas de la unidad interior. 7) Unidad exterior situada más abajo / unidad exterior situada más arriba. 8) Para los modelos 100 ~ 140PZH2E5[8], es posible operar a una temperatura más baja de -20 °C en las salas de servidores con una longitud de tubería de 30 m o inferior. \* Fusible recomendado para interior: 3 A. \*\* Los valores anteriores se refieren a un uso con nanoe™ X apagado.

Accesorios	PVPR €
<b>CZ-RTC6</b> Mando de pared CONEX (no inalámbrico)	183
<b>CZ-RTC6BL</b> Mando de pared CONEX con Bluetooth®	213
<b>CZ-RTC6BLW</b> Mando de pared CONEX con Wi-Fi y Bluetooth®	294
<b>CZ-RTC5B</b> Mando de pared con función Econavi y datanavi	183
<b>CZ-RWS3 + CZ-RWRU3W</b> Mando inalámbrico con infrarrojos y receptor	116 + 136
<b>CZ-CAPWFC1</b> Adaptador Wi-Fi comercial	189
<b>CZ-KPU3AW</b> Panel exclusivo Econavi	392

Accesorios	PVPR €
<b>PAW-PACR3</b> Interfaces para operar 3 unidades en respaldo y en marcha alternativa	1.830
<b>PAW-WTRAY</b> Bandeja para condensado de agua compatible con la plataforma de elevación exterior	351
<b>PAW-GRDBSE20</b> Soporte para amortiguación de ruido y vibraciones	201
<b>PAW-GRDSTD40</b> Plataforma de elevación exterior 400 x 900 x 400 mm	232
<b>CZ-FDU3 + CZ-ATU2</b> Kit de entrada de aire fresco	486 + 453



SEER y SCOP: Para S-3650PU3E + U-36PZH3E5. ECONAVI y CONTROL VÍA INTERNET: Opcional.

Condiciones nominales: Aire interior (frío) 27 °C TS / 19 °C TH. Aire exterior (frío) 35 °C TS / 24 °C TH. Aire interior (calor) 20 °C TS. Aire exterior (calor) 7 °C TS / 6 °C TH. [TS: Temperatura seca; TH: Temperatura húmeda]. Especificaciones sujetas a cambios sin previo aviso. Para obtener información detallada acerca de la ErP / el etiquetado energético, visita nuestras páginas www.aircon.panasonic.es o www.ptc.panasonic.eu.



## Serie PACi NX Standard cassette de 4 vías 90x90 Inverter+ · R32

### Cassette de 4 vías 90x90 - PU3.

El potente turboventilador y el sensor inteligente Econavi garantizan una alta eficiencia energética, y nanoe™ X, que viene equipado de serie, proporciona una calidad del aire interior excepcional.

		Monofásica							
		3,6 kW	5,0 kW	6,0 kW	7,1 kW	10,0 kW	12,5 kW	14,0 kW	
<b>Kit con mando CZ-RTC5B</b>	<b>KIT-</b>	<b>36PU3Z5</b>	<b>50PU3Z5</b>	<b>60PU3Z5</b>	<b>71PU3Z5</b>	<b>100PU3Z5</b>	<b>125PU3Z5</b>	<b>140PU3Z5</b>	
<b>Kit con mando CZ-RTC6</b>	<b>KIT-</b>	<b>36PU3Z5-6</b>	<b>50PU3Z5-6</b>	<b>60PU3Z5-6</b>	<b>71PU3Z5-6</b>	<b>100PU3Z5-6</b>	<b>125PU3Z5-6</b>	<b>140PU3Z5-6</b>	
<b>Kit con mando CZ-RTC6BLW</b>	<b>KIT-</b>	<b>36PU3Z5-6W</b>	<b>50PU3Z5-6W</b>	<b>60PU3Z5-6W</b>	<b>71PU3Z5-6W</b>	<b>100PU3Z5-6W</b>	<b>125PU3Z5-6W</b>	<b>140PU3Z5-6W</b>	
Capacidad frigorífica Nominal (mín.-máx.)	kW	3,6(1,5-4,0)	5,0(1,5-5,6)	6,0(2,0-7,1)	7,1(2,6-7,7)	10,0(3,0-11,5)	12,5(3,2-13,5)	14,0(3,3-15,0)	
EER <sup>1)</sup> Nominal (mín.-máx.)	W/W	4,34(5,88-3,81)	3,91(6,25-3,20)	3,73(6,90-3,01)	3,27(5,00-2,77)	3,82(2,88-5,36)	3,58(2,81-5,33)	3,23(2,73-5,32)	
<b>SEER / η<sub>sc</sub><sup>2)</sup></b>		<b>8,1 A++</b>	<b>8,0 A++</b>	<b>7,8 A++</b>	<b>6,8 A++</b>	<b>6,8 A++</b>	<b>267,0 %</b>	<b>257,0 %</b>	
Pdesign kW		3,6	5,0	6,0	7,1	10,0	12,5	14,0	
Consumo eléctrico Nominal (mín.-máx.)	kW	0,83(0,25-1,05)	1,28(0,24-1,75)	1,61(0,29-2,36)	2,17(0,52-2,78)	2,62(0,56-4,00)	3,49(0,60-4,80)	4,34(0,62-5,50)	
Consumo anual de energía <sup>3)</sup>	kWh/a	156	219	269	365	515	—	—	
Capacidad calorífica Nominal (mín.-máx.)	kW	3,6(1,5-4,6)	5,0(1,5-6,4)	6,0(1,8-7,0)	7,1(2,1-8,1)	10,0(3,0-14,0)	12,5(3,3-15,0)	14,0(3,4-16,0)	
COP <sup>1)</sup> Nominal (mín.-máx.)	W/W	5,07(4,32-6,52)	4,63(3,48-7,50)	4,48(3,18-7,50)	4,23(3,38-6,36)	4,93(3,59-5,36)	4,43(3,57-5,50)	4,18(3,33-5,48)	
<b>SCOP / η<sub>sh</sub><sup>2)</sup></b>		<b>4,8 A++</b>	<b>4,7 A++</b>	<b>4,9 A++</b>	<b>4,6 A++</b>	<b>4,4 A+</b>	<b>157,0 %</b>	<b>152,2 %</b>	
Pdesign a -10 °C kW		2,8	4,0	4,6	5,2	10,0	12,5	14,0 (a -7 °C)	
Consumo eléctrico Nominal (mín.-máx.)	kW	0,71(0,23-1,06)	1,08(0,20-1,84)	1,34(0,24-2,20)	1,68(0,33-2,40)	2,03(0,56-3,90)	2,82(0,60-4,20)	3,35(0,62-4,80)	
Consumo anual de energía <sup>3)</sup>	kWh/a	817	1191	1314	1583	3182	—	—	
<b>Unidad interior</b>		<b>S-3650PU3E</b>	<b>S-3650PU3E</b>	<b>S-6071PU3E</b>	<b>S-6071PU3E</b>	<b>S-1014PU3E</b>	<b>S-1014PU3E</b>	<b>S-1014PU3E</b>	
Caudal de aire Al / Med / Ba	m <sup>3</sup> /min	14,5/13,0/11,5	16,5/13,5/11,5	21,0/16,0/13,0	22,0/16,0/13,0	36,0/26,0/18,0	37,0/27,0/19,0	38,0/29,0/20,0	
Volumen de humedad eliminada	L/h	0,7	1,6	1,7	2,5	2,7	4,8	6,0	
Presión sonora <sup>4)</sup> Al / Med / Ba	dB(A)	30/28/27	32/29/27	36/31/28	37/31/28	45/38/32	46/39/33	47/40/34	
Potencia sonora Al / Med / Ba	dB(A)	45/43/42	47/44/42	51/46/43	52/46/43	60/53/47	61/54/48	62/55/49	
Dimensiones	Interior (AlxAnxPr)	mm	256x840x840	256x840x840	256x840x840	256x840x840	319x840x840	319x840x840	319x840x840
	Panel (AlxAnxPr)	mm	33,5x950x950	33,5x950x950	33,5x950x950	33,5x950x950	33,5x950x950	33,5x950x950	33,5x950x950
Peso neto Interior / Panel	kg	19/5	19/5	20/5	20/5	25/5	25/5	25/5	
Generador nanoe™ X		Mark 1	Mark 1	Mark 1	Mark 1	Mark 1	Mark 1	Mark 1	
<b>Unidad exterior</b>		<b>U-36PZ3E5</b>	<b>U-50PZ3E5</b>	<b>U-60PZ3E5A</b>	<b>U-71PZ3E5A</b>	<b>U-100PZ3E5</b>	<b>U-125PZ3E5</b>	<b>U-140PZ3E5</b>	
Suministro eléctrico	V	220-230-240	220-230-240	220-230-240	220-230-240	220-230-240	220-230-240	220-230-240	
Intensidad	Frío	A	3,85-3,70-3,55	5,95-5,70-5,45	7,45-7,15-6,85	10,00-9,65-9,25	13,10-12,50-12,00	16,90-16,10-15,40	21,00-20,00-19,20
	Calor	A	3,35-3,20-3,05	5,05-4,85-4,65	6,20-5,95-5,70	7,80-7,45-7,15	10,10-9,70-9,30	13,60-13,00-12,50	16,20-15,50-14,80
Caudal de aire Frío / Calor	m <sup>3</sup> /min	33,6/34,0	32,7/31,9	42,6/41,5	44,7/45,9	73,0/73,0	82,0/80,0	84,0/82,0	
Presión sonora Frío / Calor (Al)	dB(A)	46/47	46/46	47/48	48/49	52/52	55/55	56/56	
Potencia sonora Frío / Calor (Al)	dB(A)	64/66	64/64	64/65	66/68	70/70	73/73	74/74	
Dimensiones AlxAnxPr	mm	619x824x299	619x824x299	695x875x320	695x875x320	996x980x370	996x980x370	996x980x370	
Peso neto	kg	32	35	42	50	83	87	87	
Diámetro tubería	Tubería de líquido	Pulg. (mm)	1/4(6,35)	1/4(6,35)	1/4(6,35) <sup>5)</sup>	1/4(6,35) <sup>5)</sup>	3/8(9,52)	3/8(9,52)	3/8(9,52)
	Tubería de gas	Pulg. (mm)	1/2(12,70)	1/2(12,70)	1/2(12,70) <sup>6)</sup>	5/8(15,88)	5/8(15,88)	5/8(15,88)	5/8(15,88)
Rango de longitud de tubería	m	3-15	3-20	3-40	3-40	5-50	5-50	5-50	
Desnivel de altura (int./ext.) <sup>7)</sup>	m	15/15	15/15	15/30	20/30	15/30	15/30	15/30	
Longitud de tubería para gas adicional	m	7,5	7,5	30	30	30	30	30	
Cantidad adicional de gas	g/m	10	15	15	17	45	45	45	
Refrigerante (R32) / CO <sub>2</sub> Eq.	kg / T	0,87/0,59	1,14/0,77	1,15/0,78	1,32/0,89	2,40/1,62	2,80/1,89	2,80/1,89	
Rango de funcionamiento	Frío mín. - máx.	°C	-10~+43	-10~+43	-10~+43	-10~+43	-10~+43	-10~+43	
	Calor mín. - máx.	°C	-15~+24	-15~+24	-15~+24	-15~+24	-15~+24	-15~+24	
<b>PVPR kit con mando CZ-RTC5B</b>	<b>€</b>	<b>1.983</b>	<b>2.681</b>	<b>2.854</b>	<b>2.889</b>	<b>3.508</b>	<b>4.111</b>	<b>5.328</b>	
<b>PVPR kit con mando CZ-RTC6</b>	<b>€</b>	<b>1.983</b>	<b>2.681</b>	<b>2.854</b>	<b>2.889</b>	<b>3.508</b>	<b>4.111</b>	<b>5.328</b>	
<b>PVPR kit con mando CZ-RTC6BLW</b>	<b>€</b>	<b>2.094</b>	<b>2.792</b>	<b>2.965</b>	<b>3.000</b>	<b>3.619</b>	<b>4.222</b>	<b>5.439</b>	

### La tecnología en el punto de mira

- Turboventilador de altas prestaciones
- Econavi: sensor inteligente que reduce la pérdida de energía
- nanoe™ X (Generador Mark 1= 4,8 billones de radicales hidroxilo/segundo) de serie para una mejor calidad del aire interior, limpieza interna de la unidad interior con nanoe™ X y funcionamiento en seco
- Menor nivel de ruido con el modo de ventilador lento
- Ligero, de fácil tendido y con bomba de drenaje integrada para una instalación rápida
- Mando de pared CZ-RTC6BL para configurar el sistema fácilmente mediante Bluetooth®
- Entrada de aire fresco de gran volumen con cámara de mezcla de aire de entrada opcional (CZ-FDU3+CZ-ATU2)



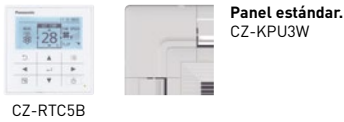

Panel estándar.  
CZ-KPU3W

COMPATIBLE CON TODAS LAS SOLUCIONES DE CONECTIVIDAD DE PANASONIC. PARA OBTENER MÁS INFORMACIÓN, CONSULTE LA SECCIÓN SISTEMAS DE CONTROL.



Panel Econavi opcional (se requiere CZ-RTC5B).  
CZ-KPU3AW



Control opcional. Mando de pared CONEX.  
CZ-RTC6 - CZ-RTC6BL - CZ-RTC6BLW



Control opcional. Mando inalámbrico con infrarrojos.  
CZ-RWS3 + CZ-RWRU3W

			Trifásica		
			10,0 kW	12,5 kW	14,0 kW
Kit con mando CZ-RTC5B			KIT-100PU3Z8	KIT-125PU3Z8	KIT-140PU3Z8
Kit con mando CZ-RTC6			KIT-100PU3Z8-6	KIT-125PU3Z8-6	KIT-140PU3Z8-6
Kit con mando CZ-RTC6BLW			KIT-100PU3Z8-6W	KIT-125PU3Z8-6W	KIT-140PU3Z8-6W
Capacidad frigorífica	Nominal (mín. - máx.)	kW	10,0 [3,0 - 11,5]	12,5 [3,2 - 13,5]	14,0 [3,3 - 15,0]
EER <sup>1)</sup>	Nominal (mín. - máx.)	W/W	3,82 [2,88 - 5,36]	3,58 [2,81 - 5,33]	3,23 [2,73 - 5,32]
SEER / η <sub>h,c</sub> <sup>2)</sup>			6,7 A++	265,2 %	256,2 %
Pdesign		kW	10,0	12,5	14,0
Consumo eléctrico	Nominal (mín. - máx.)	kW	2,62 [0,56 - 4,00]	3,49 [0,60 - 4,80]	4,34 [0,62 - 5,50]
Consumo anual de energía <sup>3)</sup>		kWh/a	521	—	—
Capacidad calorífica	Nominal (mín. - máx.)	kW	10,0 [3,0 - 14,0]	12,5 [3,3 - 15,0]	14,0 [3,4 - 16,0]
COP <sup>1)</sup>	Nominal (mín. - máx.)	W/W	4,93 [3,59 - 5,36]	4,43 [3,57 - 5,50]	4,18 [3,33 - 5,48]
SCOP / η <sub>h</sub> <sup>2)</sup>			4,4 A+	157,0 %	152,2 %
Pdesign a -10 °C		kW	10,0	12,5	14,0 [a -7 °C]
Consumo eléctrico	Nominal (mín. - máx.)	kW	2,03 [0,56 - 3,90]	2,82 [0,60 - 4,20]	3,35 [0,62 - 4,80]
Consumo anual de energía <sup>3)</sup>		kWh/a	3182	—	—
<b>Unidad interior</b>			<b>S-1014PU3E</b>	<b>S-1014PU3E</b>	<b>S-1014PU3E</b>
Caudal de aire	Al / Med / Ba	m³/min	36,0/26,0/18,0	37,0/27,0/19,0	38,0/29,0/20,0
Volumen de humedad eliminada		L/h	2,7	4,8	6,0
Presión sonora <sup>4)</sup>	Al / Med / Ba	dB(A)	45/38/32	46/39/33	47/40/34
Potencia sonora	Al / Med / Ba	dB(A)	60/53/47	61/54/48	62/55/49
Dimensiones	Interior (AlxAxPr)	mm	319 x 840 x 840	319 x 840 x 840	319 x 840 x 840
	Panel (AlxAxPr)	mm	33,5 x 950 x 950	33,5 x 950 x 950	33,5 x 950 x 950
Peso neto	Interior / Panel	kg	25/5	25/5	25/5
Generador nanoe™ X			Mark 1	Mark 1	Mark 1
<b>Unidad exterior</b>			<b>U-100PZ3E8</b>	<b>U-125PZ3E8</b>	<b>U-140PZ3E8</b>
Suministro eléctrico		V	380 - 400 - 415	380 - 400 - 415	380 - 400 - 415
Intensidad	Frío	A	4,35 - 4,15 - 4,00	5,65 - 5,35 - 5,15	7,00 - 6,65 - 6,40
	Calor	A	3,40 - 3,20 - 3,10	4,55 - 4,35 - 4,15	5,40 - 5,15 - 4,95
Caudal de aire	Frío / Calor	m³/min	73,0/73,0	82,0/80,0	84,0/82,0
Presión sonora	Frío / Calor (Al)	dB(A)	52/52	55/55	56/56
Potencia sonora	Frío / Calor (Al)	dB(A)	70/70	73/73	74/74
Dimensiones	AlxAxPr	mm	996x980x370	996x980x370	996x980x370
Peso neto		kg	83	87	87
Diámetro tubería	Tubería de líquido	Pulg. (mm)	3/8 (9,52)	3/8 (9,52)	3/8 (9,52)
	Tubería de gas	Pulg. (mm)	5/8 (15,88)	5/8 (15,88)	5/8 (15,88)
Rango de longitud de tubería		m	5 - 50	5 - 50	5 - 50
Desnivel de altura (int./ext.) <sup>7)</sup>		m	15/30	15/30	15/30
Longitud de tubería para gas adicional		m	30	30	30
Cantidad adicional de gas		g/m	45	45	45
Refrigerante (R32) / CO <sub>2</sub> Eq.		kg / T	2,40 / 1,62	2,80 / 1,89	2,80 / 1,89
Rango de funcionamiento	Frío mín. ~ máx.	°C	-10 ~ +43	-10 ~ +43	-10 ~ +43
	Calor mín. ~ máx.	°C	-15 ~ +24	-15 ~ +24	-15 ~ +24
<b>PVPR kit con mando CZ-RTC5B</b>		€	<b>3.764</b>	<b>4.416</b>	<b>5.691</b>
<b>PVPR kit con mando CZ-RTC6</b>		€	<b>3.764</b>	<b>4.416</b>	<b>5.691</b>
<b>PVPR kit con mando CZ-RTC6BLW</b>		€	<b>3.875</b>	<b>4.527</b>	<b>5.802</b>

1) Cálculos EER y COP realizados de acuerdo con EN 14511. 2) Para modelos por debajo de 12 kW, el SEER y SCOP se calculan en base a los valores de [UE] 626/2011. Para modelos por encima de 12 kW, los valores de η<sub>h,c</sub> / η<sub>h</sub> se calculan según la norma EN 14825. 3) Configuración de fábrica. 4) La presión sonora de las unidades muestra el valor medido en un punto situado 1,5 m por debajo de la unidad. La presión acústica se mide de acuerdo con la especificación Eurovent 6/C/006-97. 5) Conectar el tubo de toma de líquido (Ø6,35-Ø9,52) en el lado del tubo de líquido de la unidad interior. 6) Conectar el tubo de toma de gas (Ø12,70-Ø15,88) en el lado del tubo de gas de la unidad interior. 7) Unidad exterior situada más abajo / unidad exterior situada más arriba. \* Fusible recomendado para interior: 3 A. \*\* Los valores anteriores se refieren a un uso con nanoe™ X apagado.

Accesorios	PVPR €
<b>CZ-RTC6</b> Mando de pared CONEX (no inalámbrico)	<b>183</b>
<b>CZ-RTC6BL</b> Mando de pared CONEX con Bluetooth®	<b>213</b>
<b>CZ-RTC6BLW</b> Mando de pared CONEX con Wi-Fi y Bluetooth®	<b>294</b>
<b>CZ-RTC5B</b> Mando de pared con función Econavi y datanavi	<b>183</b>
<b>CZ-RWS3 + CZ-RWRU3W</b> Mando inalámbrico con infrarrojos y receptor	<b>116 + 136</b>
<b>CZ-CAPWFC1</b> Adaptador Wi-Fi comercial	<b>189</b>
<b>CZ-KPU3AW</b> Panel exclusivo Econavi	<b>392</b>

Accesorios	PVPR €
<b>PAW-PACR3</b> Interfaces para operar 3 unidades en respaldo y en marcha alternativa	<b>1.830</b>
<b>PAW-WTRAY</b> Bandeja para condensado de agua compatible con la plataforma de elevación exterior	<b>351</b>
<b>PAW-GRDBSE20</b> Soporte para amortiguación de ruido y vibraciones	<b>201</b>
<b>PAW-GRDSTD40</b> Plataforma de elevación exterior 400x900x400 mm	<b>232</b>
<b>CZ-FDU3 + CZ-ATU2</b> Kit de entrada de aire fresco	<b>486 + 453</b>



SEER: Para S-3650PU3E + U-36PZ3E5. SCOP: Para S-6071PU3E + U-60PZ3E5A. ECONAVI y CONTROL VÍA INTERNET: Opcional.

Condiciones nominales: Aire interior (frío) 27 °C TS / 19 °C TH. Aire exterior (frío) 35 °C TS / 24 °C TH. Aire interior (calor) 20 °C TS. Aire exterior (calor) 7 °C TS / 6 °C TH. [TS: Temperatura seca; TH: Temperatura húmeda]. Especificaciones sujetas a cambios sin previo aviso. Para obtener información detallada acerca de la ErP / el etiquetado energético, visita nuestras páginas www.aircon.panasonic.es o www.ptc.panasonic.eu.



nanoe™ X de serie.

## Serie PACi NX Elite split Inverter+ · R32

Las unidades de split de pared de elegante color mate se pueden ofrecer para muchas aplicaciones como estudios, gimnasios, salas con techo alto o, incluso, salas de servidores.

El diseño compacto y el frontal plano aseguran una instalación discreta, incluso en espacios reducidos.

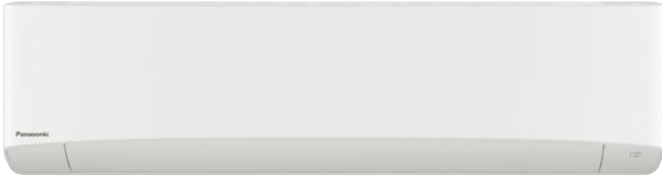

			Monofásica				
			3,6 kW	5,0 kW	6,0 kW	7,1 kW	10,0 kW
Kit			KIT-36PK3ZH5	KIT-50PK3ZH5	KIT-60PK3ZH5	KIT-71PK3ZH5	KIT-100PK3ZH5
Mando de pared			CZ-RTC5B	CZ-RTC5B	CZ-RTC5B	CZ-RTC5B	CZ-RTC5B
Capacidad frigorífica	Nominal (mín. - máx.)	kW	3,6 (1,2 - 4,0)	5,0 (1,2 - 5,6)	6,1 (1,2 - 7,1)	7,1 (2,2 - 9,0)	9,5 (3,1 - 10,5)
EER <sup>1)</sup>	Nominal (mín. - máx.)	W/W	4,93 (4,49 - 5,45)	4,24 (3,61 - 5,45)	3,86 (3,02 - 5,45)	3,50 (2,69 - 5,79)	3,26 (3,09 - 5,34)
<b>SEER <sup>2)</sup></b>			<b>8,4 A++</b>	<b>8,0 A++</b>	<b>7,2 A++</b>	<b>6,8 A++</b>	<b>6,4 A++</b>
Pdesign		kW	3,6	5,0	6,1	7,1	9,5
Consumo eléctrico	Nominal (mín. - máx.)	kW	0,73 (0,22 - 0,89)	1,18 (0,22 - 1,55)	1,58 (0,22 - 2,35)	2,03 (0,38 - 3,35)	2,91 (0,58 - 3,40)
Consumo anual de energía <sup>3)</sup>		kWh/a	150	219	297	365	520
Capacidad calorífica	Nominal (mín. - máx.)	kW	4,0 (1,2 - 5,0)	5,6 (1,2 - 6,5)	7,0 (1,2 - 8,0)	8,0 (2,0 - 9,0)	9,5 (3,1 - 11,5)
COP <sup>1)</sup>	Nominal (mín. - máx.)	W/W	4,82 (4,17 - 5,45)	4,15 (3,55 - 5,45)	4,19 (3,40 - 5,45)	4,00 (3,16 - 5,56)	3,97 (3,43 - 5,54)
<b>SCOP <sup>2)</sup></b>			<b>4,9 A++</b>	<b>4,7 A++</b>	<b>4,8 A++</b>	<b>4,7 A++</b>	<b>4,1 A+</b>
Pdesign a -10 °C		kW	3,6	4,5	4,6	5,2	8,0
Consumo eléctrico	Nominal (mín. - máx.)	kW	0,83 (0,22 - 1,20)	1,35 (0,22 - 1,83)	1,67 (0,22 - 2,35)	2,00 (0,36 - 2,85)	2,39 (0,56 - 3,35)
Consumo anual de energía <sup>3)</sup>		kWh/a	1029	1341	1342	1549	2732
<b>Unidad interior</b>			<b>S-3650PK3E</b>	<b>S-3650PK3E</b>	<b>S-6010PK3E</b>	<b>S-6010PK3E</b>	<b>S-6010PK3E</b>
Caudal de aire	Al / Med / Ba	m <sup>3</sup> /min	13,0/11,0/9,0	16,0/13,5/11,0	20,0/17,5/14,5	20,0/17,5/14,5	22,0/18,5/15,0
Volumen de humedad eliminada		L/h	0,9	1,8	2,0	3,0	4,8
Presión sonora <sup>4)</sup>	Al / Med / Ba	dB(A)	35/31/27	40/36/32	47/44/40	47/44/40	49/45/41
Potencia sonora	Al / Med / Ba	dB(A)	51/47/43	56/52/48	63/60/56	63/60/56	65/61/57
Dimensiones	Al x An x Pr	mm	302 x 1120 x 236	302 x 1120 x 236	302 x 1120 x 236	302 x 1120 x 236	302 x 1120 x 236
Peso neto		kg	13	13	14	14	14
Generador nanoe™ X			Mark 2	Mark 2	Mark 2	Mark 2	Mark 2
<b>Unidad exterior</b>			<b>U-36PZH3E5</b>	<b>U-50PZH3E5</b>	<b>U-60PZH3E5</b>	<b>U-71PZH3E5</b>	<b>U-100PZH3E5</b>
Suministro eléctrico		V	220 - 230 - 240	220 - 230 - 240	220 - 230 - 240	220 - 230 - 240	220 - 230 - 240
Intensidad	Frío	A	3,60 - 3,45 - 3,30	5,60 - 5,35 - 5,10	7,40 - 7,10 - 6,80	10,0 - 9,60 - 9,20	14,40 - 13,80 - 13,20
	Calor	A	4,05 - 3,90 - 3,70	6,40 - 6,10 - 5,85	7,75 - 7,40 - 7,10	9,65 - 9,35 - 8,95	11,70 - 11,30 - 10,80
Caudal de aire	Frío / Calor	m <sup>3</sup> /min	34,1/36,4	42,0/42,0	42,0/42,0	61,0/60,0	118,0/108,0
Presión sonora	Frío / Calor (Al)	dB(A)	43/44	46/48	47/50	48/50	52/52
Potencia sonora	Frío / Calor (Al)	dB(A)	62/64	64/67	65/69	65/67	69/69
Dimensiones	Al x An x Pr	mm	695 x 875 x 320	695 x 875 x 320	695 x 875 x 320	996 x 940 x 340	1416 x 940 x 340
Peso neto		kg	42	42	43	65	98
Diámetro tubería	Tubería de líquido	Pulg. (mm)	1/4 (6,35)	1/4 (6,35)	1/4 (6,35) <sup>5)</sup>	3/8 (9,52)	3/8 (9,52)
	Tubería de gas	Pulg. (mm)	1/2 (12,70)	1/2 (12,70)	1/2 (12,70) <sup>6)</sup>	5/8 (15,88)	5/8 (15,88)
Rango de longitud de tubería		m	3 - 40	3 - 40	3 - 40	5 - 50	5 - 85
Desnivel de altura (int./ext.) <sup>7)</sup>		m	15/30	15/30	15/30	15/30	15/30
Longitud de tubería para gas adicional		m	30	30	30	30	30
Cantidad adicional de gas		g/m	15	15	15	45	45
Refrigerante (R32) / CO <sub>2</sub> Eq.		kg / T	1,13/0,76	1,13/0,76	1,15/0,78	1,95/1,32	3,05/2,06
Rango de funcionamiento	Frío mín. - máx.	°C	-15 ~ +46	-15 ~ +46	-15 ~ +46	-15 ~ +48	-20 ~ +48 <sup>8)</sup>
	Calor mín. - máx.	°C	-20 ~ +24	-20 ~ +24	-20 ~ +24	-20 ~ +24	-20 ~ +24
<b>PVPR kit con mando CZ-RTC5B</b>		€	<b>3.046</b>	<b>3.320</b>	<b>4.593</b>	<b>5.170</b>	<b>5.797</b>

### La tecnología en el punto de mira

- Diseño moderno con frontal plano y tamaño compacto
- Ventilador CC con mayor eficiencia y control
- Salida de tuberías en seis direcciones
- nanoe™ X (Generador Mark 2 = 9,6 billones de radicales hidroxilo / seg) de serie para una mejor calidad del aire interior
- Mando de pared CZ-RTC6BL para configurar el sistema fácilmente mediante Bluetooth®
- Ventilador externo o ERV de fácil conexión y control utilizando el conector PAW-FDC en la PCB de la unidad interior. El equipo exterior puede controlarse mediante el mando a distancia de la unidad interior Panasonic

### Puerto de descarga cerrado

Cuando la unidad está apagada, el deflector se cierra por completo para evitar la entrada de polvo en la unidad y así mantenerla limpia.

### Funcionamiento supersilencioso.

Estas unidades se encuentran entre las más silenciosas del mercado, haciéndolas ideales para hoteles y hospitales.

### Salida de tuberías en seis direcciones

La salida de tuberías es posible en las seis direcciones: hacia la derecha, hacia atrás a la derecha, hacia abajo a la derecha, hacia la izquierda, hacia atrás a la izquierda y hacia abajo a la izquierda, flexibilizando el trabajo de instalación.



CZ-RTC5B

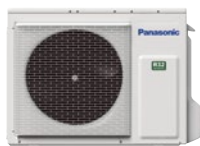

Control opcional.  
Mando de pared  
**CONEX.**  
CZ-RTC6 - CZ-RTC6BL  
- CZ-RTC6BLW



Control opcional.  
Mando inalámbrico  
con infrarrojos.  
CZ-RWS3



Sensor Econavi  
opcional.  
CZ-CENS1

COMPATIBLE CON TODAS LAS SOLUCIONES DE CONECTIVIDAD DE PANASONIC. PARA OBTENER MÁS INFORMACIÓN, CONSULTE LA SECCIÓN SISTEMAS DE CONTROL.

Trifásica

			7,1 kW	10,0 kW
Kit			KIT-71PK3ZH8	KIT-100PK3ZH8
Mando de pared			CZ-RTC5B	CZ-RTC5B
Capacidad frigorífica	Nominal (mín. - máx.)	kW	7,1 (2,2 - 9,0)	9,5 (3,1 - 10,5)
EER <sup>1)</sup>	Nominal (mín. - máx.)	W/W	3,50 (2,69 - 5,79)	3,26 (3,09 - 5,34)
<b>SEER <sup>2)</sup></b>			<b>6,7 A++</b>	<b>6,3 A++</b>
Pdesign		kW	7,1	9,5
Consumo eléctrico	Nominal (mín. - máx.)	kW	2,03 (0,38 - 3,35)	2,91 (0,58 - 3,40)
Consumo anual de energía <sup>3)</sup>		kWh/a	370	526
Capacidad calorífica	Nominal (mín. - máx.)	kW	8,0 (2,0 - 9,0)	9,5 (3,1 - 11,5)
COP <sup>1)</sup>	Nominal (mín. - máx.)	W/W	4,00 (3,16 - 5,56)	3,97 (3,43 - 5,54)
<b>SCOP <sup>2)</sup></b>			<b>4,7 A++</b>	<b>4,1 A+</b>
Pdesign a -10 °C		kW	5,2	8,0
Consumo eléctrico	Nominal (mín. - máx.)	kW	2,00 (0,36 - 2,85)	2,39 (0,56 - 3,35)
Consumo anual de energía <sup>3)</sup>		kWh/a	1549	2732
<b>Unidad interior</b>			<b>S-6010PK3E</b>	<b>S-6010PK3E</b>
Caudal de aire	Al / Med / Ba	m <sup>3</sup> /min	20,0/17,5/14,5	22,0/18,5/15,0
Volumen de humedad eliminada		L/h	3,0	4,8
Presión sonora <sup>4)</sup>	Al / Med / Ba	dB(A)	47/44/40	49/45/41
Potencia sonora	Al / Med / Ba	dB(A)	63/60/56	65/61/57
Dimensiones	Al x An x Pr	mm	302 x 1120 x 236	302 x 1120 x 236
Peso neto		kg	14	14
Generador nanoe™ X			Mark 2	Mark 2
<b>Unidad exterior</b>			<b>U-71PZH3E8</b>	<b>U-100PZH3E8</b>
Suministro eléctrico		V	380-400-415	380-400-415
Intensidad	Frío	A	3,40-3,25-3,15	4,85-4,60-4,40
	Calor	A	3,30-3,15-3,05	4,00-3,80-3,60
Caudal de aire	Frío / Calor	m <sup>3</sup> /min	61,0/60,0	118,0/108,0
Presión sonora	Frío / Calor (Al)	dB(A)	48/50	52/52
Potencia sonora	Frío / Calor (Al)	dB(A)	65/67	69/69
Dimensiones	Al x An x Pr	mm	996 x 940 x 340	1416 x 940 x 340
Peso neto		kg	65	98
Diámetro tubería	Tubería de líquido	Pulg. (mm)	3/8 (9,52)	3/8 (9,52)
	Tubería de gas	Pulg. (mm)	5/8 (15,88)	5/8 (15,88)
Rango de longitud de tubería		m	5-50	5-85
Desnivel de altura (int./ext.) <sup>7)</sup>		m	15/30	15/30
Longitud de tubería para gas adicional		m	30	30
Cantidad adicional de gas		g/m	45	45
Refrigerante (R32) / CO <sub>2</sub> Eq.		kg / T	1,95/1,32	3,05/2,06
Rango de funcionamiento	Frío mín. ~ máx.	°C	-15 ~ +48	-20 ~ +48 <sup>8)</sup>
	Calor mín. ~ máx.	°C	-20 ~ +24	-20 ~ +24
<b>PVPR kit con mando CZ-RTC5B</b>			<b>5.467</b>	<b>6.111</b>

1) Cálculos EER y COP realizados de acuerdo con EN 14511. 2) Para modelos por debajo de 12 kW, el SEER y SCOP se calculan en base a los valores de [UE] 626/2011. Para modelos por encima de 12 kW, los valores de η<sub>h,c</sub> / η<sub>h,h</sub> se calculan según la norma EN 14825. 3) Configuración de fábrica. 4) La presión sonora de las unidades muestra el valor medido en un punto situado a 1 m por delante y 1 m por debajo de la unidad. La presión sonora de las unidades muestra el valor medido según la especificación Eurovent 6/C/006-97. 5) Conectar el tubo de toma de líquido (Ø6,35-Ø9,52) en el lado del tubo de líquido de la unidad interior. 6) Conectar el tubo de toma de gas (Ø12,70-Ø15,88) en el lado del tubo de gas de la unidad interior. 7) Unidad exterior situada más abajo / unidad exterior situada más arriba. 8) Para los modelos 100 ~ 140PZH2E5(8), es posible operar a una temperatura más baja de -20 °C en las salas de servidores con una longitud de tubería de 30 m o inferior. \* Fusible recomendado para interior: 3 A. \*\* Los valores anteriores se refieren a un uso con nanoe™ X apagado.

Accesorios	PVPR €
CZ-RTC6 Mando de pared CONEX (no inalámbrico)	183
CZ-RTC6BL Mando de pared CONEX con Bluetooth®	213
CZ-RTC6BLW Mando de pared CONEX con Wi-Fi y Bluetooth®	294
CZ-RTC5B Mando de pared con función Econavi y datanavi	183
CZ-RWS3 Mando inalámbrico con infrarrojos	116
CZ-CAPWFC1 Adaptador Wi-Fi comercial	189

Accesorios	PVPR €
PAW-PACR3 Interfaces para operar 3 unidades en respaldo y en marcha alternativa	1.830
PAW-WTRAY Bandeja para condensado de agua compatible con la plataforma de elevación exterior	351
PAW-GRDBSE20 Soporte para amortiguación de ruido y vibraciones	201
PAW-GRDSTD40 Plataforma de elevación exterior 400 x 900 x 400 mm	232
CZ-CENS1 Sensor Econavi de ahorro de energía	194



SEER y SCOP: Para S-3650PK3E + U-36PZH3E5. CONTROL VÍA INTERNET: Opcional.

Condiciones nominales: Aire interior (frío) 27 °C TS / 19 °C TH. Aire exterior (frío) 35 °C TS / 24 °C TH. Aire interior (calor) 20 °C TS. Aire exterior (calor) 7 °C TS / 6 °C TH. [TS: Temperatura seca; TH: Temperatura húmeda]. Especificaciones sujetas a cambios sin previo aviso. Para obtener información detallada acerca de la ErP / el etiquetado energético, visita nuestras páginas www.aircon.panasonic.es o www.ptc.panasonic.eu.



nanoe™ X de serie.

## Serie PACi NX Standard split Inverter+ · R32

Las unidades split de pared de elegante color mate se pueden ofrecer para muchas aplicaciones como estudios, gimnasios, salas con techo alto o, incluso, salas de servidores.

El diseño compacto y el frontal plano aseguran una instalación discreta, incluso en espacios reducidos.

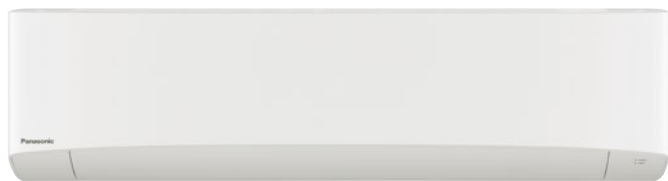

		Monofásica					
		3,6 kW	5,0 kW	6,0 kW	7,1 kW	10,0 kW	
Kit con mando CZ-RTC5B		KIT-36PK3Z5	KIT-50PK3Z5	KIT-60PK3Z5	KIT-71PK3Z5	KIT-100PK3Z5	
Kit con mando CZ-RTC6BLW		KIT-36PK3Z5-6W	KIT-50PK3Z5-6W	KIT-60PK3Z5-6W	KIT-71PK3Z5-6W	KIT-100PK3Z5-6W	
Capacidad frigorífica	Nominal (mín. - máx.)	kW	3,6 (1,5 - 4,0)	5,0 (1,5 - 5,6)	6,1 (2,0 - 7,1)	7,1 (2,6 - 7,7)	9,0 (3,0 - 9,7)
EER <sup>1)</sup>	Nominal (mín. - máx.)	W/W	4,14 (3,74 - 5,88)	3,52 (3,03 - 6,25)	3,67 (3,01 - 6,90)	3,16 (2,77 - 5,00)	3,47 (3,13 - 5,36)
<b>SEER <sup>2)</sup></b>			<b>7,6 A++</b>	<b>7,4 A++</b>	<b>7,0 A++</b>	<b>5,8 A+</b>	<b>6,5 A++</b>
Pdesign		kW	3,6	5,0	6,1	7,1	9,0
Consumo eléctrico	Nominal (mín. - máx.)	kW	0,87 (0,26 - 1,07)	1,42 (0,24 - 1,85)	1,66 (0,29 - 2,36)	2,25 (0,52 - 2,78)	2,59 (0,56 - 3,10)
Consumo anual de energía <sup>3)</sup>		kWh/a	166	237	3,05	429	485
Capacidad calorífica	Nominal (mín. - máx.)	kW	3,6 (1,5 - 4,6)	5,0 (1,5 - 6,4)	6,1 (1,8 - 7,0)	7,1 (2,1 - 8,1)	9,0 (3,0 - 10,5)
COP <sup>1)</sup>	Nominal (mín. - máx.)	W/W	4,62 (4,11 - 6,52)	4,20 (3,17 - 7,50)	4,39 (3,18 - 7,50)	4,23 (3,38 - 6,36)	3,93 (3,56 - 5,36)
<b>SCOP <sup>2)</sup></b>			<b>4,5 A+</b>	<b>4,4 A+</b>	<b>4,7 A++</b>	<b>4,4 A+</b>	<b>3,9 A</b>
Pdesign a -10 °C		kW	2,8	4,0	4,6	5,2	9,0
Consumo eléctrico	Nominal (mín. - máx.)	kW	0,78 (0,23 - 1,12)	1,19 (0,20 - 2,02)	1,39 (0,24 - 2,20)	1,68 (0,33 - 2,40)	2,29 (0,56 - 2,95)
Consumo anual de energía <sup>3)</sup>		kWh/a	872	1273	1370	1653	3231
<b>Unidad interior</b>			<b>S-3650PK3E</b>	<b>S-3650PK3E</b>	<b>S-6010PK3E</b>	<b>S-6010PK3E</b>	<b>S-6010PK3E</b>
Caudal de aire	Al / Med / Ba	m <sup>3</sup> /min	13,0/11,0/9,0	16,0/13,5/11,0	20,0/17,5/14,5	20,0/17,5/14,5	22,0/18,5/15,0
Volumen de humedad eliminada		L/h	0,9	1,8	2,0	3,0	4,3
Presión sonora <sup>4)</sup>	Al / Med / Ba	dB(A)	35/31/27	40/36/32	47/44/40	47/44/40	49/45/41
Potencia sonora	Al / Med / Ba	dB(A)	51/47/43	56/52/48	63/60/56	63/60/56	65/61/57
Dimensiones	Al x An x Pr	mm	302 x 1120 x 236	302 x 1120 x 236	302 x 1120 x 236	302 x 1120 x 236	302 x 1120 x 236
Peso neto		kg	13	13	14	14	14
Generador nanoe™ X			Mark 2	Mark 2	Mark 2	Mark 2	Mark 2
<b>Unidad exterior</b>			<b>U-36PZ3E5</b>	<b>U-50PZ3E5</b>	<b>U-60PZ3E5A</b>	<b>U-71PZ3E5A</b>	<b>U-100PZ3E5</b>
Suministro eléctrico		V	220 - 230 - 240	220 - 230 - 240	220 - 230 - 240	220 - 230 - 240	220 - 230 - 240
Intensidad	Frío	A	4,05 - 3,85 - 3,70	6,60 - 6,30 - 6,05	7,70 - 7,35 - 7,05	10,4 - 10,00 - 9,55	12,9 - 12,4 - 11,9
	Calor	A	3,65 - 3,50 - 3,35	5,60 - 5,35 - 5,10	6,45 - 6,15 - 5,90	7,80 - 7,45 - 7,15	11,4 - 10,9 - 10,5
Caudal de aire	Frío / Calor	m <sup>3</sup> /min	33,6/34,0	32,7/31,9	42,6/41,5	44,7/45,9	73,0/73,0
Presión sonora	Frío / Calor (Al)	dB(A)	46/47	46/46	47/48	48/49	52/52
Potencia sonora	Frío / Calor (Al)	dB(A)	64/66	64/64	64/65	66/68	70/70
Dimensiones	Al x An x Pr	mm	619 x 824 x 299	619 x 824 x 299	695 x 875 x 320	695 x 875 x 320	996 x 980 x 370
Peso neto		kg	32	35	42	50	83
	Diámetro tubería	Tubería de líquido	Pulg. (mm)	1/4 (6,35)	1/4 (6,35)	1/4 (6,35) <sup>5)</sup>	1/4 (6,35) <sup>5)</sup>
	Tubería de gas	Pulg. (mm)	1/2 (12,70)	1/2 (12,70)	1/2 (12,70) <sup>6)</sup>	5/8 (15,88) <sup>6)</sup>	5/8 (15,88)
Rango de longitud de tubería		m	3 - 15	3 - 20	3 - 40	3 - 40	5 - 50
Desnivel de altura (int./ext.) <sup>7)</sup>		m	15/15	15/15	15/30	20/30	15/30
Longitud de tubería para gas adicional		m	7,5	7,5	30	30	30
Cantidad adicional de gas		g/m	10	15	15	17	45
Refrigerante (R32) / CO <sub>2</sub> Eq.		kg / T	0,87/0,59	1,14/0,77	1,15/0,78	1,32/0,89	2,4/1,62
Rango de funcionamiento	Frío mín. ~ máx.	°C	-10 ~ +43	-10 ~ +43	-10 ~ +43	-10 ~ +43	-10 ~ +43
	Calor mín. ~ máx.	°C	-15 ~ +24	-15 ~ +24	-15 ~ +24	-15 ~ +24	-15 ~ +24
<b>PVPR kit con mando CZ-RTC5B</b>		€	<b>1.707</b>	<b>2.405</b>	<b>3.564</b>	<b>3.599</b>	<b>4.209</b>
<b>PVPR kit con mando CZ-RTC6BLW</b>		€	<b>1.818</b>	<b>2.516</b>	<b>3.675</b>	<b>3.710</b>	<b>4.320</b>

### La tecnología en el punto de mira

- Diseño moderno con frontal plano y tamaño compacto
- Ventilador CC con mayor eficiencia y control
- Salida de tuberías en seis direcciones
- nanoe™ X (Generador Mark 2 = 9,6 billones de radicales hidroxilo / seg) de serie para una mejor calidad del aire interior
- Mando de pared CZ-RTC6BL para configurar el sistema fácilmente mediante Bluetooth®
- Ventilador externo o ERV de fácil conexión y control utilizando el conector PAW-FDC en la PCB de la unidad interior. El equipo exterior puede controlarse mediante el mando a distancia de la unidad interior Panasonic

### Puerto de descarga cerrado

Cuando la unidad está apagada, el deflector se cierra por completo para evitar la entrada de polvo en la unidad y así mantenerla limpia.

### Funcionamiento supersilencioso.

Estas unidades se encuentran entre las más silenciosas del mercado, haciéndolas ideales para hoteles y hospitales.

### Salida de tuberías en seis direcciones

La salida de tuberías es posible en las seis direcciones: hacia la derecha, hacia atrás a la derecha, hacia abajo a la derecha, hacia la izquierda, hacia atrás a la izquierda y hacia abajo a la izquierda, flexibilizando el trabajo de instalación.



CZ-RTC5B



Control opcional.  
Mando de pared  
**CONEX.**  
CZ-RTC6 - CZ-RTC6BL  
- CZ-RTC6BLW



Control opcional.  
Mando inalámbrico  
con infrarrojos.  
CZ-RWS3



Sensor Econavi  
opcional.  
CZ-CENSC1

COMPATIBLE CON TODAS LAS SOLUCIONES DE CONECTIVIDAD DE PANASONIC. PARA OBTENER MÁS INFORMACIÓN, CONSULTE LA SECCIÓN SISTEMAS DE CONTROL.

			Trifásica
			10,0 kW
<b>Kit con mando CZ-RTC5B</b>			<b>KIT-100PK3Z8</b>
<b>Kit con mando CZ-RTC6BLW</b>			<b>KIT-100PK3Z8-6W</b>
Capacidad frigorífica	Nominal (mín. - máx.)	kW	9,0 (3,0 - 9,7)
EER <sup>1)</sup>	Nominal (mín. - máx.)	W/W	3,47 (5,36 - 3,13)
<b>SEER <sup>2)</sup></b>			<b>6,5 A++</b>
Pdesign		kW	9,0
Consumo eléctrico	Nominal (mín. - máx.)	kW	2,59 (0,56 - 3,10)
Consumo anual de energía <sup>3)</sup>		kWh/a	485
Capacidad calorífica	Nominal (mín. - máx.)	kW	9,0 (3,0 - 10,5)
COP <sup>1)</sup>	Nominal (mín. - máx.)	W/W	3,93 (5,36 - 3,56)
<b>SCOP <sup>2)</sup></b>			<b>3,9 A</b>
Pdesign a -10 °C		kW	9,0
Consumo eléctrico	Nominal (mín. - máx.)	kW	2,29 (0,56 - 2,95)
Consumo anual de energía <sup>3)</sup>		kWh/a	3231
<b>Unidad interior</b>			<b>S-6010PK3E</b>
Caudal de aire	Al / Med / Ba	m³/min	22,0 / 18,5 / 15,0
Volumen de humedad eliminada		L/h	4,3
Presión sonora <sup>4)</sup>	Al / Med / Ba	dB(A)	49 / 45 / 41
Potencia sonora	Al / Med / Ba	dB(A)	65 / 61 / 57
Dimensiones	Al x An x Pr	mm	302 x 1120 x 236
Peso neto		kg	14
Generador nanoe™ X			Mark 2
<b>Unidad exterior</b>			<b>U-100PZ3E8</b>
Suministro eléctrico		V	380 - 400 - 415
Intensidad	Frío	A	4,30 - 4,10 - 3,95
	Calor	A	3,80 - 3,65 - 3,50
Caudal de aire	Frío / Calor	m³/min	73,0 / 73,0
Presión sonora	Frío / Calor (Al)	dB(A)	52 / 52
Potencia sonora	Frío / Calor (Al)	dB(A)	70 / 70
Dimensiones	Al x An x Pr	mm	996 x 980 x 370
Peso neto		kg	83
Diámetro tubería	Tubería de líquido	Pulg. (mm)	3/8 (9,52)
	Tubería de gas	Pulg. (mm)	5/8 (15,88)
Rango de longitud de tubería		m	5 - 50
Desnivel de altura (int./ext.) <sup>7)</sup>		m	15 / 30
Longitud de tubería para gas adicional		m	30
Cantidad adicional de gas		g/m	45
Refrigerante (R32) / CO <sub>2</sub> Eq.		kg / T	2,4 / 1,62
Rango de funcionamiento	Frío mín. ~ máx.	°C	-10 ~ +43
	Calor mín. ~ máx.	°C	-15 ~ +24
<b>PVPR kit con mando CZ-RTC5B</b>		€	<b>4.465</b>
<b>PVPR kit con mando CZ-RTC6BLW</b>		€	<b>4.576</b>

1) Cálculos EER y COP realizados de acuerdo con EN 14511. 2) Para modelos por debajo de 12 kW, el SEER y SCOP se calculan en base a los valores de (UE) 626/2011. Para modelos por encima de 12 kW, los valores de  $\eta_{h,c}$  /  $\eta_{h,s}$  se calculan según la norma EN 14825. 3) Configuración de fábrica. 4) La presión sonora de las unidades muestra el valor medido en un punto situado a 1 m por delante y 1 m por debajo de la unidad. La presión sonora de las unidades muestra el valor medido según la especificación Eurovent 6/C/006-97. 5) Conectar el tubo de toma de líquido [Ø6,35-Ø9,52] en el lado del tubo de líquido de la unidad interior. 6) Conectar el tubo de toma de gas [Ø12,70-Ø15,88] en el lado del tubo de gas de la unidad interior. 7) Unidad exterior situada más abajo / unidad exterior situada más arriba. \* Fusible recomendado para interior: 3 A. \*\* Los valores anteriores se refieren a un uso con nanoe™ X apagado.

Accesorios	PVPR €
<b>CZ-RTC6</b> Mando de pared CONEX (no inalámbrico)	<b>183</b>
<b>CZ-RTC6BL</b> Mando de pared CONEX con Bluetooth®	<b>213</b>
<b>CZ-RTC6BLW</b> Mando de pared CONEX con Wi-Fi y Bluetooth®	<b>294</b>
<b>CZ-RTC5B</b> Mando de pared con función Econavi y datanavi	<b>183</b>
<b>CZ-RWS3</b> Mando inalámbrico con infrarrojos	<b>116</b>
<b>CZ-CAPWFC1</b> Adaptador Wi-Fi comercial	<b>189</b>

Accesorios	PVPR €
<b>PAW-PACR3</b> Interfaces para operar 3 unidades en respaldo y en marcha alternativa	<b>1.830</b>
<b>PAW-WTRAY</b> Bandeja para condensado de agua compatible con la plataforma de elevación exterior	<b>351</b>
<b>PAW-GRDBSE20</b> Soporte para amortiguación de ruido y vibraciones	<b>201</b>
<b>PAW-GRDSTD40</b> Plataforma de elevación exterior 400x900x400 mm	<b>232</b>
<b>CZ-CENSC1</b> Sensor Econavi de ahorro de energía	<b>194</b>



SEER: Para S-3650PK3E + U-36PZ3E5. SCOP: Para S-6010PK3E + U-60PZ3E5A. CONTROL VÍA INTERNET: Opcional.

Condiciones nominales: Aire interior (frío) 27 °C TS / 19 °C TH. Aire exterior (frío) 35 °C TS / 24 °C TH. Aire interior (calor) 20 °C TS. Aire exterior (calor) 7 °C TS / 6 °C TH. [TS: Temperatura seca; TH: Temperatura húmeda]. Especificaciones sujetas a cambios sin previo aviso. Para obtener información detallada acerca de la ErP / el etiquetado energético, visita nuestras páginas [www.aircon.panasonic.es](http://www.aircon.panasonic.es) o [www.ptc.panasonic.eu](http://www.ptc.panasonic.eu).



nanoe™ X de serie.



## Serie PACi NX Elite consola de techo Inverter+ · R32

Las consolas de techo proporcionan una distribución del aire grande y amplia que es buena para salas grandes. Todas las capacidades tienen la misma altura y profundidad para una apariencia uniforme en instalaciones mixtas.

		Monofásica							
		3,6 kW	5,0 kW	6,0 kW	7,1 kW	10,0 kW	12,5 kW	14,0 kW	
Kit		KIT-36PT3ZH5	KIT-50PT3ZH5	KIT-60PT3ZH5	KIT-71PT3ZH5	KIT-100PT3ZH5	KIT-125PT3ZH5	KIT-140PT3ZH5	
Mando de pared		CZ-RTC5B	CZ-RTC5B	CZ-RTC5B	CZ-RTC5B	CZ-RTC5B	CZ-RTC5B	CZ-RTC5B	
Capacidad frigorífica	Nominal (mín. - máx.)	kW	3,5(1,2 - 4,0)	5,0(1,2 - 5,6)	6,0(1,2 - 7,1)	6,8(2,2 - 9,0)	9,5(3,1 - 12,5)	12,1(3,2 - 14,0)	13,4(3,3 - 16,0)
EER <sup>1)</sup>	Nominal (mín. - máx.)	W/W	4,86(4,55 - 5,45)	4,03(3,57 - 5,45)	3,82(3,02 - 5,45)	3,91(2,69 - 5,79)	4,15(3,29 - 5,54)	3,51(3,01 - 5,33)	3,21(2,67 - 5,32)
<b>SEER / η<sub>sc</sub><sup>2)</sup></b>			<b>7,7 A++</b>	<b>7,4 A++</b>	<b>7,5 A++</b>	<b>7,3 A++</b>	<b>7,3 A++</b>	<b>278,4 %</b>	<b>263,3 %</b>
Pdesign		kW	3,5	5,0	6,0	6,8	9,5	12,1	13,4
Consumo eléctrico	Nominal (mín. - máx.)	kW	0,72(0,22 - 0,88)	1,24(0,22 - 1,57)	1,57(0,22 - 2,35)	1,74(0,38 - 3,35)	2,29(0,58 - 3,80)	3,45(0,60 - 4,65)	4,17(0,62 - 6,00)
Consumo anual de energía <sup>3)</sup>		kWh/a	160	237	280	326	456	—	—
Capacidad calorífica	Nominal (mín. - máx.)	kW	4,0(1,2 - 5,0)	5,6(1,2 - 6,5)	7,0(1,2 - 8,0)	8,0(2,0 - 9,0)	11,2(3,1 - 14,0)	14,0(3,2 - 16,0)	16,0(3,3 - 18,0)
COP <sup>1)</sup>	Nominal (mín. - máx.)	W/W	5,00(4,17 - 5,45)	4,03(3,94 - 5,45)	4,14(3,40 - 5,45)	3,96(3,16 - 5,56)	4,09(3,54 - 5,54)	3,78(3,20 - 5,52)	3,48(3,10 - 5,50)
<b>SCOP / η<sub>sc</sub><sup>2)</sup></b>			<b>4,9 A++</b>	<b>4,8 A++</b>	<b>4,8 A++</b>	<b>4,7 A++</b>	<b>4,7 A++</b>	<b>181,0 %</b>	<b>178,0 %</b>
Pdesign a -10 °C		kW	3,1	4,2	4,6	4,7	7,8	9,5	10,2
Consumo eléctrico	Nominal (mín. - máx.)	kW	0,80(0,22 - 1,20)	1,39(0,22 - 1,65)	1,69(0,22 - 2,35)	2,02(0,36 - 2,85)	2,74(0,56 - 3,95)	3,70(0,58 - 5,00)	4,60(0,60 - 5,80)
Consumo anual de energía <sup>3)</sup>		kWh/a	886	1167	1342	1400	2323	—	—
<b>Unidad interior</b>			<b>S-3650PT3E</b>	<b>S-3650PT3E</b>	<b>S-6071PT3E</b>	<b>S-6071PT3E</b>	<b>S-1014PT3E</b>	<b>S-1014PT3E</b>	<b>S-1014PT3E</b>
Caudal de aire	Al / Med / Ba	m <sup>3</sup> /min	14,0/12,0/10,5	15,0/12,5/10,5	20,0/17,0/14,5	21,0/18,0/15,5	30,0/25,0/23,0	34,0/28,0/24,0	35,0/29,0/25,0
Volumen de humedad eliminada		L/h	0,8	2,0	2,1	2,7	3,6	5,4	6,4
Presión sonora <sup>4)</sup>	Al / Med / Ba	dB(A)	36/32/28	37/33/28	38/34/29	39/35/30	42/37/34	46/40/35	47/41/36
Potencia sonora	Al / Med / Ba	dB(A)	54/50/46	55/51/46	56/52/47	57/53/48	60/55/52	64/58/53	65/59/54
Dimensiones	Al x An x Pr	mm	235 x 960 x 690	235 x 960 x 690	235 x 1275 x 690	235 x 1275 x 690	235 x 1590 x 690	235 x 1590 x 690	235 x 1590 x 690
Peso neto		kg	26	26	34	34	40	40	40
Generador nanoe™ X			Mark 2	Mark 2	Mark 2	Mark 2	Mark 2	Mark 2	Mark 2
<b>Unidad exterior</b>			<b>U-36PZH3E5</b>	<b>U-50PZH3E5</b>	<b>U-60PZH3E5</b>	<b>U-71PZH3E5</b>	<b>U-100PZH3E5</b>	<b>U-125PZH3E5</b>	<b>U-140PZH3E5</b>
Suministro eléctrico		V	220 - 230 - 240	220 - 230 - 240	220 - 230 - 240	220 - 230 - 240	220 - 230 - 240	220 - 230 - 240	220 - 230 - 240
Intensidad	Frío	A	3,55 - 3,40 - 3,25	5,85 - 5,60 - 5,40	7,35 - 7,05 - 6,75	8,60 - 8,20 - 7,90	11,30 - 10,80 - 10,40	16,90 - 16,10 - 15,50	20,40 - 19,50 - 18,70
	Calor	A	3,90 - 3,75 - 3,60	6,60 - 6,30 - 6,05	7,85 - 7,50 - 7,20	9,75 - 9,45 - 9,05	13,40 - 12,90 - 12,40	18,10 - 17,30 - 16,60	22,50 - 21,50 - 20,60
Caudal de aire	Frío / Calor	m <sup>3</sup> /min	34,1/36,4	42,0/42,0	42,0/42,0	61,0/60,0	118,0/108,0	125,0/112,0	129,0/116,0
Presión sonora	Frío / Calor (Al)	dB(A)	43/44	46/48	47/50	48/50	52/52	53/53	54/54
Potencia sonora	Frío / Calor (Al)	dB(A)	62/64	64/67	65/69	65/67	69/69	70/70	71/71
Dimensiones	Al x An x Pr	mm	695 x 875 x 320	695 x 875 x 320	695 x 875 x 320	996 x 940 x 340	1416 x 940 x 340	1416 x 940 x 340	1416 x 940 x 340
Peso neto		kg	42	42	43	65	98	98	98
Diámetro tubería	Tubería de líquido	Pulg. (mm)	1/4(6,35)	1/4(6,35)	1/4(6,35) <sup>5)</sup>	3/8(9,52)	3/8(9,52)	3/8(9,52)	3/8(9,52)
	Tubería de gas	Pulg. (mm)	1/2(12,70)	1/2(12,70)	1/2(12,70) <sup>6)</sup>	5/8(15,88)	5/8(15,88)	5/8(15,88)	5/8(15,88)
Rango de longitud de tubería		m	3 - 40	3 - 40	3 - 40	5 - 50	5 - 85	5 - 85	5 - 85
Desnivel de altura (int./ext.) <sup>7)</sup>		m	15/30	15/30	15/30	15/30	15/30	15/30	15/30
Longitud de tubería para gas adicional		m	30	30	30	30	30	30	30
Cantidad adicional de gas		g/m	15	15	15	45	45	45	45
Refrigerante (R32) / CO <sub>2</sub> Eq.		kg / T	1,13/0,76	1,13/0,76	1,15/0,78	1,95/1,32	3,05/2,06	3,05/2,06	3,05/2,06
Rango de funcionamiento	Frío mín. ~ máx.	°C	-15 ~ +46	-15 ~ +46	-15 ~ +46	-15 ~ +48	-20 ~ +48 <sup>8)</sup>	-20 ~ +48 <sup>8)</sup>	-20 ~ +48 <sup>8)</sup>
	Calor mín. ~ máx.	°C	-20 ~ +24	-20 ~ +24	-20 ~ +24	-20 ~ +24	-20 ~ +24	-20 ~ +24	-20 ~ +24
<b>PVPR kit con mando CZ-RTC5B</b>		€	<b>3.513</b>	<b>3.787</b>	<b>4.220</b>	<b>4.797</b>	<b>6.294</b>	<b>7.312</b>	<b>8.633</b>

## La tecnología en el punto de mira

- Amplia distribución del aire para salas grandes
- El caudal de aire horizontal máximo es de 9,5 m
- Conexión para aire fresco disponible en la unidad
- El diseño delgado con 235 mm de altura se adapta a espacios estrechos
- Funcionamiento supersilencioso
- nanoe™ X (Generador Mark 2 = 9,6 billones de radicales hidroxilo / seg) de serie para una mejor calidad del aire interior
- Mando de pared CZ-RTC6BL para configurar el sistema fácilmente mediante Bluetooth®
- Posibilidad de conexión Twin, Triple y Doble Twin
- Ventilador externo o ERV de fácil conexión y control utilizando el conector PAW-FDC en la PCB de la unidad interior. El equipo exterior puede controlarse mediante el mando a distancia de la unidad interior Panasonic

## Mejora adicional del confort con la distribución del caudal de aire

El caudal de aire horizontal máximo es de 9,5 m. Esto es ideal para salas grandes. La gran abertura de descarga de aire amplía el caudal de aire a izquierda y derecha. La sensación desagradable que causa el aire proyectado directamente en el cuerpo se evita con la «posición de prevención de corrientes de aire», que cambia el ancho de oscilación, lo que aumenta el grado de confort.



CZ-RTC5B

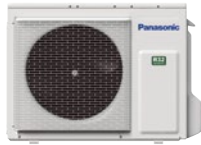

**Control opcional. Mando de pared CONEX.**  
CZ-RTC6 - CZ-RTC6BL  
- CZ-RTC6BLW



COMPATIBLE CON TODAS LAS SOLUCIONES DE CONECTIVIDAD DE PANASONIC. PARA OBTENER MÁS INFORMACIÓN, CONSULTE LA SECCIÓN SISTEMAS DE CONTROL.



**Control opcional. Mando inalámbrico con infrarrojos.**  
CZ-RWS3 + CZ-RWRT3



**Sensor Econavi opcional.**  
CZ-CENSC1

		Trifásica				
Kit		7,1 kW	10,0 kW	12,5 kW	14,0 kW	
Mando de pared		KIT-71PT3ZH8	KIT-100PT3ZH8	KIT-125PT3ZH8	KIT-140PT3ZH8	
Mando de pared		CZ-RTC5B	CZ-RTC5B	CZ-RTC5B	CZ-RTC5B	
Capacidad frigorífica	Nominal (mín. - máx.)	kW	6,8[2,2 - 9,0]	9,5[3,1 - 12,5]	12,1[3,2 - 14,0]	13,4[3,3 - 16,0]
EER <sup>1)</sup>	Nominal (mín. - máx.)	W/W	3,91[2,69 - 5,79]	4,15[3,29 - 5,34]	3,51[3,01 - 5,33]	3,21[2,67 - 5,32]
SEER / η <sub>sc</sub> <sup>2)</sup>			<b>7,2 A++</b>	<b>7,2 A++</b>	<b>277,3 %</b>	<b>262,4 %</b>
Pdesign		kW	6,8	9,5	12,1	13,4
Consumo eléctrico	Nominal (mín. - máx.)	kW	1,74[0,38 - 3,35]	2,29[0,58 - 3,80]	3,45[0,60 - 4,65]	4,17[0,62 - 6,00]
Consumo anual de energía <sup>3)</sup>		kWh/a	331	462	—	—
Capacidad calorífica	Nominal (mín. - máx.)	kW	8,0[2,0 - 9,0]	11,2[3,1 - 14,0]	14,0[3,2 - 16,0]	16,0[3,3 - 18,0]
COP <sup>1)</sup>	Nominal (mín. - máx.)	W/W	3,96[3,16 - 5,56]	4,09[3,54 - 5,54]	3,78[3,20 - 5,52]	3,48[3,10 - 5,50]
SCOP / η <sub>sh</sub> <sup>2)</sup>			<b>4,7 A++</b>	<b>4,7 A++</b>	<b>180,9 %</b>	<b>178,0 %</b>
Pdesign a -10 °C		kW	4,7	7,8	9,5	10,2
Consumo eléctrico	Nominal (mín. - máx.)	kW	2,02[0,36 - 2,85]	2,74[0,56 - 3,95]	3,70[0,58 - 5,00]	4,60[0,60 - 5,80]
Consumo anual de energía <sup>3)</sup>		kWh/a	1400	2324	—	—
Unidad interior			<b>S-6071PT3E</b>	<b>S-1014PT3E</b>	<b>S-1014PT3E</b>	<b>S-1014PT3E</b>
Caudal de aire	Al / Med / Ba	m³/min	21,0/18,0/15,5	30,0/25,0/23,0	34,0/28,0/24,0	35,0/29,0/25,0
Volumen de humedad eliminada		L/h	2,7	3,6	5,4	6,4
Presión sonora <sup>4)</sup>	Al / Med / Ba	dB(A)	39/35/30	42/37/34	46/40/35	47/41/36
Potencia sonora	Al / Med / Ba	dB(A)	57/53/48	60/55/52	64/58/53	65/59/54
Dimensiones	Al x An x Pr	mm	235 x 1275 x 690	235 x 1590 x 690	235 x 1590 x 690	235 x 1590 x 690
Peso neto		kg	34	40	40	40
Generador nanoe™ X			Mark 2	Mark 2	Mark 2	Mark 2
Unidad exterior			<b>U-71PZH3E8</b>	<b>U-100PZH3E8</b>	<b>U-125PZH3E8</b>	<b>U-140PZH3E8</b>
Suministro eléctrico		V	380 - 400 - 415	380 - 400 - 415	380 - 400 - 415	380 - 400 - 415
Intensidad	Frío	A	2,90 - 2,80 - 2,70	3,80 - 3,65 - 3,45	5,70 - 5,40 - 5,20	6,90 - 6,55 - 6,30
	Calor	A	3,35 - 3,20 - 3,10	4,55 - 4,35 - 4,15	6,20 - 5,85 - 5,65	7,70 - 7,30 - 6,95
Caudal de aire	Frío / Calor	m³/min	61,0/60,0	118,0/108,0	125,0/112,0	129,0/116,0
Presión sonora	Frío / Calor (Al)	dB(A)	48/50	52/52	53/53	54/54
Potencia sonora	Frío / Calor (Al)	dB(A)	65/67	69/69	70/70	71/71
Dimensiones	Al x An x Pr	mm	996 x 940 x 340	1416 x 940 x 340	1416 x 940 x 340	1416 x 940 x 340
Peso neto		kg	65	98	98	98
Diámetro tubería	Tubería de líquido	Pulg. (mm)	3/8(9,52)	3/8(9,52)	3/8(9,52)	3/8(9,52)
	Tubería de gas	Pulg. (mm)	5/8(15,88)	5/8(15,88)	5/8(15,88)	5/8(15,88)
Rango de longitud de tubería		m	5 - 50	5 - 85	5 - 85	5 - 85
Desnivel de altura (int./ext.) <sup>7)</sup>		m	15/30 <sup>8)</sup>	15/30	15/30	15/30
Longitud de tubería para gas adicional		m	30	30	30	30
Cantidad adicional de gas		g/m	45	45	45	45
Refrigerante (R32) / CO <sub>2</sub> Eq.		kg / T	1,95/1,32	3,05/2,06	3,05/2,06	3,05/2,06
Rango de funcionamiento	Frío mín. - máx.	°C	-15 ~ +48	-20 ~ +48 <sup>8)</sup>	-20 ~ +48 <sup>8)</sup>	-20 ~ +48 <sup>8)</sup>
	Calor mín. - máx.	°C	-20 ~ +24	-20 ~ +24	-20 ~ +24	-20 ~ +24
<b>PVPR kit con mando CZ-RTC5B</b>		€	<b>5.094</b>	<b>6.608</b>	<b>7.705</b>	<b>9.026</b>

1) Cálculos EER y COP realizados de acuerdo con EN 14511. 2) Para modelos por debajo de 12 kW, el SEER y SCOP se calculan en base a los valores de [UE] 626/2011. Para modelos por encima de 12 kW, los valores de η<sub>sc</sub> / η<sub>sh</sub> se calculan según la norma EN 14825. 3) Configuración de fábrica. 4) La presión sonora de las unidades muestra el valor medido en un punto situado a 1 m por delante y 1 m por debajo de la unidad. La presión sonora de las unidades muestra el valor medido según la especificación Eurovent 6/C/006-97. 5) Conectar el tubo de toma de líquido (Ø6,35-Ø9,52) en el lado del tubo de líquido de la unidad interior. 6) Conectar el tubo de toma de gas (Ø12,70-Ø15,88) en el lado del tubo de gas de la unidad interior. 7) Unidad exterior situada más abajo / unidad exterior situada más arriba. 8) Para los modelos 100 - 140PZH2E5(8), es posible operar a una temperatura más baja de -20 °C en las salas de servidores con una longitud de tubería de 30 m o inferior. \* Fusible recomendado para interior: 3 A. \*\* Los valores anteriores se refieren a un uso con nanoe™ X apagado.

Accesorios	PVPR €
<b>CZ-RTC6</b> Mando de pared CONEX (no inalámbrico)	<b>183</b>
<b>CZ-RTC6BL</b> Mando de pared CONEX con Bluetooth®	<b>213</b>
<b>CZ-RTC6BLW</b> Mando de pared CONEX con Wi-Fi y Bluetooth®	<b>294</b>
<b>CZ-RTC5B</b> Mando de pared con función Econavi y datanavi	<b>183</b>
<b>CZ-RWS3 + CZ-RWRT3</b> Mando inalámbrico con infrarrojos y receptor	<b>116 + 123</b>
<b>CZ-CAPWFC1</b> Adaptador Wi-Fi comercial	<b>189</b>

Accesorios	PVPR €
<b>PAW-PACR3</b> Interfaces para operar 3 unidades en respaldo y en marcha alternativa	<b>1.830</b>
<b>PAW-WTRAY</b> Bandeja para condensado de agua compatible con la plataforma de elevación exterior	<b>351</b>
<b>PAW-GRDBSE20</b> Soporte para amortiguación de ruido y vibraciones	<b>201</b>
<b>PAW-GRDSTD40</b> Plataforma de elevación exterior 400x900x400 mm	<b>232</b>
<b>CZ-CENSC1</b> Sensor Econavi de ahorro de energía	<b>194</b>



SEER y SCOP: Para S-3650PT3E + U-36PZH3E5. CONTROL VÍA INTERNET: Opcional.

Condiciones nominales: Aire interior (frío) 27 °C TS / 19 °C TH. Aire exterior (frío) 35 °C TS / 24 °C TH. Aire interior (calor) 20 °C TS. Aire exterior (calor) 7 °C TS / 6 °C TH. [TS: Temperatura seca; TH: Temperatura húmeda]. Especificaciones sujetas a cambios sin previo aviso. Para obtener información detallada acerca de la ErP / el etiquetado energético, visita nuestras páginas www.aircon.panasonic.es o www.ptc.panasonic.eu.



nanoe™ X de serie.



## Serie PACi NX Standard consola de techo Inverter+ · R32

Las consolas de techo proporcionan una distribución del aire grande y amplia que es buena para salas grandes.

Todas las capacidades tienen la misma altura y profundidad para una apariencia uniforme en instalaciones mixtas.

		Monofásica							
		3,6 kW	5,0 kW	6,0 kW	7,1 kW	10,0 kW	12,5 kW	14,0 kW	
<b>Kit con mando CZ-RTC5B</b>	<b>KIT-</b>	<b>36PT3Z5</b>	<b>50PT3Z5</b>	<b>60PT3Z5</b>	<b>71PT3Z5</b>	<b>100PT3Z5</b>	<b>125PT3Z5</b>	<b>140PT3Z5</b>	
<b>Kit con mando CZ-RTC6BLW</b>	<b>KIT-</b>	<b>36PT3Z5-6W</b>	<b>50PT3Z5-6W</b>	<b>60PT3Z5-6W</b>	<b>71PT3Z5-6W</b>	<b>100PT3Z5-6W</b>	<b>125PT3Z5-6W</b>	<b>140PT3Z5-6W</b>	
Capacidad frigorífica	Nominal (mín.-máx.)	kW	3,5(1,5-4,0)	5,0(1,5-5,2)	6,0(2,0-7,1)	6,8(2,6-7,7)	10,0(3,0-11,5)	12,5(3,2-13,5)	14,0(3,3-15,0)
EER <sup>1)</sup>	Nominal (mín.-máx.)	W/W	4,14(3,69-5,17)	3,03(2,86-5,00)	3,59(2,90-6,90)	3,24(2,75-4,91)	3,64(2,80-5,36)	3,32(2,77-5,33)	2,98(2,73-5,32)
<b>SEER / η<sub>sc</sub><sup>2)</sup></b>			<b>7,2 A++</b>	<b>6,7 A++</b>	<b>7,3 A++</b>	<b>5,9 A+</b>	<b>6,6 A++</b>	<b>241,7 %</b>	<b>228,8 %</b>
Pdesign		kW	3,5	5,0	6,0	6,8	10,0	12,5	14,0
Consumo eléctrico	Nominal (mín.-máx.)	kW	0,85(0,29-1,10)	1,65(0,30-1,82)	1,67(0,29-2,45)	2,10(0,53-2,80)	2,75(0,56-4,10)	3,76(0,60-4,88)	4,70(0,62-5,50)
Consumo anual de energía <sup>3)</sup>		kWh/a	171	262	288	404	531	—	—
Capacidad calorífica	Nominal (mín.-máx.)	kW	3,5(1,5-4,6)	5,0(1,5-6,4)	6,0(1,8-7,0)	6,8(2,1-8,1)	10,0(3,0-14,0)	12,5(3,3-15,0)	14,0(3,4-16,0)
COP <sup>1)</sup>	Nominal (mín.-máx.)	W/W	4,61(3,51-5,70)	3,73(3,12-6,25)	4,11(2,92-6,67)	4,20(3,06-5,68)	4,24(3,30-5,36)	3,89(3,41-4,52)	3,70(3,08-5,48)
<b>SCOP / η<sub>sh</sub><sup>2)</sup></b>			<b>4,4 A+</b>	<b>4,1 A+</b>	<b>4,6 A++</b>	<b>4,3 A+</b>	<b>4,2 A+</b>	<b>147,4 %</b>	<b>145,3 %</b>
Pdesign a -10 °C		kW	2,8	4,0	4,6	4,7	10,0	12,5	13,6
Consumo eléctrico	Nominal (mín.-máx.)	kW	0,76(0,26-1,31)	1,34(0,24-2,05)	1,46(0,27-2,40)	1,62(0,37-2,65)	2,36(0,56-4,00)	3,21(0,73-4,40)	3,78(0,62-5,20)
Consumo anual de energía <sup>3)</sup>		kWh/a	891	1365	1399	1529	3331	—	—
<b>Unidad interior</b>			<b>S-3650PT3E</b>	<b>S-3650PT3E</b>	<b>S-6071PT3E</b>	<b>S-6071PT3E</b>	<b>S-1014PT3E</b>	<b>S-1014PT3E</b>	<b>S-1014PT3E</b>
Caudal de aire	Al / Med / Ba	m <sup>3</sup> /min	14,0/12,0/10,5	15,0/12,5/10,5	20,0/17,0/14,5	21,0/18,0/15,5	30,0/25,0/23,0	34,0/28,0/24,0	35,0/29,0/25,0
Volumen de humedad eliminada		L/h	0,8	2,0	2,1	2,7	4,1	5,7	6,9
Presión sonora <sup>4)</sup>	Al / Med / Ba	dB(A)	36/32/28	37/33/28	38/34/29	39/35/30	42/37/34	46/40/35	47/41/36
Potencia sonora	Al / Med / Ba	dB(A)	54/50/46	55/51/46	56/52/47	57/53/48	60/55/52	64/58/53	65/59/54
Dimensiones	AlxAnxPr	mm	235x960x690	235x960x690	235x1275x690	235x1275x690	235x1590x690	235x1590x690	235x1590x690
Peso neto		kg	26	26	34	34	40	40	40
Generador nanoe™ X			Mark 2	Mark 2	Mark 2	Mark 2	Mark 2	Mark 2	Mark 2
<b>Unidad exterior</b>			<b>U-36PZ3E5</b>	<b>U-50PZ3E5</b>	<b>U-60PZ3E5A</b>	<b>U-71PZ3E5A</b>	<b>U-100PZ3E5</b>	<b>U-125PZ3E5</b>	<b>U-140PZ3E5</b>
Suministro eléctrico		V	220-230-240	220-230-240	220-230-240	220-230-240	220-230-240	220-230-240	220-230-240
Intensidad	Frío	A	3,90-3,75-3,60	7,65-7,30-7,00	7,75-7,40-7,10	9,75-9,30-8,95	13,70-13,10-12,60	18,20-17,40-16,70	22,70-21,70-20,80
	Calor	A	3,55-3,40-3,25	6,30-6,00-5,75	6,75-6,50-6,20	7,50-7,20-6,90	11,80-11,30-10,80	15,50-14,80-14,20	18,30-17,50-16,80
Caudal de aire	Frío / Calor	m <sup>3</sup> /min	33,6/34,0	32,7/31,9	42,6/41,5	44,7/45,9	73,0/73,0	82,0/80,0	84,0/82,0
Presión sonora	Frío / Calor (Al)	dB(A)	46/47	46/46	47/48	48/49	52/52	55/55	56/56
Potencia sonora	Frío / Calor (Al)	dB(A)	64/66	64/64	64/65	66/68	70/70	73/73	74/74
Dimensiones	AlxAnxPr	mm	619x824x299	619x824x299	695x875x320	695x875x320	996x980x370	996x980x370	996x980x370
Peso neto		kg	32	35	42	50	83	87	87
Diámetro tubería	Tubería de líquido	Pulg. (mm)	1/4(6,35)	1/4(6,35)	1/4(6,35) <sup>5)</sup>	1/4(6,35) <sup>5)</sup>	3/8(9,52)	3/8(9,52)	3/8(9,52)
	Tubería de gas	Pulg. (mm)	1/2(12,70)	1/2(12,70)	1/2(12,70) <sup>6)</sup>	5/8(15,88)	5/8(15,88)	5/8(15,88)	5/8(15,88)
Rango de longitud de tubería		m	3-15	3-20	3-40	3-40	5-50	5-50	5-50
Desnivel de altura (int./ext.) <sup>7)</sup>		m	15/15	15/15	15/30	20/30	15/30	15/30	15/30
Longitud de tubería para gas adicional		m	7,5	7,5	30	30	30	30	30
Cantidad adicional de gas		g/m	10	15	15	17	45	45	45
Refrigerante (R32) / CO <sub>2</sub> Eq.		kg / T	0,87/0,59	1,14/0,77	1,15/0,78	1,32/0,89	2,40/1,62	2,80/1,89	2,80/1,89
Rango de funcionamiento	Frío mín. ~ máx.	°C	-10~+43	-10~+43	-10~+43	-10~+43	-10~+43	-10~+43	-10~+43
	Calor mín. ~ máx.	°C	-15~+24	-15~+24	-15~+24	-15~+24	-15~+24	-15~+24	-15~+24
<b>PVPR kit con mando CZ-RTC5B</b>	<b>€</b>		<b>2.174</b>	<b>2.872</b>	<b>3.191</b>	<b>3.226</b>	<b>4.706</b>	<b>5.309</b>	<b>6.526</b>
<b>PVPR kit con mando CZ-RTC6BLW</b>	<b>€</b>		<b>2.285</b>	<b>2.983</b>	<b>3.302</b>	<b>3.337</b>	<b>4.817</b>	<b>5.420</b>	<b>6.637</b>

## La tecnología en el punto de mira

- Amplia distribución del aire para salas grandes
- El caudal de aire horizontal máximo es de 9,5 m
- Conexión para aire fresco disponible en la unidad
- El diseño delgado con 235 mm de altura se adapta a espacios estrechos
- Funcionamiento supersilencioso
- nanoe™ X (Generador Mark 2 = 9,6 billones de radicales hidroxilo / seg) de serie para una mejor calidad del aire interior
- Mando de pared CZ-RTC6BL para configurar el sistema fácilmente mediante Bluetooth®
- Posibilidad de conexión Single y Twin
- Ventilador externo o ERV de fácil conexión y control utilizando el conector PAW-FDC en la PCB de la unidad interior. El equipo exterior puede controlarse mediante el mando a distancia de la unidad interior Panasonic

## Mejora adicional del confort con la distribución del caudal de aire

El caudal de aire horizontal máximo es de 9,5 m. Esto es ideal para salas grandes. La gran abertura de descarga de aire amplía el caudal de aire a izquierda y derecha. La sensación desagradable que causa el aire proyectado directamente en el cuerpo se evita con la «posición de prevención de corrientes de aire», que cambia el ancho de oscilación, lo que aumenta el grado de confort.





CZ-RTC5B



CONEX



Control opcional.  
Mando de pared  
CONEX.  
CZ-RTC6 - CZ-RTC6BL  
- CZ-RTC6BLW



COMPATIBLE CON TODAS LAS SOLUCIONES DE CONECTIVIDAD DE PANASONIC. PARA OBTENER MÁS INFORMACIÓN, CONSULTE LA SECCIÓN SISTEMAS DE CONTROL.



Control opcional.  
Mando inalámbrico  
con infrarrojos.  
CZ-RWS3 +  
CZ-RWRT3

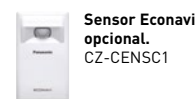

Sensor Econavi  
opcional.  
CZ-CENSC1

		Trifásica			
		10,0 kW		14,0 kW	
Kit con mando CZ-RTC5B		KIT-100PT3Z8		KIT-125PT3Z8	
Kit con mando CZ-RTC6BLW		KIT-100PT3Z8-6W		KIT-125PT3Z8-6W	
Capacidad frigorífica	Nominal (mín. - máx.)	kW	10,0 (3,0 - 11,5)	12,5 (3,2 - 13,5)	14,0 (3,3 - 15,0)
EER <sup>1)</sup>	Nominal (mín. - máx.)	W/W	3,64 (3,50 - 5,36)	3,32 (2,77 - 5,33)	2,98 (2,73 - 5,32)
SEER / η <sub>s,c</sub> <sup>2)</sup>			<b>6,5 A++</b>	<b>241,7 %</b>	<b>228,8 %</b>
Pdesign		kW	10,0	12,5	14,0
Consumo eléctrico	Nominal (mín. - máx.)	kW	2,75 (0,56 - 4,10)	3,76 (0,60 - 4,88)	4,70 (0,62 - 5,50)
Consumo anual de energía <sup>3)</sup>		kWh/a	537	—	—
Capacidad calorífica	Nominal (mín. - máx.)	kW	10,0 (3,0 - 14,0)	12,5 (3,3 - 15,0)	14,0 (3,4 - 16,0)
COP <sup>1)</sup>	Nominal (mín. - máx.)	W/W	4,24 (3,50 - 5,36)	3,89 (3,41 - 4,52)	3,70 (3,08 - 5,48)
SCOP / η <sub>s,h</sub> <sup>2)</sup>			<b>4,2 A+</b>	<b>147,4 %</b>	<b>145,3 %</b>
Pdesign a -10 °C		kW	10,0	12,5	13,6
Consumo eléctrico	Nominal (mín. - máx.)	kW	2,36 (0,56 - 4,00)	3,21 (0,73 - 4,40)	3,78 (0,62 - 5,20)
Consumo anual de energía <sup>3)</sup>		kWh/a	3331	—	—
<b>Unidad interior</b>			<b>S-1014PT3E</b>	<b>S-1014PT3E</b>	<b>S-1014PT3E</b>
Caudal de aire	Al / Med / Ba	m³/min	30,0/25,0/23,0	34,0/28,0/24,0	35,0/29,0/25,0
Volumen de humedad eliminada		L/h	4,1	5,7	6,9
Presión sonora <sup>4)</sup>	Al / Med / Ba	dB(A)	42/37/34	46/40/35	47/41/36
Potencia sonora	Al / Med / Ba	dB(A)	60/55/52	64/58/53	65/59/54
Dimensiones	Al x An x Pr	mm	235 x 1590 x 690	235 x 1590 x 690	235 x 1590 x 690
Peso neto		kg	40	40	40
Generador nanoe™ X			Mark 2	Mark 2	Mark 2
<b>Unidad exterior</b>			<b>U-100PZ3E8</b>	<b>U-125PZ3E8</b>	<b>U-140PZ3E8</b>
Suministro eléctrico		V	380 - 400 - 415	380 - 400 - 415	380 - 400 - 415
Intensidad	Frío	A	4,60 - 4,35 - 4,20	6,10 - 5,75 - 5,55	7,60 - 7,20 - 6,95
	Calor	A	3,95 - 3,75 - 3,60	5,20 - 4,95 - 4,75	6,10 - 5,80 - 5,60
Caudal de aire	Frío / Calor	m³/min	73,0/73,0	82,0/80,0	84,0/82,0
Presión sonora	Frío / Calor (Al)	dB(A)	52/52	55/55	56/56
Potencia sonora	Frío / Calor (Al)	dB(A)	70/70	73/73	74/74
Dimensiones	Al x An x Pr	mm	996 x 980 x 370	996 x 980 x 370	996 x 980 x 370
Peso neto		kg	83	87	87
Diámetro tubería	Tubería de líquido	Pulg. (mm)	3/8 (9,52)	3/8 (9,52)	3/8 (9,52)
	Tubería de gas	Pulg. (mm)	5/8 (15,88)	5/8 (15,88)	5/8 (15,88)
Rango de longitud de tubería		m	5 ~ 50	5 ~ 50	5 ~ 50
Desnivel de altura (int./ext.) <sup>7)</sup>		m	15/30	15/30	15/30
Longitud de tubería para gas adicional		m	30	30	30
Cantidad adicional de gas		g/m	45	45	45
Refrigerante (R32) / CO <sub>2</sub> Eq.		kg / T	2,40/1,62	2,8/1,89	2,8/1,89
Rango de funcionamiento	Frío mín. ~ máx.	°C	-10 ~ +43	-10 ~ +43	-10 ~ +43
	Calor mín. ~ máx.	°C	-15 ~ +24	-15 ~ +24	-15 ~ +24
<b>PVPR kit con mando CZ-RTC5B</b>		€	<b>4.962</b>	<b>5.614</b>	<b>6.889</b>
<b>PVPR kit con mando CZ-RTC6BLW</b>		€	<b>5.073</b>	<b>5.725</b>	<b>7.000</b>

1) Cálculos EER y COP realizados de acuerdo con EN 14511. 2) Para modelos por debajo de 12 kW, el SEER y SCOP se calculan en base a los valores de (UE) 626/2011. Para modelos por encima de 12 kW, los valores de η<sub>s,c</sub> / η<sub>s,h</sub> se calculan según la norma EN 14825. 3) Configuración de fábrica. 4) La presión sonora de las unidades muestra el valor medido en un punto situado a 1 m por delante y 1 m por debajo de la unidad. La presión sonora de las unidades muestra el valor medido según la especificación Eurovent 6/C/006-97. 5) Conectar el tubo de toma de líquido [Ø6,35-Ø9,52] en el lado del tubo de líquido de la unidad interior. 6) Conectar el tubo de toma de gas [Ø12,70-Ø15,88] en el lado del tubo de gas de la unidad interior. 7) Unidad exterior situada más abajo / unidad exterior situada más arriba. \* Fusible recomendado para interior: 3 A. \*\* Los valores anteriores se refieren a un uso con nanoe™ X apagado.

Accesorios	PVPR €
<b>CZ-RTC6</b> Mando de pared CONEX (no inalámbrico)	<b>183</b>
<b>CZ-RTC6BL</b> Mando de pared CONEX con Bluetooth®	<b>213</b>
<b>CZ-RTC6BLW</b> Mando de pared CONEX con Wi-Fi y Bluetooth®	<b>294</b>
<b>CZ-RTC5B</b> Mando de pared con función Econavi y datanavi	<b>183</b>
<b>CZ-RWS3 + CZ-RWRT3</b> Mando inalámbrico con infrarrojos y receptor	<b>116 + 123</b>
<b>CZ-CAPWFC1</b> Adaptador Wi-Fi comercial	<b>189</b>

Accesorios	PVPR €
<b>PAW-PACR3</b> Interfaces para operar 3 unidades en respaldo y en marcha alternativa	<b>1.830</b>
<b>PAW-WTRAY</b> Bandeja para condensado de agua compatible con la plataforma de elevación exterior	<b>351</b>
<b>PAW-GRDBSE20</b> Soporte para amortiguación de ruido y vibraciones	<b>201</b>
<b>PAW-GRDSTD40</b> Plataforma de elevación exterior 400x900x400 mm	<b>232</b>
<b>CZ-CENSC1</b> Sensor Econavi de ahorro de energía	<b>194</b>



SEER y SCOP: Para S-6071PT3E + U-60PZ3E5A. CONTROL VÍA INTERNET: Opcional.

Condiciones nominales: Aire interior (frío) 27 °C TS / 19 °C TH. Aire exterior (frío) 35 °C TS / 24 °C TH. Aire interior (calor) 20 °C TS. Aire exterior (calor) 7 °C TS / 6 °C TH. [TS: Temperatura seca; TH: Temperatura húmeda]. Especificaciones sujetas a cambios sin previo aviso. Para obtener información detallada acerca de la ErP / el etiquetado energético, visita nuestras páginas www.aircon.panasonic.es o www.ptc.panasonic.eu.



## 1 Estructura interior compacta y ligera

La estructura interior es compacta y ligera, con una elevada eficiencia. Tiene un diseño separable para facilitar la instalación en un espacio estrecho y limitado. Además, este diseño desmontable permite facilitar mucho el mantenimiento.

## 2 Fácil instalación y conexión frigorífica gracias a los componentes desmontables

El intercambiador de calor y el ventilador (ventilador + carcasa) se pueden separar durante la instalación. La unidad interior de conducto se puede volver a ensamblar fácilmente y es idóneo para trabajar en espacios estrechos.

## 3 Elevada presión estática externa, ajuste máximo de 200 Pa\*

Una elevada presión estática permite el uso de conductos largos para su instalación en una amplia variedad de lugares.

\* S-250PE3E5B.

### Estructura interior compacta y ligera con una alta eficiencia

Al ser un 15 % más ligero que los modelos convencionales, se facilita enormemente el trabajo de instalación.

	Modelo convencional	Modelo de Panasonic
20,0 kW	100 kg	86 kg
25,0 kW	104 kg	88 kg

**SE HA REDUCIDO LA PROFUNDIDAD EN 230 mm**

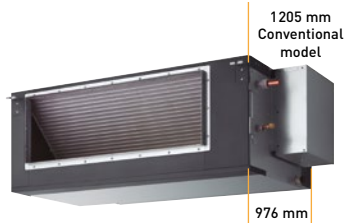

### Instalación fácil con componentes ligeros

La unidad interior se puede separar fácilmente en 3 componentes, de los cuales el más pesado tan solo pesa 48 kg.

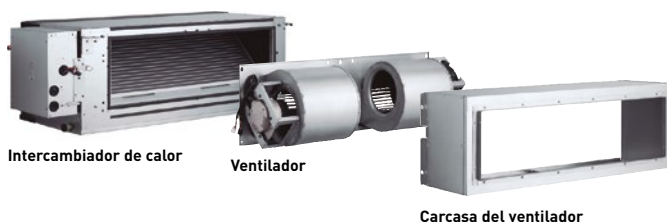

Intercambiador de calor

Ventilador

Carcasa del ventilador

### Panasonic Big PACi conducto oculto de alta presión estática 20,0-25,0 kW Inverter+ · R32

Los equipos Big PACi de Panasonic no solo son respetuosos con el medio ambiente sino que además son innovadores.

Big PACi con R32 presenta su unidad interior para aplicaciones hidrónicas gracias al intercambiador de calor de agua PACi.

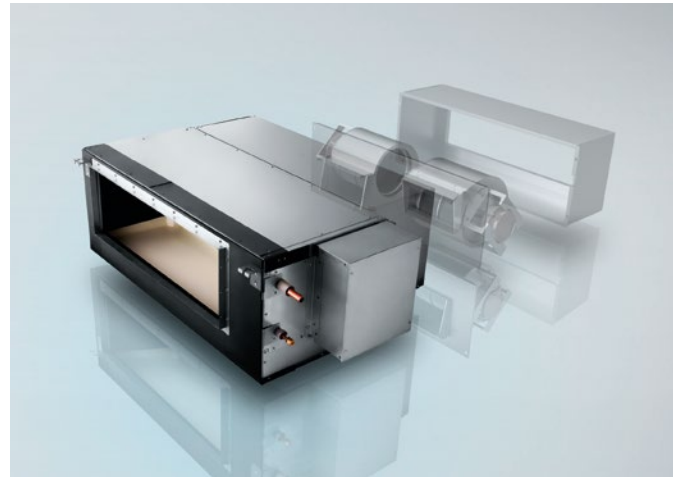

## 4 Control con la aplicación Panasonic Comfort Cloud

Sistemas PACi fáciles de controlar con la aplicación Panasonic Comfort Cloud en un smartphone\*.

\* Se requiere el adaptador Wi-Fi CZ-CAPWFC1 de Panasonic.

### Ajuste máximo de presión estática de 200 Pa\*

Una elevada presión estática permite el uso de conductos largos para su instalación en una amplia variedad de lugares.

### Configuración de presión estática en 3 pasos.

Los modos de presión estática seleccionables pueden variar entre 200 Pa / 130 Pa / 75 Pa para una mayor flexibilidad de instalación.

\* En caso de S-250PE3E5B.



### Dimensiones de cada componente (diseño ligero para facilitar su desmontaje).



El peso es para el modelo S-200PE3E5B.



CZ-RTC5B

COMPATIBLE CON TODAS LAS SOLUCIONES DE CONECTIVIDAD DE PANASONIC. PARA OBTENER MÁS INFORMACIÓN, CONSULTE LA SECCIÓN SISTEMAS DE CONTROL.



Control opcional. Mando de pared CONEX. CZ-RTC6 - CZ-RTC6BL



Control opcional. Mando inalámbrico con infrarrojos. CZ-RWS3 + CZ-RWRC3

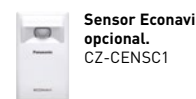

Sensor Econavi opcional. CZ-CENSC1

Trifásica

Kit	20,0 kW		25,0 kW	
	KIT-200PE3ZH8		KIT-250PE3ZH8	
Mando de pared	CZ-RTC5B		CZ-RTC5B	
Capacidad frigorífica	Nominal (mín. - máx.)	kW	19,5(5,7 - 21,0)	23,2(6,1 - 27,0)
EER <sup>1)</sup>	Nominal (mín. - máx.)	W/W	3,22(3,09 - 4,52)	3,11(2,93 - 4,59)
SEER / η <sub>s,c</sub> <sup>2)</sup>			207,0 %	190,6 %
Pdesign		kW	19,5	23,2
Consumo eléctrico	Nominal (mín. - máx.)	kW	6,06(1,26 - 6,80)	7,46(1,33 - 9,20)
Capacidad calorífica	Nominal (mín. - máx.)	kW	22,4(5,0 - 25,0)	28,0(5,5 - 29,0)
COP <sup>1)</sup>	Nominal (mín. - máx.)	W/W	3,61(3,16 - 4,76)	3,41(3,05 - 5,00)
SCOP / η <sub>s,h</sub> <sup>2)</sup>			141,3 %	142,7 %
Pdesign a -10 °C		kW	17,0	20,0
Consumo eléctrico	Nominal (mín. - máx.)	kW	6,21(1,05 - 7,90)	8,21(1,10 - 9,50)
Unidad interior	S-200PE3E5B		S-250PE3E5B	
Suministro eléctrico	V / ph / Hz		220 - 230 - 240/1/50	220 - 230 - 240/1/50
Presión estática externa a shipment (adjustable)	Pa		75 <sup>3)</sup> - 120 - 180	75 <sup>3)</sup> - 130 - 200
Caudal de aire	Al / Med / Ba	m <sup>3</sup> /min	72/63/53	84/72/59
Presión sonora <sup>4)</sup>	Al / Med / Ba	dB(A)	46/44/41	47/45/42
Dimensiones	Al x An x Pr	mm	486 x 1456 x 916	486 x 1456 x 916
Peso neto		kg	86	88
Unidad exterior	U-200PZH2E8		U-250PZH2E8	
Suministro eléctrico	V / ph / Hz		380 - 400 - 415/3/50	380 - 400 - 415/3/50
Fusible recomendado	A		30	30
Caudal de aire	Frío / Calor	m <sup>3</sup> /min	164/164	160/160
Presión sonora	Frío / Calor (AU)	dB(A)	59/61	59/63
Potencia sonora	Frío / Calor (AU)	dB(A)	77/79	78/82
Dimensiones <sup>5)</sup>	Al x An x Pr	mm	1500 x 980 x 370	1500 x 980 x 370
Peso neto		kg	117	128
Diámetro tubería	Tubería de líquido	Pulgadas (mm)	3/8(9,52)	1/2(12,70)
	Tubería de gas	Pulgadas (mm)	1(25,40)	1(25,40)
Rango de longitud de tubería		m	5 - 90	5 - 60
Desnivel de altura (int./ext.)		m	30	30
Longitud de tubería para gas adicional		m	30	30
Cantidad adicional de gas		g/m	60	80
Refrigerante (R32) / CO <sub>2</sub> Eq.		kg / T	4,20/2,835	5,20/3,51
Rango de funcionamiento	Frío mín. ~ máx.	°C	-15 ~ +46	-15 ~ +46
	Calor mín. ~ máx.	°C	-20 ~ +24	-20 ~ +24
<b>PVPR kit con mando CZ-RTC5B</b>	<b>€</b>		<b>8.506</b>	<b>9.039</b>

1) Cálculos EER y COP realizados de acuerdo con EN 14511. 2) Para modelos por debajo de 12 kW, el SEER y SCOP se calculan en base a los valores de [UE] 626/2011. Para modelos por encima de 12 kW, los valores de η<sub>s,c</sub> / η<sub>s,h</sub> se calculan según la norma EN 14825. 3) Configuración de fábrica. 4) La presión sonora de las unidades muestra el valor medido en un punto situado 1,5 m por debajo de la unidad. La presión acústica se mide de acuerdo con la especificación Eurovent 6/C/006-97. 5) Añadir 100 mm para la unidad interior o 70 mm para la unidad exterior para la salida de tuberías. \* No incluye filtro.

Accesorios	PVPR €
CZ-RTC6 Mando de pared CONEX (no inalámbrico)	183
CZ-RTC6BL Mando de pared CONEX con Bluetooth®	213
CZ-RTC5B Mando de pared con función Econavi y datanavi	183
CZ-RWS3 + Mando inalámbrico con infrarrojos y receptor	116
CZ-RWRC3	+ 123
CZ-CAPWFC1 Adaptador Wi-Fi comercial	189

Accesorios	PVPR €
PAW-PACR3 Interfaces para operar 3 unidades en respaldo y en marcha alternativa	1.830
PAW-GRDBSE20 Soporte para amortiguación de ruido y vibraciones	201
PAW-GRDSTD40 Plataforma de elevación exterior 400 x 900 x 400 mm	232
CZ-CENSC1 Sensor Econavi de ahorro de energía	194



CONTROL VÍA INTERNET: Opcional.

Condiciones nominales: Aire interior (frío) 27 °C TS / 19 °C TH. Aire exterior (frío) 35 °C TS / 24 °C TH. Aire interior (calor) 20 °C TS. Aire exterior (calor) 7 °C TS / 6 °C TH. [TS: Temperatura seca; TH: Temperatura húmeda]. Especificaciones sujetas a cambios sin previo aviso. Para obtener información detallada acerca de la ErP / el etiquetado energético, visita nuestras páginas [www.aircon.panasonic.es](http://www.aircon.panasonic.es) o [www.ptc.panasonic.eu](http://www.ptc.panasonic.eu).

## Sistemas comerciales R32 twin, triple y doble twin

Con este sistema, una sola unidad exterior puede repartir su capacidad simultáneamente entre hasta 4 unidades interiores, para una mejor distribución del espacio. Esto hace que el sistema sea particularmente adecuado para zonas de uso común. Reduce la concentración de ruido y permite alcanzar idéntica temperatura en todos los puntos de la sala. Es posible conectar una gran variedad de unidades interiores del mismo tipo en múltiples combinaciones (incluyendo splits de pared, cassettes, conductos ocultos y consolas de techo).

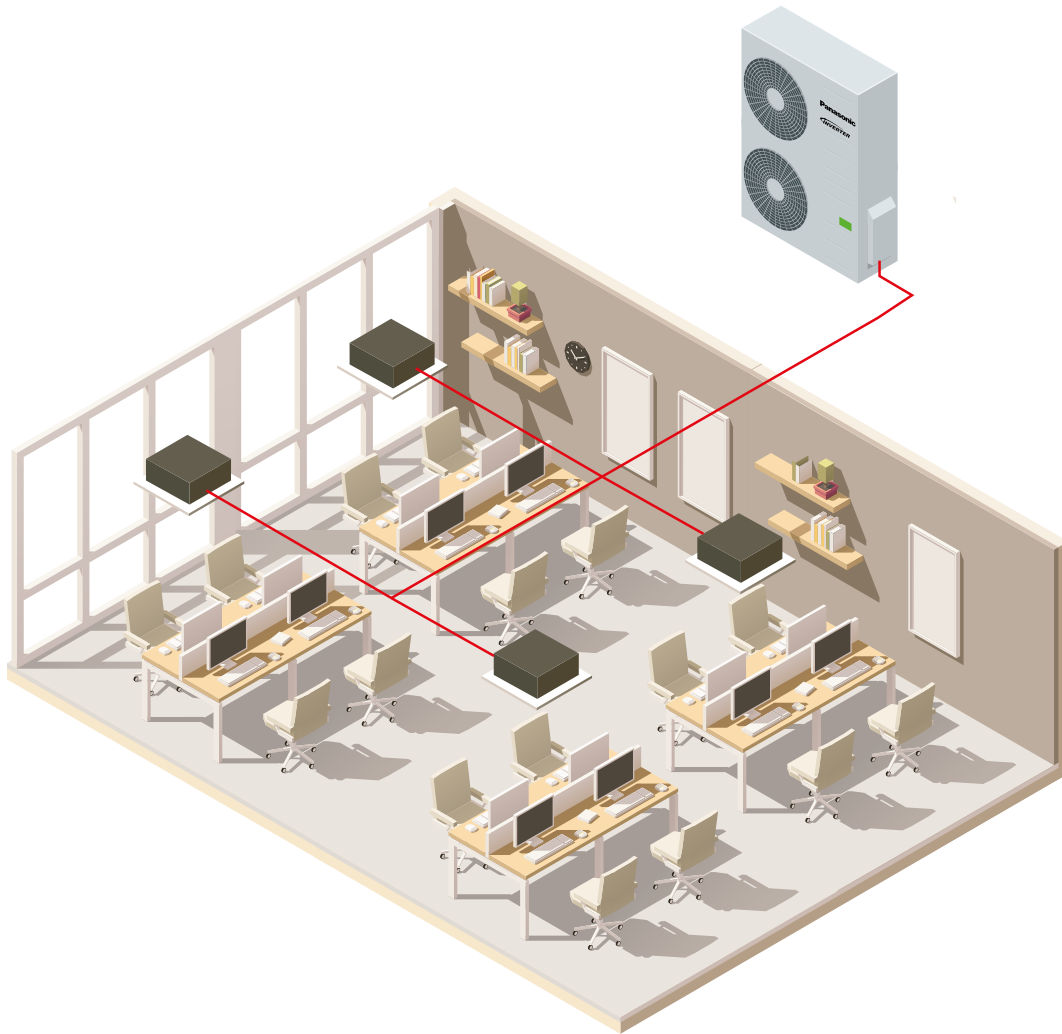

### 1 PACi NX Elite de 7,1 a 14,0 kW

Hasta cuatro unidades interiores con una sola unidad exterior. Las unidades Elite de Panasonic 7,1, 10,0, 12,0 y 14,0 pueden instalarse en sistemas Twin, Triple y Doble Twin. Las unidades interiores pueden combinarse según la tabla de selección. El funcionamiento es siempre simultáneo. Todas las unidades interiores funcionan con la misma configuración.

### 2 PACi NX Standard de 10,0 a 14,0 kW

Hasta dos unidades interiores con una sola unidad exterior. Las unidades PACi Standard de Panasonic se pueden instalar como sistemas Single y Twin. Las unidades interiores pueden combinarse según la siguiente tabla de selección. El funcionamiento es siempre simultáneo. Todas las unidades interiores funcionan con la misma configuración.

### 3 Big PACi Elite de 20,0 a 25,0 kW

Hasta cuatro unidades interiores conectables a la misma unidad exterior. Las unidades PACi 20,0 y 25,0 de Panasonic pueden instalarse en sistemas Twin, Triple y Doble Twin. Las unidades interiores pueden combinarse según la tabla de selección. El funcionamiento es siempre simultáneo. Todas las unidades interiores funcionan con la misma configuración.



**PACi NX Elite de 7,1 a 14,0 kW combinaciones en funcionamiento simultáneo · R32**

Capacidad	Interior	Exterior			
		7,1 kW	10,0 kW	12,5 kW	14,0 kW
3,6 kW	S-36PY3E				
	S-3650PF3E				
	S-3650PK3E				
	S-3650PT3E				
	S-3650PU3E				
4,5 kW	S-3650PF3E				
	S-3650PK3E				
	S-3650PT3E				
	S-3650PU3E				
5,0 kW	S-50PY3E				
	S-3650PF3E				
	S-3650PK3E				
	S-3650PT3E				
	S-3650PU3E				
6,0 kW	S-60PY3E				
	S-6071PF3E				
	S-6010PK3E				
	S-6071PT3E				
	S-6071PU3E				
7,1 kW	S-6071PF3E				
	S-6010PK3E				
	S-6071PT3E				
	S-6071PU3E				

**PACi NX Standard de 10,0 a 14,0 kW combinaciones en funcionamiento simultáneo · R32**

Capacidad	Interior	Exterior		
		10,0 kW	12,5 kW	14,0 kW
5,0 kW	S-50PY3E			
	S-3650PF3E			
	S-3650PK3E			
	S-3650PT3E			
	S-3650PU3E			
6,0 kW	S-60PY3E			
	S-6071PF3E			
	S-6010PK3E			
	S-6071PT3E			
	S-6071PU3E			
7,1 kW	S-6071PF3E			
	S-6010PK3E			
	S-6071PT3E			
	S-6071PU3E			

**Big PACi Elite de 20,0 a 25,0 kW combinaciones en funcionamiento simultáneo · R32**

Capacidad	Interior	Exterior	
		20,0 kW	25,0 kW
5,0 kW	S-50PY3E		
	S-3650PF3E		
	S-3650PK3E		
	S-3650PT3E		
	S-3650PU3E		
6,0 kW	S-60PY3E		
	S-6071PF3E		
	S-6010PK3E		
	S-6071PT3E		
	S-6071PU3E		
7,1 kW	S-6071PF3E		
	S-6010PK3E		
	S-6071PT3E		
	S-6071PU3E		
10,0 kW	S-1014PF3E		
	S-6010PK3E		
	S-1014PT3E		
	S-1014PU3E		
12,5 kW	S-1014PF3E		
	S-1014PT3E		
	S-1014PU3E		



# Sistemas comerciales Twin, Triple y Doble Twin - R32



## PACi Elite unidades exteriores · R32

			PACi NX				Big PACi	
			7,1 kW	10,0 kW	12,5 kW	14,0 kW	20,0 kW	25,0 kW
Unidad exterior monofásica			U-71PZH3E5	U-100PZH3E5	U-125PZH3E5	U-140PZH3E5	—	—
Unidad exterior trifásica			U-71PZH3E8	U-100PZH3E8	U-125PZH3E8	U-140PZH3E8	U-200PZH2E8	U-250PZH2E8
Capacidad frigorífica	Nominal (mín. - máx.)	kW	6,8(2,2 - 9,0)	9,5(3,1 - 12,5)	12,1(3,2 - 14,0)	13,4(3,3 - 16,0)	20,0(5,7 - 22,4)	25,0(6,1 - 28,0)
Capacidad calorífica	Nominal (mín. - máx.)	kW	8,0(2,0 - 9,0)	11,2(3,1 - 14,0)	14,0(3,2 - 16,0)	16,0(3,3 - 18,0)	22,4(5,0 - 25,0)	28,0(5,5 - 31,5)
Suministro eléctrico	Monofásica	V	220 - 230 - 240	220 - 230 - 240	220 - 230 - 240	220 - 230 - 240	—	—
	Trifásica	V	380 - 400 - 415	380 - 400 - 415	380 - 400 - 415	380 - 400 - 415	380 - 400 - 415	380 - 400 - 415
Conexión interior / exterior		mm <sup>2</sup>	2x1,5 o 2,5	2x1,5 o 2,5	2x1,5 o 2,5	2x1,5 o 2,5	—	—
Caudal de aire	Frío / Calor	m <sup>3</sup> /min	61,0/60,0	118,0/108,0	125,0/112,0	129,0/116,0	164/164	160/160
Presión sonora	Frío / Calor [A]	dB(A)	48/50	52/52	53/53	54/54	59/61	59/63
Potencia sonora	Frío / Calor [A]	dB(A)	65/67	69/69	70/70	71/71	77/79	78/82
Dimensiones	AlxAnxPr	mm	996x940x340	1416x940x340	1416x940x340	1416x940x340	1500x980x370	1500x980x370
Peso neto		kg	65	98	98	98	117	128
	Diámetro tubería	Tubería de líquido	Pulg. (mm)	3/8 (9,52)	3/8 (9,52)	3/8 (9,52)	3/8 (9,52)	3/8 (9,52)
	Tubería de gas	Pulg. (mm)	5/8 (15,88)	5/8 (15,88)	5/8 (15,88)	5/8 (15,88)	1 (25,40)	1 (25,40)
Rango de longitud de tubería	mín. - máx.	m	5 - 50	5 - 85	5 - 85	5 - 85	5 - 80	5 - 60
Desnivel de altura (int./ext.)	Max	m	15/30 <sup>1)</sup>	15/30 <sup>1)</sup>	15/30 <sup>1)</sup>	15/30 <sup>1)</sup>	30	30
Longitud de tubería para gas adicional		m	30	30	30	30	30	30
Cantidad adicional de gas		g/m	45	45	45	45	60	80
Refrigerante (R32) / CO <sub>2</sub> Eq.		kg / T	1,95/1,32	3,05/2,06	3,05/2,06	3,05/2,06	4,20/2,835	5,20/3,51
Rango de funcionamiento	Frío mín. - máx.	°C	-15 - 48	-20 ~ +48 <sup>2)</sup>	-20 ~ +48 <sup>2)</sup>	-20 ~ +48 <sup>2)</sup>	-15 ~ +46	-15 ~ +46
	Calor mín. - máx.	°C	-20 - 24	-20 - 24	-20 - 24	-20 - 24	-20 ~ +24	-20 ~ +24
<b>PVPR unidad exterior monofásica</b>		€	<b>2.899</b>	<b>3.526</b>	<b>4.544</b>	<b>5.865</b>	—	—
<b>PVPR unidad exterior trifásica</b>		€	<b>3.196</b>	<b>3.840</b>	<b>4.937</b>	<b>6.258</b>	<b>5.545</b>	<b>5.972</b>

1) Unidad exterior situada más abajo / unidad exterior situada más arriba. 2) Para los modelos 100 - 140PZH2E5(8), es posible operar a una temperatura más baja de -20 °C en las salas de servidores con una longitud de tubería de 30 m o inferior.



## PACi NX Standard unidades exteriores · R32

			10,0 kW	12,5 kW	14,0 kW
Unidad exterior monofásica			U-100PZ3E5	U-125PZ3E5	U-140PZ3E5
Unidad exterior trifásica			U-100PZ3E8	U-125PZ3E8	U-140PZ3E8
Capacidad frigorífica	Nominal (mín. - máx.)	kW	10,0(3,0 - 11,5)	12,5(3,2 - 13,5)	14,0(3,3 - 15,0)
Capacidad calorífica	Nominal (mín. - máx.)	kW	10,0(3,0 - 14,0)	12,5(3,3 - 15,0)	14,0(3,4 - 16,0)
Suministro eléctrico	Monofásica	V	220 - 230 - 240	220 - 230 - 240	220 - 230 - 240
	Trifásica	V	380 - 400 - 415	380 - 400 - 415	380 - 400 - 415
Conexión interior / exterior		mm <sup>2</sup>	2x1,5 o 2,5	2x1,5 o 2,5	2x1,5 o 2,5
Caudal de aire	Frío / Calor	m <sup>3</sup> /min	73,0/73,0	82,0/80,0	84,0/82,0
Presión sonora	Frío / Calor [A]	dB(A)	52/52	55/55	56/56
Potencia sonora	Frío / Calor [A]	dB(A)	70/70	73/73	74/74
Dimensiones	AlxAnxPr	mm	996x980x370	996x980x370	996x980x370
Peso neto		kg	83	87	87
	Diámetro tubería	Tubería de líquido	Pulg. (mm)	3/8 (9,52)	3/8 (9,52)
	Tubería de gas	Pulg. (mm)	5/8 (15,88)	5/8 (15,88)	5/8 (15,88)
Rango de longitud de tubería	mín. - máx.	m	5 - 50	5 - 50	5 - 50
Desnivel de altura (int./ext.) <sup>1)</sup>	Max	m	15/30	15/30	15/30
Longitud de tubería para gas adicional		m	30	30	30
Cantidad adicional de gas		g/m	45	45	45
Refrigerante (R32) / CO <sub>2</sub> Eq.		kg / T	2,4/1,62	2,8/1,89	2,8/1,89
Rango de funcionamiento	Frío mín. - máx.	°C	-10 ~ +43	-10 ~ +43	-10 ~ +43
	Calor mín. - máx.	°C	-15 - 24	-15 - 24	-15 - 24
<b>PVPR unidad exterior monofásica</b>		€	<b>1.938</b>	<b>2.541</b>	<b>3.758</b>
<b>PVPR unidad exterior trifásica</b>		€	<b>2.194</b>	<b>2.846</b>	<b>4.121</b>

1) Unidad exterior situada más abajo / unidad exterior situada más arriba.



# Unidades interiores compatibles para múltiples combinaciones



Control opcional.  
Mando de pared  
**CONEX.**  
CZ-RTC6 - CZ-RTC6BL



Control opcional.  
Mando de pared.  
CZ-RTC5B



Sensor Econavi  
opcional.  
CZ-CENSC1

CONTROL VÍA INTERNET: Opcional.



Unidad con conducto adaptable	Unidad interior	Capacidad frigorífica	Capacidad calorífica	Dimensiones	Presión estática externa	Presión sonora	Volumen de aire	PVPR
		kW	kW	Al x An x Pr mm	Nominal (mín. - máx.) Pa	Al / Med / Ba dB(A)	Al / Med / Ba m³/min	€
3,6 / 4,5 / 5,0 kW	S-3650PF3E	3,6-5,0	4,0-5,6	250x800x730	30(10-150)	30/27/22 <sup>1)</sup>	14,0/13,0/10,0 <sup>1)</sup>	<b>1.027</b>
6,0 / 7,1 kW	S-6071PF3E	5,7-6,8	7,0-7,5	250x1000x730	30(10-150)	30/26/23 <sup>1)</sup>	21,0/19,0/15,0 <sup>1)</sup>	<b>1.055</b>
10,0 / 12,5 / 14,0 kW	S-1014PF3E	9,5-13,4	10,8-13,5	250x1400x730	30(10-150)	33/29/25 <sup>1)</sup>	32,0/26,0/21,0 <sup>1)</sup>	<b>1.730</b>

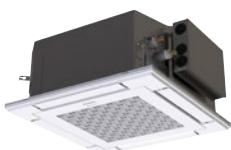

CONTROL VÍA INTERNET: Opcional.



Cassette de 4 vías 60x60	Unidad interior (panel CZ-KPY4)	Capacidad frigorífica	Capacidad calorífica	Dimensiones Interior / panel	Presión sonora	Volumen de aire	PVPR interior	PVPR panel CZ-KPY4
		kW	kW	Al x An x Pr mm	Al / Med / Ba dB(A)	Al / Med / Ba m³/min	€	€
3,6 kW	S-36PY3E	3,60	3,60	243x575x575 / 30x625x625	34/30/25	9,5/7,0/6,0	<b>1.061</b>	<b>247</b>
5,0 kW	S-50PY3E	5,00	5,00	243x575x575 / 30x625x625	39/34/27	12,0/9,5/6,5	<b>1.071</b>	<b>247</b>
6,0 kW	S-60PY3E	6,00	6,00	243x575x575 / 30x625x625	43/37/31	14,0/10,5/8,0	<b>1.255</b>	<b>247</b>



CONTROL VÍA INTERNET: Opcional.



Cassette de 4 vías 90x90	Unidad interior (panels CZ-KPU3W / CZ-KPU3AW)	Capacidad frigorífica	Capacidad calorífica	Dimensiones interior / panel	Presión sonora	Volumen de aire	PVPR	PVPR panel CZ-KPU3W / Z-KPU3AW
		kW	kW	Al x An x Pr mm	Al / Med / Ba dB(A)	Al / Med / Ba m³/min	€	€
3,6 / 4,5 / 5,0 kW	S-3650PU3E	3,6-5,0	4,0-5,6	256x840x840 / 33,5x950x950	30/28/27 <sup>1)</sup>	14,5/13,0/11,5 <sup>1)</sup>	<b>888</b>	<b>328 / 392</b>
6,0 / 7,1 kW	S-6071PU3E	6,0-7,1	7,0-8,0	256x840x840 / 33,5x950x950	36/31/28 <sup>1)</sup>	21,0/16,0/13,0 <sup>1)</sup>	<b>1.050</b>	<b>328 / 392</b>
10,0 / 12,5 / 14,0 kW	S-1014PU3E	10,0-14,0	11,2-16,0	319x840x840 / 33,5x950x950	45/38/32 <sup>1)</sup>	36,0/26,0/18,0 <sup>1)</sup>	<b>1.059</b>	<b>328 / 392</b>



CONTROL VÍA INTERNET: Opcional.



Split	Unidad interior	Capacidad frigorífica	Capacidad calorífica	Dimensiones	Presión sonora	Volumen de aire	PVPR
		kW	kW	Al x An x Pr mm	Al / Med / Ba dB(A)	Al / Med / Ba m³/min	€
3,6 / 4,5 / 5,0 kW	S-3650PK3E	3,6-5,0	4,0-5,6	302x1120x236	35/31/27 <sup>1)</sup>	13,0/11,0/9,0 <sup>1)</sup>	<b>940</b>
6,0 / 7,1 kW	S-6010PK3E	6,1-10,0	7,0-8,0	302x1120x236	47/44/40 <sup>1)</sup>	20,0/17,5/14,5 <sup>1)</sup>	<b>2.088</b>



CONTROL VÍA INTERNET: Opcional.



Consola de techo	Unidad interior	Capacidad frigorífica	Capacidad calorífica	Dimensiones	Presión sonora	Volumen de aire	PVPR
		kW	kW	Al x An x Pr mm	Al / Med / Ba dB(A)	Al / Med / Ba m³/min	€
3,6 / 4,5 / 5,0 kW	S-3650PT3E	3,5-5,0	4,0-5,6	235x960x690	36/32/28 <sup>1)</sup>	14,0/12,0/10,5 <sup>1)</sup>	<b>1.407</b>
6,0 / 7,1 kW	S-6071PT3E	6,0-6,8	7,0-8,0	235x1275x690	38/34/29 <sup>1)</sup>	20,0/17,0/14,5 <sup>1)</sup>	<b>1.715</b>
10,0 / 12,5 / 14,0 kW	S-1014PT3E	9,5-13,4	11,2-16,0	235x1590x690	42/37/34 <sup>1)</sup>	30,0/25,0/23,0 <sup>1)</sup>	<b>2.585</b>

1) Valor de 36/60/10 para los tipos de unidades interiores.

Condiciones nominales: Aire interior (frío) 27 °C TS / 19 °C TH. Aire exterior (frío) 35 °C TS / 24 °C TH. Aire interior (calor) 20 °C TS. Aire exterior (calor) 7 °C TS / 6 °C TH. [TS: Temperatura seca; TH: Temperatura húmeda]. Especificaciones sujetas a cambios sin previo aviso. Para obtener información detallada acerca de la ErP / el etiquetado energético, visita nuestras páginas [www.aircon.panasonic.es](http://www.aircon.panasonic.es) o [www.ptc.panasonic.eu](http://www.ptc.panasonic.eu).

## PACi NX Elite de Panasonic puede refrigerar habitaciones hasta 8 °C

PACi NX Elite de Panasonic ofrece una solución eficiente y de alta calidad para aplicaciones de refrigeración a alta temperatura para instalaciones como bodegas, centros de procesamiento de alimentos y supermercados.

**REFRIGERACIÓN DE  
HABITACIONES ENTRE  
8 °C TH Y 24 °C TH**





### Soluciones para habitaciones refrigeradas. Ajuste de la temperatura de la habitación a 8 °C

Gama completa, desde 2,1 hasta 23,2 kW. Esta solución única es perfecta para:  
 Bodegas de vino, fábricas de helado, tiendas de flores, supermercados, tiendas de cereales, almacenamiento de alimentos, procesamiento de alimentos, distribución de alimentos, comedores, procesamiento de verduras...

Al igual que todas las unidades interiores de la gama PACi NX, estas unidades son compatibles con todas las soluciones de control y monitorización de Panasonic, que pueden ampliarse desde el control de una única zona hasta la monitorización de instalaciones distribuidas geográficamente.

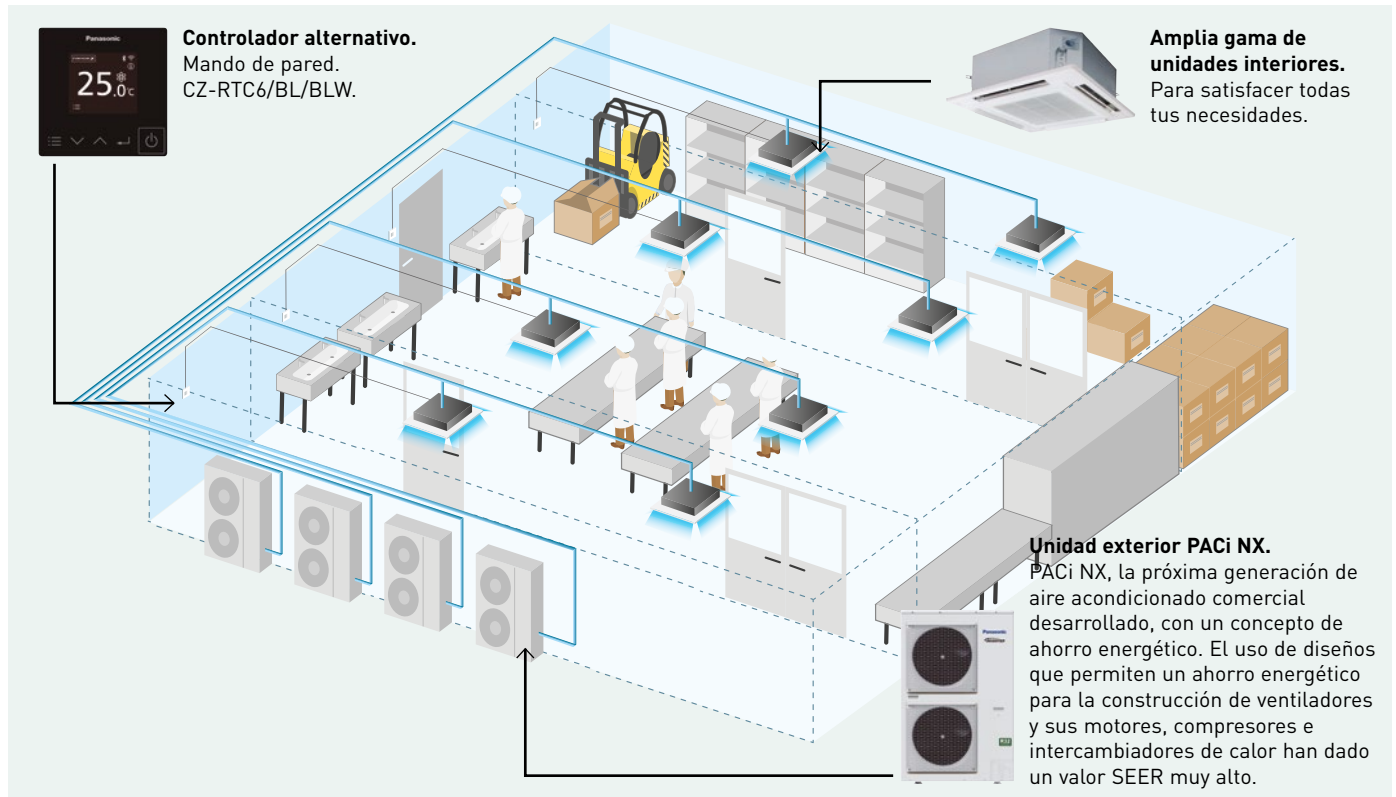

- Flexibilidad para diferentes tipos de interiores
- Beneficios de los radicales hidroxilo
- Solución lista para usar de Panasonic: exterior, interior, el controlador viene incluido
- Proporciona una amplia gama de opciones de control (individual, central, cloud)
- Redundancia para 2 sistemas con la gama de controladores CONEX y hasta 3 sistemas con el controlador de redundancia opcional PAW-PACR3



### Bodegas de vino y habitaciones especiales con baja temperatura

Una de las características principales de la serie PACi es la posibilidad de ajustar el producto para aplicaciones especiales, no solo para aplicaciones normales de refrigeración. La finalidad de esta información del producto es explicar con detalle estas aplicaciones especiales que necesitan un funcionamiento de refrigeración para mantener la temperatura de la habitación a 8 ~ +24 °C TH (o +10 ~ +30 °C TS). Para hacer esto en términos de entalpía, la unidad interior necesita estar sobredimensionada y se deben ajustar determinados parámetros.

Rango de temperatura para bodega de vino		
	Interior	Exterior
Funcionamiento en modo frío	+8 ~ +24 °C TH	-5 (-15) ~ 43 °C TS

Rango de temperatura para bodega de vino.

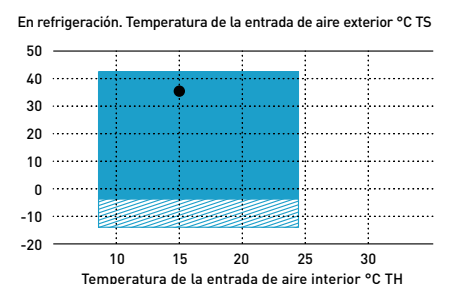

Solo se permite después de instalar conductos de nieve y viento.

Zona donde se establece la capacidad de refrigeración para este fin.

# El equilibrio de la naturaleza en la calidad del aire interior



## nanoe™ X, la tecnología con los beneficios de los radicales hidroxilo.

Abundantes en la naturaleza, los radicales hidroxilo (también conocidos como radicales OH) tienen la capacidad de neutralizar contaminantes, virus y bacterias para limpiar y desodorizar. La tecnología nanoe™ X puede brindar estos increíbles beneficios en interiores para que las superficies, los muebles y el ambiente interior puedan ser un lugar más limpio y agradable.



### nanoe™ X de Panasonic lleva todo esto un paso más allá y trae el detergente de la naturaleza, los radicales hidroxilo, a los espacios interiores para ayudar a crear un ambiente ideal

Gracias a la tecnología nanoe™ X, se pueden neutralizar varios tipos de contaminantes, como ciertos tipos de bacterias, virus, moho, alérgenos, polen y ciertas sustancias peligrosas.

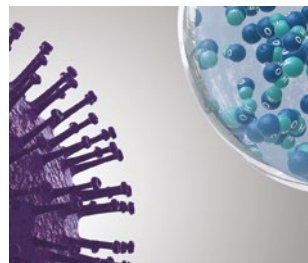

1 | nanoe™ X alcanza los contaminantes.

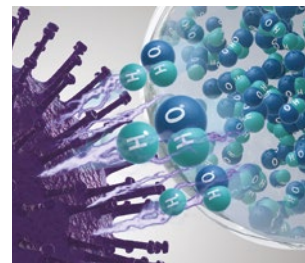

2 | Los radicales hidroxilo desnaturalizan las proteínas de los contaminantes.

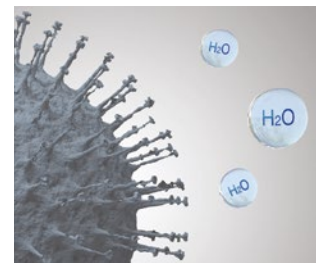

3 | La actividad de los contaminantes queda inhibida.

### ¿Qué tiene de especial la tecnología nanoe™ X?

#### Efectivo en tapicerías y superficies.

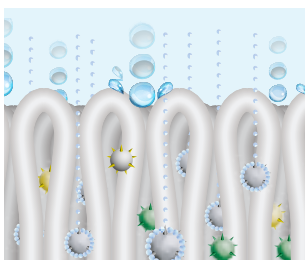

1 | Con una milmillonésima parte de un metro, nanoe™ X es mucho más pequeño que el vapor y puede penetrar profundamente en los tejidos para su desodorización.

#### Mayor duración de la vida útil.



2 | Contenido en pequeñas partículas de agua, nanoe™ X tiene una vida útil más larga para difundirse fácilmente por toda la habitación.

#### Gran cantidad.



3 | El Generador nanoe™ X Mark 2 produce 9,6 billones de radicales hidroxilo por segundo. Esta mayor cantidad de radicales hidroxilo en nanoe™ X aporta efectos sobresalientes en la inhibición de contaminantes.

#### Sin mantenimiento.



La imagen muestra el Generador nanoe™ X Mark 2.

4 | No requiere mantenimiento ni sustitución. nanoe™ X es una solución sin filtro que no requiere mantenimiento, ya que su electrodo de atomización está envuelto en agua durante su proceso de generación y está fabricado con titanio.

7 efectos de nanoe™ X, la tecnología exclusiva de Panasonic

<b>Desodoriza</b>	<b>Capacidad para inhibir 5 tipos de contaminantes</b>				<b>Hidrata</b>	
Olores	Bacterias y virus	Moho	Alérgenos	Polen	Sustancias peligrosas	Piel y cabello

\* Consultar <https://aircon.panasonic.es> para obtener más detalles y datos de validación.

nanoe™ X, la tecnología validada por laboratorios de prestigio internacional

La eficacia de la tecnología nanoe™ X ha sido probada por laboratorios independientes en Francia, Alemania, Dinamarca, Malasia y Japón.

El rendimiento de nanoe™ X puede variar dependiendo del tamaño de la habitación, la atmósfera y el uso y puede tardar varias horas en alcanzar el máximo efecto. nanoe™ X no es un dispositivo médico. Deben ser respetadas la normativa sobre diseño de edificios y las recomendaciones sanitarias locales.

Resultados de los tests realizados en condiciones controladas de laboratorio. El rendimiento de nanoe™ X puede diferir en el entorno de la vida real.

	Contenido probado		Resultado	Capacidad	Tiempo	Organización del ensayo	N.º de informe
En suspensión	Virus	Bacteriófagos ΦX174	99,7 % de inhibición	Aprox. 25 m³	6 h	Centro de Investigación Kitasato de Ciencias Ambientales	24_0300_1
	Bacterias	Estafilococo dorado	99,9 % de inhibición	Aprox. 25 m³	4 h	Centro de Investigación Kitasato de Ciencias Ambientales	2016_0279
Adherentes	Bacterias	SARS-CoV-2	91,4 % de inhibición	6,7 m³	8 h	Texcell (Francia)	1140-01 C3
		SARS-CoV-2	99,9 % de inhibición	45 L	2 h	Texcell (Francia)	1140-01 A1
	Bacterias	Virus de la leucemia murina xenotrópica	99,999 % de inhibición	45 L	6 h	Servicios Biofarmacéuticos Charles River GmbH	—
		Influenza (subtipo H1N1)	99,9 % de inhibición	1 m³	2 h	Centro de Investigación Kitasato de Ciencias Ambientales	21_0084_1
		Bacteriófagos ΦX174	99,80% de inhibición	25 m³	8 h	Japan Food Research Laboratories	13001265005-01
	Bacterias	Estafilococo dorado	99,9 % de inhibición	20 m³	8 h	Instituto Tecnológico Danés	868988
	Polen	Polen de ambrosía	99,4 % de inhibición	20 m³	8 h	Instituto Tecnológico Danés	868988
Olores	Olor de humo de cigarrillos	Reducción de la intensidad del olor en 2,4 niveles	Approx. 23 m³	0,2 h	Centro de Análisis de Productos Panasonic	4AA33-160615-N04	

El primer dispositivo nanoe™ fue desarrollado por Panasonic en 2003

	nanoe™	nanoe™ X	
Generador	2003	Mark 1 - 2016	Mark 2 - 2019
	480 mil millones de radicales hidroxilo/seg.	4,8 billones de radicales hidroxilo/seg.	9,6 billones de radicales hidroxilo/seg.
Estructura de partículas iónicas		<b>10x veces más</b>	<b>20x veces más</b>

nanoe™ X: mejora la calidad del aire 24/7



Actúa limpiando la zona de trabajo, como los lugares donde se desarrolla la manipulación de carne o pescado en cocinas de hoteles o la manipulación de alimentos en procesos industriales, o en laboratorios, bodegas, etc. Así, el ambiente interior es más limpio y agradable durante todo el día y los procesos se mantienen en mejores condiciones bacterianas.

nanoe™ X funciona en combinación con la función de refrigeración durante el día y de forma independiente cuando se está fuera. De este modo, el sistema puede aumentar la protección de las personas, el aire, los productos refrigerados y las superficies de trabajo gracias a la tecnología nanoe™ X, mientras se maneja cómodamente a través de la aplicación Panasonic Comfort Cloud.



**Limpia el aire incluso fuera del horario de trabajo.**

Se puede dejar el modo nanoe™ X activado para inhibir ciertos contaminantes y desodorizar antes de volver al trabajo.

**Mejora el ambiente y protege mejor los productos manipulados cuando se está en el trabajo o fuera de él.**

Disfruta de un espacio más limpio y confortable, tanto si trabajas en espacios cerrados o si se trata de proteger mejor los productos en la cámara de frío.

Panasonic Heating & Cooling Solutions está incorporando la tecnología nanoe™ en una amplia gama de equipos

	<b>Split.</b> Generador nanoe™ X Mark 2 integrado.		<b>Consola de techo.</b> Generador nanoe™ X Mark 2 integrado.
	<b>Cassette de 4 vías 90x90.</b> Generador nanoe™ X Mark 1 integrado.		<b>Unidad con conducto adaptable.</b> Generador nanoe™ X Mark 2 integrado.



nanoe™ X de serie.

## Serie PACi NX Elite split Inverter+ · R32

Para aplicaciones comerciales.



Kit		Baja temperatura								
		36	50	60	71	100	125	140		
Unidad interior - 1		S-6010PK3E	S-6010PK3E	S-6010PK3E	S-6010PK3Ex2	S-6010PK3E	S-6010PK3E	S-6010PK3E		
Unidad interior - 2		—	—	—	—	S-6010PK3E	S-6010PK3E	S-6010PK3E		
Unidad exterior		U-36PZH3E5	U-50PZH3E5	U-60PZH3E5	U-71PZH3E5/8	U-100PZH3E5/8	U-125PZH3E5/8	U-140PZH3E5/8		
Ext.	Int.									
35 °C (TS)	15 °C (TH)	Capacidad frigorífica	kW	3,50	4,90	5,80	6,90	9,30	11,60	13,60
		EER		4,55	3,83	3,56	3,14	3,60	3,09	3,19
		Consumo eléctrico	kW	0,77	1,28	1,63	2,20	2,58	3,75	4,27
	12 °C (TH)	Capacidad frigorífica	kW	3,19	4,46	5,28	6,28	8,46	10,56	12,38
		EER		4,22	3,55	3,30	2,91	3,35	2,87	2,96
		Consumo eléctrico	kW	0,75	1,25	1,60	2,16	2,53	3,68	4,18
8 °C (TH)	Capacidad frigorífica	kW	2,10	2,94	3,27	4,14	5,58	6,96	8,16	
	EER		3,50	2,94	2,14	2,41	2,77	2,38	2,45	
	Consumo eléctrico	kW	0,60	1,00	1,52	1,72	2,01	2,93	3,33	
30 °C (TS)	15 °C (TH)	Capacidad frigorífica	kW	3,75	5,24	5,92	7,04	9,95	12,41	14,55
		EER		5,29	4,45	3,86	3,40	4,19	3,60	3,70
		Consumo eléctrico	kW	0,71	1,18	1,53	2,07	2,37	3,45	3,93
	12 °C (TH)	Capacidad frigorífica	kW	3,43	4,80	5,39	6,42	9,11	11,37	13,33
		EER		4,95	4,17	3,60	3,17	3,93	3,37	3,47
		Consumo eléctrico	kW	0,69	1,15	1,50	2,02	2,32	3,38	3,84
8 °C (TH)	Capacidad frigorífica	kW	2,10	2,94	3,48	4,14	5,58	6,96	8,16	
	EER		3,90	3,28	2,97	2,61	3,09	2,65	2,73	
	Consumo eléctrico	kW	0,54	0,90	1,17	1,58	1,81	2,63	2,99	
Dimensiones (AlxAxPr)		mm	302 x 1120 x 236	302 x 1120 x 236	302 x 1120 x 236	302 x 1120 x 236	302 x 1120 x 236	302 x 1120 x 236	302 x 1120 x 236	
Unidad interior		Peso neto	kg	14	14	14	14	14	14	
		Generador nanoe™ X		Mark 2	Mark 2	Mark 2	Mark 2	Mark 2	Mark 2	
Unidad exterior		Dimensiones (AlxAxPr)	mm	695 x 875 x 320	695 x 875 x 320	695 x 875 x 320	996 x 940 x 340	1416 x 940 x 340	1416 x 940 x 340	1416 x 940 x 340
		Peso neto	kg	42	42	43	65	98	98	98
PVPR unidad interior - 1		€		2.088	2.088	2.088	4.176	2.088	2.088	2.088
PVPR unidad interior - 2		€		—	—	—	—	2.088	2.088	2.088
PVPR unidad exterior		€		1.923	2.197	2.322	2.899 / 3.196	3.526 / 3.840	4.544 / 4.937	5.865 / 6.258

## Accesorios

<b>CZ-RTC6</b>	Mando de pared CONEX (no inalámbrico)
<b>CZ-RTC6BL</b>	Mando de pared CONEX con Bluetooth®
<b>CZ-RTC6BLW</b>	Mando de pared CONEX con Wi-Fi y Bluetooth®
<b>CZ-RTC5B</b>	Mando de pared con función Econavi y datanavi
<b>CZ-RWS3</b>	Mando inalámbrico con infrarrojos
<b>PAW-PACR3</b>	Interfaces para operar 3 unidades en respaldo y en marcha alternativa

## Accesorios

<b>PAW-WTRAY</b>	Bandeja para condensado de agua compatible con la plataforma de elevación exterior
<b>PAW-GRDBSE20</b>	Soporte para amortiguación de ruido y vibraciones
<b>PAW-GRDSTD40</b>	Plataforma de elevación exterior 400x900x400 mm
<b>CZ-CENSC1</b>	Sensor Econavi de ahorro de energía

## La tecnología en el punto de mira

- Diseño moderno con frontal plano y tamaño compacto
- Ventilador CC con mayor eficiencia y control
- Salida de tuberías en seis direcciones
- nanoe™ X (Generador Mark 2 = 9,6 billones de radicales hidroxilo / seg) de serie para una mejor calidad del aire interior
- Mando de pared CZ-RTC6BL para configurar el sistema fácilmente mediante Bluetooth®
- Ventilador externo o ERV de fácil conexión y control utilizando el conector PAW-FDC en la PCB de la unidad interior. El equipo exterior puede controlarse mediante el mando a distancia de la unidad interior Panasonic

## Puerto de descarga cerrado

Cuando la unidad está apagada, el deflector se cierra por completo para evitar la entrada de polvo en la unidad y así mantenerla limpia.

## Funcionamiento supersilencioso.

Estas unidades se encuentran entre las más silenciosas del mercado, haciéndolas ideales para hoteles y hospitales.

## Salida de tuberías en seis direcciones

La salida de tuberías es posible en las seis direcciones: hacia la derecha, hacia atrás a la derecha, hacia abajo a la derecha, hacia la izquierda, hacia atrás a la izquierda y hacia abajo a la izquierda, flexibilizando el trabajo de instalación.



**Serie PACi NX Elite cassette de 4 vías 90x90 Inverter+ · R32**  
Para aplicaciones comerciales.



Kit		Baja temperatura											
		36	50	60	71	100	125	140	200	250			
Unidad interior - 1		S-6071PU3E	S-6071PU3E	S-6071PU3E	S-1014PU3E	S-1014PU3E	S-1014PU3E	S-1014PU3E	S-1014PU3E	S-1014PU3E			
Unidad interior - 2		—	—	—	—	—	—	S-1014PU3E	S-1014PU3E	S-1014PU3E			
Unidad exterior		U-36PZH3E5	U-50PZH3E5	U-60PZH3E5	U-71PZH3E5/8	U-100PZH3E5/8	U-125PZH3E5/8	U-140PZH3E5/8	U-200PZH2E8	U-250PZH2E8			
Ext.	Int.												
35 °C (TS)	15 °C (TH)	Capacidad frigorífica	kW	3,50	4,90	5,80	6,90	9,30	11,60	13,60	18,50	23,20	
		EER		5,12	4,05	3,81	3,65	3,97	3,46	3,51	3,38	2,97	
		Consumo eléctrico	kW	0,68	1,21	1,52	1,89	2,34	3,35	3,88	5,48	7,82	
	12 °C (TH)	Capacidad frigorífica	kW	3,19	4,46	5,28	6,28	8,46	10,56	12,38	16,84	21,11	
		EER		4,78	3,76	3,54	3,39	3,69	3,22	3,25	3,13	2,75	
		Consumo eléctrico	kW	0,67	1,19	1,49	1,85	2,29	3,28	3,80	5,37	7,66	
	8 °C (TH)	Capacidad frigorífica	kW	2,10	2,94	3,48	4,14	5,58	9,43	8,16	11,10	13,92	
		EER		3,96	3,12	2,94	2,81	3,06	2,21	2,70	2,60	2,28	
		Consumo eléctrico	kW	0,53	0,94	1,19	1,47	1,83	4,27	3,03	4,27	6,10	
	30 °C (TS)	15 °C (TH)	Capacidad frigorífica	kW	3,75	5,24	5,92	7,04	9,95	12,41	14,55	20,17	25,29
			EER		5,99	4,71	4,14	3,96	4,62	4,03	4,08	4,00	3,51
			Consumo eléctrico	kW	0,63	1,11	1,43	1,78	2,15	3,08	3,57	5,04	7,19
12 °C (TH)		Capacidad frigorífica	kW	3,43	4,80	5,39	6,42	9,11	11,37	13,33	18,50	23,20	
		EER		5,60	4,41	3,86	3,69	4,33	3,77	3,82	3,75	3,30	
		Consumo eléctrico	kW	0,61	1,09	1,40	1,74	2,11	3,02	3,49	4,93	7,04	
8 °C (TH)		Capacidad frigorífica	kW	2,10	2,94	3,48	4,14	5,58	6,96	8,16	11,10	13,92	
		EER		4,41	3,47	3,18	3,04	3,41	2,97	3,00	2,89	2,54	
		Consumo eléctrico	kW	0,48	0,85	1,09	1,36	1,64	2,35	2,72	3,84	5,47	
Unidad interior		Dimensiones (AlxAnxPr)	mm	256x840x840	256x840x840	256x840x840	319x840x840	319x840x840	319x840x840	319x840x840	319x840x840		
		Peso neto	kg	19	19	20	20	25	25	25	25		
		Generador nanoe™ X		Mark 1	Mark 1	Mark 1	Mark 1	Mark 1	Mark 1	Mark 1	Mark 1		
Unidad exterior		Dimensiones (AlxAnxPr)	mm	695x875x320	695x875x320	695x875x320	996x940x340	1416x940x340	1416x940x340	1500x980x370	1500x980x370		
		Peso neto	kg	42	42	43	65	98	98	117	128		
<b>PVPR unidad interior - 1</b>		<b>€</b>		<b>1.050</b>	<b>1.050</b>	<b>1.050</b>	<b>1.059</b>	<b>1.059</b>	<b>1.059</b>	<b>1.059</b>	<b>1.059</b>		
<b>PVPR unidad interior - 2</b>		<b>€</b>		—	—	—	—	—	<b>1.059</b>	<b>1.059</b>	<b>1.059</b>		
<b>PVPR unidad exterior</b>		<b>€</b>		<b>1.923</b>	<b>2.197</b>	<b>2.322</b>	<b>2.899 / 3.196</b>	<b>3.526 / 3.840</b>	<b>4.544 / 4.937</b>	<b>5.865 / 6.258</b>	<b>5.545</b>	<b>5.972</b>	

Accesorios	
<b>CZ-RTC6</b>	Mando de pared CONEX (no inalámbrico)
<b>CZ-RTC6BL</b>	Mando de pared CONEX con Bluetooth®
<b>CZ-RTC6BLW</b>	Mando de pared CONEX con Wi-Fi y Bluetooth®
<b>CZ-RTC5B</b>	Mando de pared con función Econavi y datanavi
<b>CZ-RWS3 + CZ-RRWU3W</b>	Mando inalámbrico con infrarrojos y receptor

Accesorios	
<b>CZ-KPU3AW</b>	Panel exclusivo Econavi
<b>PAW-WTRAY</b>	Bandeja para condensado de agua compatible con la plataforma de elevación exterior
<b>PAW-GRDBSE20</b>	Soporte para amortiguación de ruido y vibraciones
<b>PAW-GRDSTD40</b>	Plataforma de elevación exterior 400x900x400 mm
<b>CZ-FDU3+CZ-ATU2</b>	Kit de entrada de aire fresco

**La tecnología en el punto de mira**

- Turboventilador de altas prestaciones
- Econavi: sensor inteligente que reduce la pérdida de energía
- nanoe™ X (Generador Mark 1= 4,8 billones de radicales hidroxilo/segundo) de serie para una mejor calidad del aire interior, limpieza interna de la unidad interior con nanoe™ X y funcionamiento en seco
- Menor nivel de ruido con el modo de ventilador lento
- Ligero, de fácil tendido y con bomba de drenaje integrada para una instalación rápida
- Mando de pared CZ-RTC6BL para configurar el sistema fácilmente mediante Bluetooth®
- Entrada de aire fresco de gran volumen con cámara de mezcla de aire de entrada opcional (CZ-FDU3+CZ-ATU2)



nanoe™ X de serie.

## Serie PACi NX Elite consola de techo Inverter+ · R32

Para aplicaciones comerciales.



Kit		Baja temperatura										
		36	50	60	71	100	125	140	200	250		
Unidad interior - 1		S-6071PT3E	S-6071PT3E	S-1014PT3E	S-1014PT3E	S-1014PT3E	S-1014PT3E	S-1014PT3E	S-1014PT3E	S-1014PT3E		
Unidad interior - 2		—	—	—	—	—	—	S-1014PT3E	S-1014PT3E	S-1014PT3E		
Unidad exterior		U-36PZH3E5	U-50PZH3E5	U-60PZH3E5	U-71PZH3E5/8	U-100PZH3E5/8	U-125PZH3E5/8	U-140PZH3E5/8	U-200PZH2E8	U-250PZH2E8		
Ext.	Int.											
35 °C (TS)	15 °C (TH)	Capacidad frigorífica	kW	3,50	4,90	5,80	6,90	9,30	11,60	13,60	18,50	23,20
		EER		4,67	3,71	3,63	3,67	3,92	3,30	3,45	3,32	2,92
		Consumo eléctrico	kW	0,75	1,32	1,60	1,88	2,37	3,52	3,94	5,57	7,94
	12 °C (TH)	Capacidad frigorífica	kW	3,19	4,46	5,28	6,28	8,46	10,56	12,38	16,84	21,11
		EER		4,33	3,45	3,37	3,41	3,64	3,06	3,21	3,08	2,71
		Consumo eléctrico	kW	0,74	1,29	1,57	1,84	2,32	3,45	3,86	5,46	7,78
8 °C (TH)	Capacidad frigorífica	kW	2,10	2,94	3,48	4,14	5,58	6,51	8,16	11,10	13,92	
	EER		3,59	2,86	2,79	2,82	3,02	2,98	2,66	2,55	2,25	
	Consumo eléctrico	kW	0,59	1,03	1,25	1,47	1,85	2,19	3,07	4,34	6,19	
30 °C (TS)	15 °C (TH)	Capacidad frigorífica	kW	3,75	5,24	5,92	7,04	9,95	12,41	14,55	20,17	25,29
		EER		5,43	4,32	3,93	3,98	4,56	3,83	4,01	3,94	3,46
		Consumo eléctrico	kW	0,69	1,21	1,50	1,77	2,18	3,24	3,62	5,12	7,30
	12 °C (TH)	Capacidad frigorífica	kW	3,43	4,80	5,39	6,42	9,11	11,37	13,33	18,50	23,20
		EER		5,08	4,04	3,66	3,71	4,27	3,59	3,76	3,69	3,25
		Consumo eléctrico	kW	0,68	1,19	1,47	1,73	2,13	3,17	3,55	5,01	7,15
8 °C (TH)	Capacidad frigorífica	kW	2,10	2,94	3,48	4,14	5,58	6,96	8,16	11,10	13,92	
	EER		4,00	3,18	3,02	3,06	3,36	2,82	2,96	2,85	2,50	
	Consumo eléctrico	kW	0,53	0,92	1,15	1,35	1,66	2,46	2,76	3,90	5,56	
Dimensiones (AlxAxPr)		mm	235x1275x690	235x1275x690	235x1590x690	235x1590x690	235x1590x690	235x1590x690	235x1590x690	235x1590x690	235x1590x690	
Peso neto		kg	34	34	40	40	40	40	40	40	40	
Generador nanoe™ X			Mark 2	Mark 2	Mark 2	Mark 2	Mark 2	Mark 2	Mark 2	Mark 2	Mark 2	
Dimensiones (AlxAxPr)		mm	695x875x320	695x875x320	695x875x320	996x940x340	1416x940x340	1416x940x340	1416x940x340	1500x980x370	1500x980x370	
Peso neto		kg	42	42	43	65	98	98	98	117	128	
PVPR unidad interior - 1		€	1.715	1.715	2.585	2.585	2.585	2.585	2.585	2.585	2.585	
PVPR unidad interior - 2		€	—	—	—	—	—	—	2.585	2.585	2.585	
PVPR unidad exterior		€	1.923	2.197	2.322	2.899 / 3.196	3.526 / 3.840	4.544 / 4.937	5.865 / 6.258	5.545	5.972	

## Accesorios

<b>CZ-RTC6</b>	Mando de pared CONEX (no inalámbrico)
<b>CZ-RTC6BL</b>	Mando de pared CONEX con Bluetooth®
<b>CZ-RTC6BLW</b>	Mando de pared CONEX con Wi-Fi y Bluetooth®
<b>CZ-RTC5B</b>	Mando de pared con función Econavi y datanavi
<b>CZ-RWS3 + CZ-RWRT3</b>	Mando inalámbrico con infrarrojos y receptor

## Accesorios

<b>PAW-WTRAY</b>	Bandeja para condensado de agua compatible con la plataforma de elevación exterior
<b>PAW-GRDBSE20</b>	Soporte para amortiguación de ruido y vibraciones
<b>PAW-GRDSTD40</b>	Plataforma de elevación exterior 400x900x400 mm
<b>CZ-CENSC1</b>	Sensor Econavi de ahorro de energía

## La tecnología en el punto de mira

- Amplia distribución del aire para salas grandes
- El caudal de aire horizontal máximo es de 9,5 m
- Conexión para aire fresco disponible en la unidad
- El diseño delgado con 235 mm de altura se adapta a espacios estrechos
- Funcionamiento supersilencioso
- nanoe™ X (Generador Mark 2 = 9,6 billones de radicales hidroxilo / seg) de serie para una mejor calidad del aire interior
- Mando de pared CZ-RTC6BL para configurar el sistema fácilmente mediante Bluetooth®
- Posibilidad de conexión Twin, Triple y Doble Twin
- Ventilador externo o ERV de fácil conexión y control utilizando el conector PAW-FDC en la PCB de la unidad interior. El equipo exterior puede controlarse mediante el mando a distancia de la unidad interior Panasonic

## Mejora adicional del confort con la distribución del caudal de aire

El caudal de aire horizontal máximo es de 9,5 m. Esto es ideal para salas grandes. La gran abertura de descarga de aire amplía el caudal de aire a izquierda y derecha. La sensación desagradable que causa el aire proyectado directamente en el cuerpo se evita con la «posición de prevención de corrientes de aire», que cambia el ancho de oscilación, lo que aumenta el grado de confort.



**nanoe™ X**  
nanoe™ X de serie.

**Serie PACi NX Elite unidad con conducto adaptable Inverter+ · R32**

Para aplicaciones comerciales.

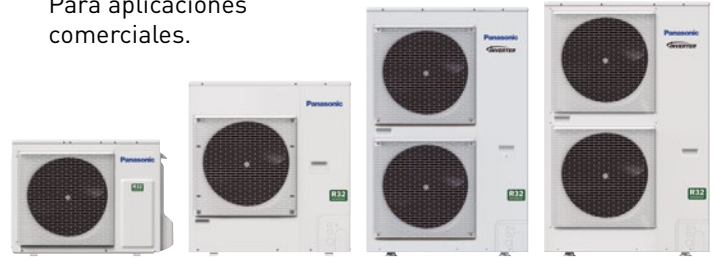

		Baja temperatura										
Kit		36	50	60	71	100	125	140	200	250		
Unidad interior - 1		S-6071PF3E	S-6071PF3E	S-6071PF3E	S-1014PF3E	S-1014PF3E	S-1014PF3E	S-1014PF3E	S-1014PF3E	S-1014PF3E		
Unidad interior - 2		—	—	—	—	—	—	S-1014PF3E	S-1014PF3E	S-1014PF3E		
Unidad exterior		U-36PZH3E5	U-50PZH3E5	U-60PZH3E5	U-71PZH3E5/8	U-100PZH3E5/8	U-125PZH3E5/8	U-140PZH3E5/8	U-200PZH2E8	U-250PZH2E8		
Ext.	Int.											
35 °C (TS)	15 °C (TH)	Capacidad frigorífica	kW	3,50	4,90	5,80	0,00	9,30	11,60	13,60	18,50	23,20
		EER		3,98	3,20	3,52	3,50	3,94	3,36	3,64	3,50	3,08
		Consumo eléctrico	kW	0,88	1,53	1,65	1,97	2,36	3,45	3,74	5,29	7,54
	12 °C (TH)	Capacidad frigorífica	kW	3,19	4,46	5,28	6,28	8,46	10,56	12,38	16,84	21,11
		EER		3,69	2,97	3,26	3,25	3,66	3,12	3,38	3,25	2,86
		Consumo eléctrico	kW	0,86	1,50	1,62	1,93	2,31	3,38	3,67	5,18	7,39
8 °C (TH)	Capacidad frigorífica	kW	2,10	2,94	3,48	4,14	5,58	6,96	8,16	11,10	13,92	
	EER		3,06	2,46	2,70	2,69	3,03	2,59	2,80	2,69	2,37	
	Consumo eléctrico	kW	0,69	1,19	1,29	1,54	1,84	2,69	2,92	4,13	5,88	
30 °C (TS)	15 °C (TH)	Capacidad frigorífica	kW	3,75	5,24	5,92	7,04	9,95	12,41	14,55	20,17	25,29
		EER		4,63	3,72	3,81	3,80	4,58	3,91	4,23	4,14	3,65
		Consumo eléctrico	kW	0,81	1,41	1,55	1,85	2,17	3,17	3,44	4,87	6,94
	12 °C (TH)	Capacidad frigorífica	kW	3,43	4,80	5,39	6,42	9,11	11,37	13,33	18,50	23,20
		EER		4,33	3,49	3,55	3,54	4,29	3,66	3,96	3,89	3,42
		Consumo eléctrico	kW	0,79	1,38	1,52	1,81	2,12	3,11	3,37	4,76	6,79
8 °C (TH)	Capacidad frigorífica	kW	2,10	2,94	3,48	4,14	5,58	6,96	8,16	11,10	13,92	
	EER		3,41	2,75	2,93	2,92	3,38	2,88	3,12	3,00	2,64	
	Consumo eléctrico	kW	0,62	1,07	1,19	1,42	1,65	2,42	2,62	3,70	5,28	
Unidad interior		Dimensiones (AlxAxPxPr)	mm	250x1000x730	250x1000x730	250x1000x730	250x1400x730	250x1400x730	250x1400x730	250x1400x730	250x1400x730	
		Peso neto	kg	30	30	30	39	39	39	39	39	
		Generador nanoe™ X		Mark 2	Mark 2	Mark 2	Mark 2	Mark 2	Mark 2	Mark 2	Mark 2	
Unidad exterior		Dimensiones (AlxAxPxPr)	mm	695x875x320	695x875x320	695x875x320	996x940x340	1416x940x340	1416x940x340	1500x980x370	1500x980x370	
		Peso neto	kg	42	42	43	65	98	98	117	128	
<b>PVPR unidad interior - 1</b>		€		<b>1.055</b>	<b>1.055</b>	<b>1.055</b>	<b>1.730</b>	<b>1.730</b>	<b>1.730</b>	<b>1.730</b>	<b>1.730</b>	
<b>PVPR unidad interior - 2</b>		€		—	—	—	—	—	<b>1.730</b>	<b>1.730</b>	<b>1.730</b>	
<b>PVPR unidad exterior</b>		€		<b>1.923</b>	<b>2.197</b>	<b>2.322</b>	<b>2.899 / 3.196</b>	<b>3.526 / 3.840</b>	<b>4.544 / 4.937</b>	<b>5.865 / 6.258</b>	<b>5.545</b>	<b>5.972</b>

**Accesorios**

<b>CZ-RTC6</b>	Mando de pared CONEX (no inalámbrico)
<b>CZ-RTC6BL</b>	Mando de pared CONEX con Bluetooth®
<b>CZ-RTC6BLW</b>	Mando de pared CONEX con Wi-Fi y Bluetooth®
<b>CZ-RTC5B</b>	Mando de pared con función Econavi y datanavi
<b>CZ-RWS3 + CZ-RWRC3</b>	Mando inalámbrico con infrarrojos y receptor
<b>PAW-WTRAY</b>	Bandeja para condensado de agua compatible con la plataforma de elevación exterior

**Accesorios**

<b>PAW-GRDBSE20</b>	Soporte para amortiguación de ruido y vibraciones
<b>PAW-GRDSTD40</b>	Plataforma de elevación exterior 400x900x400 mm
<b>CZ-CENSC1</b>	Sensor Econavi de ahorro de energía
<b>CZ-56DAF2</b>	Cámara de salida de aire para S-3650PF3E
<b>CZ-90DAF2</b>	Cámara de salida de aire para S-6071PF3E
<b>CZ-160DAF2</b>	Cámara de salida de aire para S-1014PF3E

**La tecnología en el punto de mira**

- 2 posibilidades de instalación (horizontal / vertical)
- Máxima presión estática externa: 150 Pa
- Selección de la posición de entrada de aire (entrada trasera / inferior)
- Diseño mejorado de bandeja de drenaje apto tanto para la instalación en horizontal como en vertical
- Bomba de drenaje incluida
- nanoe™ X (generador Mark 2= 9,6 billones de radicales hidroxilo/segundo) de serie para la cubierta con conducto de gran longitud\*
- Mando de pared CZ-RTC6BL para configurar el sistema fácilmente mediante Bluetooth®

\* El rendimiento del nanoe™ X se mantiene incluso con un conducto de 10 m de longitud, según un estudio interno de Panasonic.

**2 posibilidades de instalación (montaje horizontal / vertical)**

Ahora está disponible la instalación en vertical. Presión estática externa de 150 Pa, Ideal para la instalación remota de unidades lejos de las habitaciones.



**Diseño mejorado de bandeja de drenaje**

La bandeja de drenaje es compartida para instalaciones en horizontal o en vertical. No es necesario modificar la unidad.

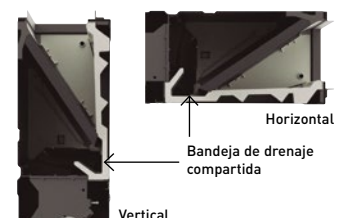



## PRO-HT TANK

## Depósito ACS PRO-HT

## Producción eficiente de agua caliente a alta temperatura sin resistencia.

Las soluciones para depósitos comerciales Panasonic PRO-HT se pueden adaptar a diferentes proyectos, desde residenciales de clase alta hasta gimnasios y hoteles.

Depósito PRO-HT		PAW-VP750LDHW-1	
ACS COP (A +7 °C, A 10-55 °C) EN 16147 <sup>1)</sup>		4,10	
ACS COP (A +15 °C, A 10-55 °C) EN 16147 <sup>2)</sup>		4,79	
Clase de eficiencia energética (de A+ a F) <sup>3)</sup>		A+	
Volumen (neto)	L	726	
Ciclo de toma de referencia		2XL	
Pérdidas de calor estáticas de acuerdo a EN16147	W/h	77	
Temperatura máxima del agua	Bomba de calor	°C	65
	Calentador eléctrico	°C	85
Dimensiones	H x Ø	mm	1855x990
Peso neto / con agua		kg	179 / 905
Depósito de acero inoxidable de 316 L			Yes
Conexiones a la red de agua			RP 1¼
Grosor medio del aislamiento		mm	100
Número de resistencias de calentamiento x potencia		W	1 x 6000
Protección eléctrica		A	16
Protección contra la humedad (PAW-VP-RTC5B-PAC)			IP24
Conexión del intercambiador de calor	Entrada	Pulgadas (mm)	1/2 (12,70)
	Salida	Pulgadas (mm)	3/4 (19,05)
Unidad exterior		U-250PE2E8A	
Potencia eléctrica nominal		W	6670
Consumo de energía por ciclo (A +7 °C, A 10-55 °C)		kWh	6,00
Consumo de energía por ciclo (A +15 °C, A 10-55 °C)		kWh	5,12
Suministro eléctrico	Tensión	V	400
	Fase		Trifásica
	Frecuencia	Hz	50
Consumo de energía máximo	Sin resistencia	W	12900
	Con resistencia	W	18900
Dimensiones	Al x An x Pr	mm	1642 x 1 095 x 529
Peso neto		kg	138
Presión sonora a 1 m de la unidad exterior		dB(A)	57
Refrigerante (R410A) / CO <sub>2</sub> Eq.		kg / T	6,4 / 13,363
Diámetro tubería	Tubería de líquido	Pulgadas (mm)	1/2 (12,70)
	Tubería de gas	Pulgadas (mm)	1 (25,40)
Rango de longitud de tubería <sup>4)</sup>		m	30
Desnivel de altura (int./ext.)		m	30 (UE arriba) 30 (UE debajo)
Longitud de tubería para capacidad nominal		m	7,5
Longitud de tubería para gas adicional		m	> 7,5
Cantidad adicional de gas		g/m	Consultar manual
Rango de funcionamiento - temperatura exterior	Calor mín. - máx.	°C	-20 ~ +24
<b>PVPR depósito PRO-HT</b>		€	<b>11.025</b>
<b>PVPR unidad exterior</b>		€	<b>6.144</b>

1) Calentamiento de agua sanitaria hasta 55 °C, con temperatura del aire de entrada de 7 °C, humedad del 89 % y temperatura del agua de entrada de 10 °C. Según EN 16147. 2) Calentamiento de agua sanitaria hasta 55 °C, con temperatura del aire de entrada de 15 °C, humedad del 74 % y temperatura del agua de entrada de 10 °C. Según EN 16147. 3) Escala de A+ a F según (REGLAMENTO DELEGADO DE LA COMISIÓN (UE) N° 812/2013). 4) El rango de longitudes de tubería es entre el interior y el exterior, pero no incluye longitud adicional para el serpentín.

Este producto se ha diseñado para cumplir la Directiva europea de calidad del agua 98/83/CE, modificada por la Directiva (UE) 2015/1787. La vida útil del producto no está garantizada en caso del uso de agua subterránea, como agua de manantiales o pozos, el uso de agua del grifo si contiene sales u otras impurezas, o en áreas de calidad del agua ácida. Los costes de mantenimiento y garantía relacionados con estos casos son responsabilidad del cliente.

\* Si se conecta con presurización, la válvula de seguridad es de uso obligatorio.

Accesorios	PVPR €
PAW-VP-RTC5B-PAC Control de depósito para sistema PACi	1.071

## La tecnología en el punto de mira

- Volumen de agua: 750 L
- Máxima producción de agua caliente de 65 °C sin resistencia
- Serpentín de calentamiento: 52 m
- Material del depósito: 3 mm
- Cubierta de ABS externa







PRO-HT TANK

Depósito calefacción y refrigeración PRO-HT

Producción eficiente de agua caliente sin resistencia.

Las soluciones para depósitos comerciales Panasonic PRO-HT se pueden combinar con PACi para que se adapten a diferentes proyectos, desde residenciales de clase alta hasta oficinas pequeñas.

Depósito PRO-HT		PAW-VP380L	
Capacidad frigorífica a 35 °C, salida de agua 7 °C		kW	12,8
Capacidad calorífica		kW	25
Capacidad calorífica [A +7 °C, A 45 °C]		kW	23
COP [A +7 °C, A 45 °C]		W/W	3,26
<b>Clase de eficiencia energética de calefacción a 35 °C (de A+++ a D)</b>			<b>A+++</b>
$\eta_{s,h}$ (LOT1) <sup>1)</sup>		%	193
Dimensiones	H x Ø	mm	1820 x 690
Volumen (neto)		L	380
Peso del envío		kg	99
Conexiones a la red de agua			RP 1½
Caudal de agua de calefacción (ΔT=5 K. 35 °C)		m³/h	3,9
Salida de agua	Frío mín. ~ máx.	°C	5 - 15
	Calor mín. ~ máx.	°C	25 - 50
Diámetro tubería	Tubería de líquido	Pulgadas (mm)	1/2 (12,70)
	Tubería de gas	Pulgadas (mm)	3/4 (19,05)
<b>Unidad exterior</b>		<b>U-200PZH2E8</b>	
Dimensiones	Al x An x Pr	mm	1500 x 980 x 370
Peso neto		kg	117
Presión sonora a 1 m de la unidad exterior		dB(A)	57
Refrigerante [R32] / CO <sub>2</sub> Eq.		kg	4,20 / 3 510
Diámetro tubería	Tubería de líquido	Pulgadas (mm)	3/8 (9,52)
	Tubería de gas	Pulgadas (mm)	1 (25,40) + adaptador
Rango de longitud de tubería <sup>2)</sup>		m	30
Desnivel de altura (int./ext.)		m	30 (UE arriba) 30 (UE debajo)
Longitud de tubería para capacidad nominal		m	7,5
Longitud de tubería para gas adicional		m	> 7,5
Cantidad adicional de gas		g/m	Consultar manual
Rango de funcionamiento - temperatura exterior	Frío mín. ~ máx.	°C	-15 ~ +46
	Calor mín. ~ máx.	°C	-20 ~ +24
<b>PVPR depósito PRO-HT</b>		€	<b>10.500</b>
<b>PVPR unidad exterior</b>		€	<b>5.545</b>

1) Eficiencia energética estacional de refrigeración/calefacción de espacios según el REGLAMENTO DELEGADO (UE) n.º 811/2013 DE LA COMISIÓN. 2) El rango de longitudes de tubería es entre el interior y el exterior, pero no incluye longitud adicional para el serpentín.

Este producto se ha diseñado para cumplir la Directiva europea de calidad del agua 98/83/CE, modificada por la Directiva (UE) 2015/1787. La vida útil del producto no está garantizada en caso del uso de agua subterránea, como agua de manantiales o pozos, el uso de agua del grifo si contiene sales u otras impurezas, o en áreas de calidad del agua ácida. Los costes de mantenimiento y garantía relacionados con estos casos son responsabilidad del cliente.

El cálculo de prestaciones se hace de acuerdo con Eurovent. Presión sonora medida a 1 metro de la unidad exterior y a 1,5 metros de altura.

\* Interruptor de flujo y filtro de agua no incluidos.

Accesorios	PVPR €
PAW-VP-RTC5B-PAC Control de depósito para sistema PACi	1.071
PAW-IU29 Resistencia adicional	607
PAW-IU39 Resistencia adicional	1.174

La tecnología en el punto de mira

- Volumen de agua de 380 L
- Máxima producción de agua caliente de 45 °C
- Depósito e intercambiador de calor fabricados en acero inoxidable
- Serpentín de calentamiento 52 m 316 L
- Decapado interior y exterior
- Espuma de aislamiento de 70 mm
- Material del depósito 2 mm 316 L
- Cubierta de ABS externa



# Panasonic PACi con intercambiador de calor de agua para la producción de agua refrigerada y caliente

Panasonic presenta un intercambiador de calor de agua de alta eficiencia para la serie PACi.

Este innovador producto ofrece más posibilidades para soluciones PACi añadiendo opciones hidráulicas.

**TEMPERATURA DE SALIDA DE AGUA**  
Frío: 5 ~ 15 °C  
Calor: 30 ~ 55 °C



## 1 Ahorro de costes

- Clase de eficiencia energética A+++ (escala de A+++ a D)
- Proyectos de agua rentables gracias al coste inferior de PACi en comparación con VRF
- Se reduce la cantidad de refrigerante en el proyecto

## 2 Instalación flexible que ahorra espacio

- Dos posibilidades de instalación (montaje en pared/suelo)
- Diseño de la unidad compacto y ligero: solo 27 kg de peso

## 3 Instalación y mantenimiento sencillos

- Rápido proceso de montaje
- Interruptor de flujo incluido de serie
- Acceso directo al cuadro eléctrico
- Funcionamiento hasta -20°C de temperatura exterior sin uso de glicol

### Ejemplo de sistema.

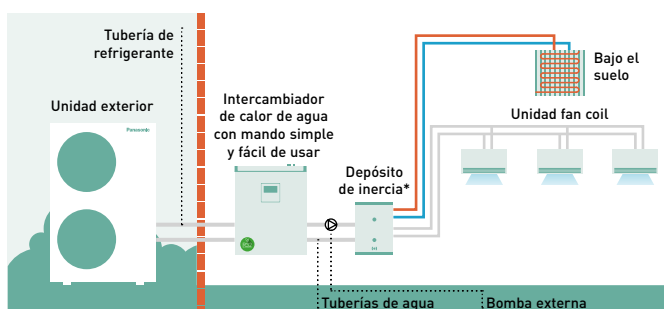

\* Volumen mínimo del depósito de inercia: 10 L/kW.  
\*\* El diagrama se facilita solo para fines ilustrativos.

### Instalación flexible que ahorra espacio

#### Unidad compacta y ligera.

- Con tan solo 205 mm de profundidad, se adapta a un espacio limitado
- Su diseño ligero de solo 27 kg de peso permite moverlo y colocarlo con facilidad
- Longitud máxima total de tubería de refrigerante: 90 m\*

\* 90 m para PAW-200W5APAC-1



### Dos opciones de instalación.

- Opciones de instalación de pared y suelo disponibles. Libera espacio en el suelo decantándose por la instalación de pared
- Rápido proceso de montaje gracias a su diseño ligero y compacto: Realiza los orificios de fijación → Fija 2 tornillos → Cuelga la unidad → Listo

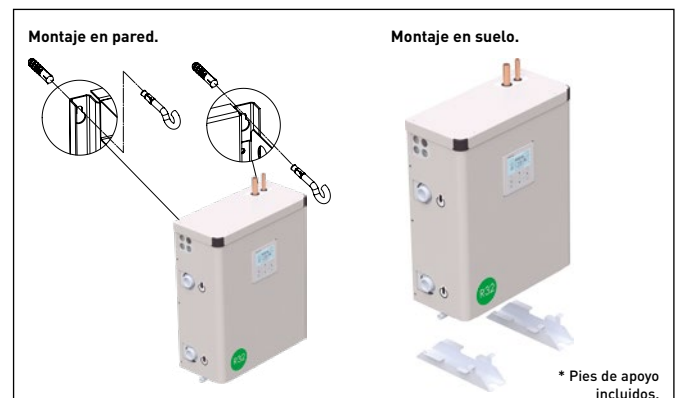

\* Pies de apoyo incluidos.



**PACi con intercambiador de calor de agua para la producción de agua refrigerada y caliente**

**Disponibles con caudal constante de 55 °C.**

**Recuperación de la inversión a corto plazo.**

El intercambiador de calor de agua PACi es ideal para pequeñas oficinas y tiendas. Los costes de inversión se pueden amortizar en muy poco tiempo. Esta solución permite que los inversores y operadores ahorden dinero.

		PAW-200W5APAC-1	PAW-250W5APAC-1
Capacidad frigorífica <sup>1)</sup>	kW	20,0	26,0
EER <sup>1)</sup>	W/W	3,03	2,89
Capacidad calorífica <sup>2)</sup>	kW	26,5	31,6
COP <sup>2)</sup>	W/W	3,34	3,31
$\eta_{s,h}$ (LOT1) <sup>3)</sup>	%	178	178
Clase de eficiencia energética (escala de A+++ a D) <sup>4)</sup>	35 °C (Bomba de calor de baja temp.)	A+++	A+++
	55 °C (Bomba de calor de baja temp.)	A+	A+
Dimensiones	AlxAxPr	550 x 455 x 205	550 x 455 x 205
Peso neto	kg	27	27
Conector de tubería de agua	Pulgadas	Rosca macho 1 ¼	Rosca macho 1 ¼
Caudal de agua de refrigeración ( $\Delta T=5$ K. 35 °C)	m³/h	3,45	4,30
Caudal de agua de calefacción ( $\Delta T=5$ K. 35 °C)	m³/h	4,15	4,85
Interruptor de flujo		Incluido	Incluido
Filtro de agua		Incluido	Incluido
<b>Unidad exterior</b>		<b>U-200PZH2E8</b>	<b>U-250PZH2E8</b>
Presión sonora	Frío / Calor (A)	59 / 61	59 / 63
Dimensiones	AlxAxPr	1500 x 980 x 370	1500 x 980 x 370
Peso neto	kg	117	128
Diámetro tubería	Tubería de líquido	3/8 (9,52)	1/2 (12,70)
	Tubería de gas	1 (25,40)	1 (25,40)
Rango de longitud de tubería	m	5 - 90	5 - 60
Desnivel de altura (int./ext.)	m	30	30
Longitud de tubería para gas adicional	m	30	30
Cantidad adicional de gas	g/m	60	80
Rango de temperatura de salida de agua	Frío mín. ~ máx.	°C	+5 ~ +15
	Calor mín. ~ máx.	°C	+30 ~ +55
Rango de funcionamiento	Frío mín. ~ máx.	°C	-15 ~ +46
	Calor mín. ~ máx.	°C	-20 ~ +24
<b>PVPR intercambiador de calor de agua</b>	€	<b>6.208</b>	<b>6.894</b>
<b>PVPR unidad exterior</b>	€	<b>5.545</b>	<b>5.972</b>

1) Los datos se refieren a una temperatura del agua refrigerada de salida de 7 °C y una temperatura del aire ambiente de 35 °C, según la norma EN 14511. 2) Los datos se refieren a una temperatura del agua caliente de salida de 35 °C y una temperatura del aire ambiente de 7 °C, según la norma EN 14511. 3) De conformidad con el REGLAMENTO DELEGADO (UE) n.º 813/2013 DE LA COMISIÓN para bombas de calor de baja temperatura. 4) De conformidad con el REGLAMENTO DELEGADO (UE) n.º 811/2013 DE LA COMISIÓN para bombas de calor de baja temperatura. Escala de A+++ a D.

**Solución profesional**

El intercambiador de calor de agua es compatible con PACi R32.

Existen muchos fabricantes de aires acondicionados que venden sistemas R32 y este se está convirtiendo en el refrigerante estándar para sistemas de aire acondicionado de tipo split, porque el R32 tiene un potencial de calentamiento global mucho menor que el R410A y además puede proporcionar una mayor eficiencia energética.



# Accesorios y control

## Kits de desagüe

Kit de desagüe para unidades de 5,0 a 7,1 kW.

CZ-50DRS1

20 €

Kit de desagüe para unidades de 10,0 a 25 kW.

CZ-140DRS1

32 €

## Tuberías de derivación, colector



Tubería de derivación.

CZ-P224BK2BM

129 €



Tubería de derivación (de 22,4 kW a 68 kW).

CZ-P680BK2BM

220 €

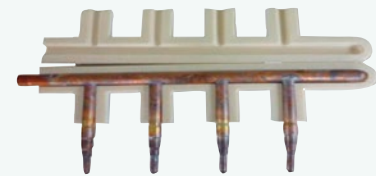

Colector.

CZ-P3HPC2BM

150 €

## Accesorios para unidades exteriores



Bandeja para condensado de agua compatible con la plataforma de elevación exterior.

PAW-WTRAY

351 €



Plataforma de elevación exterior.  
Dimensiones (Al x An x Pr): 400 x 900 x 400 mm

PAW-GRDSTD40

232 €



Soporte para amortiguación de ruido y vibraciones.

Dimensiones (Al x An x Pr): 600 x 95 x 130 mm  
Carga de trabajo segura: 500 kg

PAW-GRDBSE20

201 €

## Paneles



Panel para cassette de 4 vías 60x60 - PY3.

CZ-KPY4

247 €



Panel estándar para cassette de 4 vías 90x90.

CZ-KPU3W

328 €



Panel Econavi para cassette de 4 vías 90x90.

CZ-KPU3AW

392 €



Panel para cassette 60x60 - PY2, tamaño 700 x 700 mm.

CZ-KPY3AW

252 €

Panel para cassette 60x60 - PY2, tamaño 625 x 625 mm.

CZ-KPY3BW

252 €

## Sensores



Sensor Econavi de ahorro de energía.

CZ-CENSC1

194 €



Sensor de temperatura remoto.

CZ-CSRC3

135 €



**Cámaras de distribución de aire**

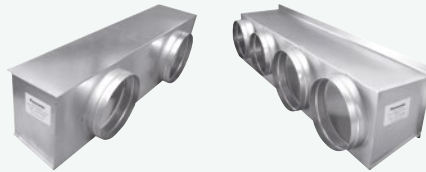

**Cámara de salida de aire para S-3650PF3E.**

-----  
CZ-56DAF2 208 €

**Cámara de salida de aire para S-6071PF3E.**

-----  
CZ-90DAF2 246 €

**Cámara de salida de aire para S-1014PF3E.**

-----  
CZ-160DAF2 306 €

**Cámara de salida de aire para S-200PE2E5.**

-----  
CZ-TREMIESPW705 847 €

**Cámara de salida de aire para S-250PE2E5.**

-----  
CZ-TREMIESPW706 858 €

**VRF Smart Connectivity+**



**Mando de pared Panasonic Net Con, RH, No PIR, R1/R2.**

-----  
SER8150R0B1194 345 €

**Mando de pared Panasonic Net Con, RH, PIR, R1/R2.**

-----  
SER8150R5B1194 377 €



**Módulo inalámbrico ZigBee® / tarjeta Green Com.**

-----  
VCM8000V5094P 163 €



**Sensor inalámbrico de puerta / ventana.**

-----  
SED-WDC-G-5045 298 €



**Sensor inalámbrico (de movimiento) de pared / techo.**

-----  
SED-MTH-G-5045 520 €



**Sensor CO<sub>2</sub>.**

-----  
SED-CO2-G-5045 525 €



**Sensor con humedad y temperatura de la habitación.**

-----  
SED-TRH-G-5045 328 €



**Sensor de fugas de agua.**

-----  
SED-WLS-G-5045 383 €



**Marco de cubierta. Plateado.**

-----  
FAS-00 35 €

**Marco de cubierta. Blanco translúcido brillante**

-----  
FAS-03 60 €

**Marco de cubierta. Madera marrón oscuro.**

-----  
FAS-06 50 €

**Marco de cubierta. Acabado de acero cepillado.**

-----  
FAS-10 60 €

**Marco de cubierta. Blanco.**

-----  
FAS-01 35 €

**Marco de cubierta. Madera marrón claro.**

-----  
FAS-05 50 €

**Marco de cubierta. Madera negra oscura.**

-----  
FAS-07 65 €

# Accesorios y control

## Controles táctiles para hoteles con contacto seco

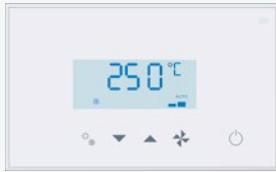

**Controlador de sala táctil Modbus RS-485 con E/S, blanco.**

PAW-RE2C4-MOD-WH

328 €



**Controlador de sala táctil Modbus RS-485 con E/S, negro.**

PAW-RE2C4-MOD-BK

328 €

**Pantalla de control táctil con 2 entradas digitales, blanco.**

PAW-RE2D4-WH

284 €

**Pantalla de control táctil con 2 entradas digitales, negro.**

PAW-RE2D4-BK

284 €

## Sensores de hotel para contactos secos



**Sensor de movimiento de pared de 24 V.**

PAW-WMS-DC

A consultar



**Sensor de movimiento de techo de 24 V.**

PAW-CMS-DC

A consultar



**Suministro eléctrico de 24 V.**

PAW-24DC

55 €



**Contacto de ventana o de puerta.**

PAW-DWC

22 €

**Sensor de movimiento de pared de 240 V AC.**

PAW-WMS-AC

142 €

**Sensor de movimiento de techo de 240 V AC.**

PAW-CMS-AC

154 €

## Controles centralizados



**Controlador del sistema para 64 unidades interiores con temporizador semanal.**

CZ-64ESMC3

1.601 €

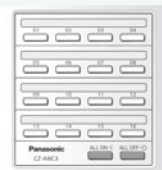

**Controlador central para ON / OFF, hasta 16 grupos, 64 unidades interiores.**

CZ-ANC3

954 €



**Controlador inteligente (pantalla táctil/servidor web) para controlar hasta 256 unidades interiores con relación de distribución de carga (LDR) incluida.**

CZ-256ESMC3

4.532 €

## Panasonic AC Smart Cloud









**Panasonic AC Smart Cloud. Control en la nube vía internet. Hasta 128 grupos. Controla 128 unidades.**

CZ-CFUSCC1

477 €



Accesorios: interfaces

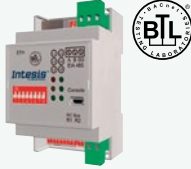



 <p><b>Interfaz Modbus RTU y TCP para 16 unidades interiores.</b></p> <p>PAW-AC2-MBS-16P 3.519 €</p> <p><b>Interfaz Modbus RTU y TCP para 64 unidades interiores.</b></p> <p>PAW-AC2-MBS-64P 5.083 €</p> <p><b>Interfaz Modbus RTU y TCP para 128 unidades interiores.</b></p> <p>PAW-AC2-MBS-128P 6.795 €</p>	 <p><b>Interfaz KNX para 16 unidades interiores.</b></p> <p>PAW-AC2-KNX-16P 3.593 €</p> <p><b>Interfaz KNX para 64 unidades interiores.</b></p> <p>PAW-AC2-KNX-64P 4.770 €</p>	 <p><b>Interfaz BACnet IP y MSTP para 16 unidades interiores.</b></p> <p>PAW-AC2-BAC-16P 3.519 €</p> <p><b>Interfaz BACnet IP y MSTP para 64 unidades interiores.</b></p> <p>PAW-AC2-BAC-64P 5.083 €</p> <p><b>Interfaz BACnet IP y MSTP para 128 unidades interiores.</b></p> <p>PAW-AC2-BAC-128P 6.789 €</p>
 <p><b>Adaptador Wi-Fi comercial.</b></p> <p>CZ-CAPWFC1 189 €</p>	 <p><b>Interfaz KNX.</b></p> <p>PAW-RC2-KNX-1i 546 €</p>	 <p><b>Interfaz Modbus RTU.</b></p> <p>PAW-RC2-MBS-1 546 €</p>
 <p><b>Interfaz Modbus RTU para controlar 4 unidades interiores/grupos.</b></p> <p>PAW-RC2-MBS-4 981 €</p>	 <p><b>Interfaz BACnet IP y MSTP.</b></p> <p>PAW-RC2-BAC-1 649 €</p>	

Controles centralizados. Conexión con un controlador de terceros

 <p><b>Adaptador para control de ON / OFF de dispositivos externos.</b></p> <p>CZ-CAPC3 586 €</p>	 <p><b>Dispositivo paralelo en serie mini para controlar unidades interiores, máximo 1 grupo y 8 unidades interiores.</b></p> <p>CZ-CAPBC2 334 €</p>	 <p><b>Adaptador de comunicaciones. Hasta 128 grupos. Controla 128 unidades.</b></p> <p>CZ-CFUNC2 1.584 €</p>
--	---	--

# Accesorios y control

## Controles individuales

 <p><b>Mando de pared CONEX (no inalámbrico).</b></p> <p>----- CZ-RTC6 -----</p>	 <p><b>Mando de pared CONEX con Bluetooth®.</b></p> <p>----- CZ-RTC6BL -----</p>	 <p><b>Mando de pared CONEX con Wi-Fi y Bluetooth®.</b></p> <p>----- CZ-RTC6BLW* -----</p>
 <p><b>Design Mando de pared con función Econavi y datanavi.</b></p> <p>----- CZ-RTC5B -----</p>	 <p><b>Mando inalámbrico con infrarrojos y receptor para cassette de 4 vías 90x90.</b></p> <p>----- CZ-RWS3 + CZ-RWRU3W -----</p>	 <p><b>Mando inalámbrico con infrarrojos y receptor para cassette de 4 vías 60x60 PY3 con panel.</b></p> <p>----- CZ-RWS3 + CZ-RWRY3 -----</p>
 <p><b>Mando inalámbrico con infrarrojos para split y cassette de 4 vías 60x60 con panel.</b></p> <p>----- CZ-RWS3 -----</p>	 <p><b>Mando inalámbrico con infrarrojos y receptor para consola de techo.</b></p> <p>----- CZ-RWS3 + CZ-RWRT3 -----</p>	 <p><b>Mando inalámbrico con infrarrojos y receptor para todas las unidades interiores.</b></p> <p>----- CZ-RWS3 + CZ-RWRC3 -----</p>

## Accesorios: PCB

 <p><b>PCB de interfaz T10 con conexiones digitales y de relé.</b></p> <p>----- PAW-T10 -----</p>	 <p><b>PCB para aplicación en sala de servidores, control de 3 unidades PACi, redundancia, respaldo, etc.</b></p> <p>----- PAW-PACR3 -----</p>	<p><b>Conector a la PCB de la unidad interior PACi NX para proporcionar funciones OPT.</b></p> <p>----- PAW-OPT-NX -----</p>
--	---	--





Accesorios cables

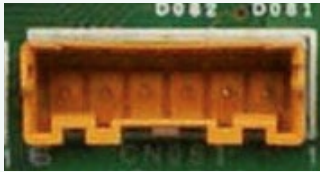

**Cable para todas las funciones T10.**

CZ-T10

47 €



**Cable para operar el ventilador Inverter externo.**

PAW-FDC

50 €

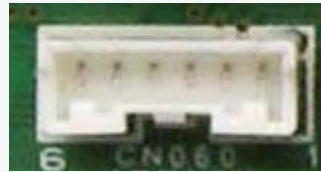

**Cable para todas las señales opcionales de supervisión.**

PAW-OCT

50 €

**Cable con desconexión forzada del termostato/detección de fugas.**

PAW-EXCT

50 €

Accesorios para depósito PRO-HT

**Controlador de depósito para sistema PACi.**

PAW-VP-RTC5B-PAC

1.071 €

**Resistencia adicional.**

PAW-IU29

607 €

**Resistencia adicional.**

PAW-IU39

1.174 €

\* Solo compatible con la serie PACi NX.

*ECO i* EX

*ECO i*

*ECO G*



## Sistemas VRF comerciales







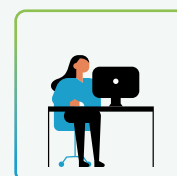
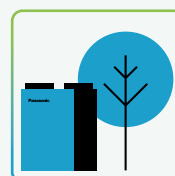









Soluciones profesionales para proyectos comerciales.

El sistema VRF de Panasonic está diseñado específicamente para el ahorro energético, una instalación sencilla y un rendimiento de alta eficiencia. Con una gran selección de modelos de unidades interiores y exteriores y características únicas diseñadas para las oficinas más exigentes y para grandes edificios.

<b>Gama de unidades exteriores VRF</b>	→ 132	<b>Gama de unidades interiores VRF</b>	→ 164
Serie Mini ECOi LZ2 R32	→ 134	El equilibrio de la naturaleza en la calidad del aire interior	→ 166
Uso seguro del R32 en los sistemas Mini VRF de Panasonic	→ 137	Cassette de 4 vías 90x90 tipo U2 · R32 / R410A	→ 167
Serie Mini ECOi LE R410A	→ 138	Cassette de 4 vías 60x60 tipo Y3 · R32 / R410A	→ 168
VRF Smart Connectivity+	→ 141	Cassette de 4 vías 60x60 tipo Y2 · R32 / R410A	→ 169
Serie ECOi EX ME2 de 2 tubos	→ 142	Cassette de 2 vías tipo L1 · R410A	→ 170
Serie ECOi EX MF3 de 3 tubos	→ 148	Cassette de 1 vía tipo D1 · R410A	→ 171
Kit caja de control de 3 tubos compacta	→ 150	Unidad con conducto adaptable de presión estática variable tipo F3 · R32 / R410A	→ 172
Datos técnicos certificados por Eurovent	→ 152	Conducto oculto de perfil reducido y presión estática variable tipo M1 · R32 / R410A	→ 173
Serie ECO G GE3 de 2 tubos	→ 155	Conducto oculto de alta presión estática tipo E2 · R410A	→ 174
Serie ECO G GF3 de 3 tubos	→ 157	Recuperación de calor con batería DX · R410A	→ 175
Sistema híbrido GHP/EHP de Panasonic	→ 158	Consola de techo tipo T2 · R410A	→ 176
Intercambiador de calor de agua para producción de agua fría y caliente	→ 160	Split tipo K2 · R32 / R410A	→ 177
Detección de fugas y vaciado automático de refrigerante para el refrigerante R410A	→ 162	Consola de suelo tipo G1 · R410A	→ 178
		Consola de suelo tipo P1 · R410A	→ 179
		Consola de suelo oculta tipo R1 · R410A	→ 180
		Hydrokit para ECOi, agua a 45 °C · R410A	→ 181
		Depósito PRO-HT ACS	→ 184
		Interfaz BMS con S-Link	→ 185
		Aspectos destacados de los fan coil	→ 186
		Accesorios y control	→ 188
		Dimensiones y tamaños de tubo de derivaciones y colectores para los sistemas ECOi EX de 2 tubos y Mini ECOi	→ 196
		Dimensiones y tamaños de tubo de derivaciones y colectores para los sistemas ECOi EX de 3 tubos	→ 198



# Gama de unidades exteriores VRF

Página	Unidades exteriores	4 HP	5 HP	6 HP	8 HP	10 HP	12 HP
P. 134	 Serie Mini ECOi LZ2 · R32						
		U-4LZ2E5 / U-4LZ2E8	U-5LZ2E5 / U-5LZ2E8	U-6LZ2E5 / U-6LZ2E8	U-8LZ2E8	U-10LZ2E8	
P. 138	Series Mini ECOi LE2 / LE1 · R410A						
		U-4LE2E5 / U-4LE2E8	U-5LE2E5 / U-5LE2E8	U-6LE2E5 / U-6LE2E8	U-8LE1E8	U-10LE1E8	
P. 142	Serie ECOi EX ME2 de 2 tubos · R410A						
					U-8ME2E8	U-10ME2E8	U-12ME2E8
P. 148	Serie ECOi EX MF3 de 3 tubos · R410A						
					U-8MF3E8	U-10MF3E8	U-12MF3E8
P. 154	Serie ECO G GE3 de 2 tubos · R410A						
P. 157	Serie ECO G GF3 de 3 tubos · R410A						
P. 158	Sistema híbrido GHP/ EHP · R410A						



14 HP

16 HP

18 HP

20 HP

25 HP

30 HP



U-14ME2E8



U-16ME2E8



U-18ME2E8



U-20ME2E8



U-14MF3E8



U-16MF3E8



U-16GE3E5



U-20GE3E5



U-25GE3E5



U-30GE3E5



U-16GF3E5



U-20GF3E5



U-25GF3E5



U-20GES3E5 / U-10MES2E8

## Serie Mini ECOi LZ2 R32

Para uso comercial y residencial. El sistema VRF más flexible que existe. Satisface las necesidades de aplicaciones comerciales sencillas.



### 1 Bajo PCG y menos refrigerante

La Serie Mini ECOi LZ2 utiliza el refrigerante ecológico R32, que reduce la cantidad total de refrigerante como mínimo en un 20 %, lo que resulta en un menor PCG, reducido en un 75 %\*.

\* Como resultado de la aplicación de R32, al mismo tiempo que se reduce la cantidad total de refrigerante.

### 2 Eficiencia sobresaliente en las condiciones ambientales más exigentes

Rediseñada para un mayor rendimiento, la serie LZ2 produce un ahorro extraordinario con niveles SEER de hasta 8,50 y SCOP de hasta 5,05 (4 HP). La amplia gama de unidades exteriores de 12 kW a 28 kW también puede funcionar a temperaturas ambiente extremas, hasta -20 °C en calefacción y hasta 52 °C en refrigeración, lo que proporciona un amplio rango de capacidad de funcionamiento.

### 3 Más flexibilidad para el proyecto

Gracias a los largos tramos de tubería y a su diseño compacto dentro de un cuerpo ligero, la serie ECOi LZ2 ofrece una gran facilidad de instalación. Una variedad de unidades interiores, que admiten el detector de fugas de refrigerante R32 opcional de Panasonic, aumentan las posibilidades de los instaladores. Con una amplia gama de controladores individuales y centralizados, la nueva generación Smart y Service Cloud, así como las aplicaciones para usuarios finales e instaladores, proporcionan una solución de monitorización y control totalmente personalizable.

#### Serie ECOi LZ2 Mini VRF de 12 a 28 kW

- Mejora la protección las 24 horas del día. Únicas unidades interiores con nanoe™ X, con radicales hidroxilo contenidos en el agua
- Niveles SEER de hasta 8,50 y SCOP de hasta 5,05 (4 HP)
- Bajo PCG y volumen de refrigerante muy reducido
- Conectividad mejorada con mando a distancia CONEX y soporte de aplicaciones, aplicaciones Smart y Service Cloud, y compatibilidad con protocolos de comunicación para la integración de sistemas de gestión de edificios
- Amplia gama de unidades conectables que permiten una amplia gama de instalaciones con y sin reducción de refrigerante
- Mayor relación de capacidad interior/externo de hasta el 150 %
- Funcionamiento en modo silencioso con baja caída de capacidad
- El mismo ADN de Panasonic con compresores Panasonic y un control preciso de la temperatura gracias a los sensores de temperatura de descarga en las unidades interiores
- Funcionamiento continuo a temperaturas ambiente extremas: -20 °C (calefacción) a 52 °C (refrigeración)
- Medidas de reducción flexibles, con el detector de fugas/ alarma de refrigerante R32 de Panasonic, que se instalará solo cuando sea necesario
- Presión estática de 35 Pa

**BAJA  
ALTURA  
996 mm**



**Serie Mini ECOi LZ2 de 4 a 6 HP · R32**

Eficiencia extraordinaria en un cuerpo compacto y funcionamiento continuo, incluso a temperaturas ambiente extremas.

HP		4 HP	5 HP	6 HP	4 HP	5 HP	6 HP	
<b>Unidad exterior</b>		<b>U-4LZ2E5</b>	<b>U-5LZ2E5</b>	<b>U-6LZ2E5</b>	<b>U-4LZ2E8</b>	<b>U-5LZ2E8</b>	<b>U-6LZ2E8</b>	
Suministro eléctrico	Tensión	V	220 - 230 - 240	220 - 230 - 240	220 - 230 - 240	380 - 400 - 415	380 - 400 - 415	
	Fase		Monofásica	Monofásica	Monofásica	Trifásica	Trifásica	
	Frecuencia	Hz	50	50	50	50	50	
Capacidad frigorífica	kW	12,1	14,0	15,5	12,1	14,0	15,5	
EER <sup>1)</sup>	W/W	4,53	4,12	3,88	4,53	4,12	3,88	
Combinación recomendada		2 x S-60MU2E5B	4 x S-36MU2E5B	2 x S-36MU2E5B + 2 x S-45MU2E5B	2 x S-60MU2E5B	4 x S-36MU2E5B	2 x S-36MU2E5B + 2 x S-45MU2E5B	
<b>SEER <sup>2)</sup></b>		<b>8,50</b>	<b>8,12</b>	<b>7,71</b>	<b>8,50</b>	<b>8,12</b>	<b>7,71</b>	
$\eta_{s,c}$	%	<b>337,0</b>	<b>321,8</b>	<b>305,4</b>	<b>337,0</b>	<b>321,8</b>	<b>305,4</b>	
Intensidad	A	13,30 - 12,80 - 12,20	16,90 - 16,20 - 15,50	19,60 - 18,70 - 18,00	4,37 - 4,15 - 4,00	5,50 - 5,23 - 5,04	6,44 - 6,12 - 5,89	
Consumo eléctrico	kW	2,67	3,40	4,00	2,67	3,40	4,00	
Capacidad calorífica	kW	12,5	16,0	16,5	12,5	16,0	16,5	
COP <sup>1)</sup>	W/W	5,27	4,71	4,42	5,27	4,71	4,42	
<b>SCOP <sup>2)</sup></b>		<b>5,05</b>	<b>4,61</b>	<b>4,59</b>	<b>5,05</b>	<b>4,61</b>	<b>4,59</b>	
$\eta_{s,h}$	%	<b>199,0</b>	<b>181,4</b>	<b>180,6</b>	<b>199,0</b>	<b>181,4</b>	<b>180,6</b>	
Intensidad	A	12,00 - 11,40 - 11,00	16,90 - 16,20 - 15,50	18,50 - 17,70 - 17,00	3,91 - 3,71 - 3,58	5,50 - 5,22 - 5,03	6,02 - 5,72 - 5,51	
Consumo eléctrico	kW	2,37	3,40	3,73	2,37	3,40	3,73	
Intensidad de arranque	A	1,0	1,0	1,0	1,0	1,0	1,0	
Intensidad máxima	A	19,6	23,7	26,5	7,2	9,2	9,9	
Potencia máxima absorbida	kW	3,92 - 4,10 - 4,28	4,76 - 4,98 - 5,19	5,41 - 5,66 - 5,90	4,40 - 4,63 - 4,80	5,69 - 5,99 - 6,22	6,15 - 6,47 - 6,72	
Número máximo de unidades interiores conectables <sup>3)</sup>		7(10)	8(12)	9(12)	7(10)	8(12)	9(12)	
Presión estática externa	Pa	0~35	0~35	0~35	0~35	0~35	0~35	
Caudal de aire	m <sup>3</sup> /min	69	72	74	69	72	74	
Presión sonora	Frio	dB(A)	52	53	54	52	53	
	Frio (Silencio 1/2/3/4)	dB(A)	49/47/45/45	50/48/46/45	51/49/47/45	49/47/45/45	50/48/46/45	51/49/47/45
	Calor	dB(A)	54	56	56	54	56	56
Potencia sonora	Frio / Calor	dB(A)	69/72	70/74	72/75	69/72	70/74	72/75
Dimensiones	Al x An x Pr	mm	996 x 980 x 370	996 x 980 x 370	996 x 980 x 370	996 x 980 x 370	996 x 980 x 370	
Peso neto		kg	94	94	94	94	94	
Diámetro tubería	Tubería de líquido	Pulg. (mm)	3/8(9,52)	3/8(9,52)	3/8(9,52)	3/8(9,52)	3/8(9,52)	
	Tubería de gas	Pulg. (mm)	5/8(15,88)	5/8(15,88)	5/8(15,88)	5/8(15,88)	5/8(15,88)	
Longitud máxima de tubería (total)	m	90(180)	90(180)	90(180)	90(180)	90(180)	90(180)	
Desnivel de altura (int./ext.)	m	50(UE arriba)/ 40(UE debajo)	50(UE arriba)/ 40(UE debajo)	50(UE arriba)/ 40(UE debajo)	50(UE arriba)/ 40(UE debajo)	50(UE arriba)/ 40(UE debajo)	50(UE arriba)/ 40(UE debajo)	
Refrigerante [R32]	kg	2,7	2,7	2,7	2,7	2,7	2,7	
Máxima relación permisible de capacidad interior/exterior <sup>4)</sup>	%	50 - 150(130)	50 - 150(130)	50 - 150(130)	50 - 150(130)	50 - 150(130)	50 - 150(130)	
Rango de funcionamiento	Frio mín. ~ máx.	°C	-10 ~ 52	-10 ~ 52	-10 ~ 52	-10 ~ 52	-10 ~ 52	
	Calor mín. ~ máx.	°C	-20 ~ 18	-20 ~ 18	-20 ~ 18	-20 ~ 18	-20 ~ 18	
<b>PVPR</b>	€	<b>6.567</b>	<b>6.978</b>	<b>7.971</b>	<b>6.626</b>	<b>7.035</b>	<b>8.029</b>	

1) Cálculos EER y COP realizados de acuerdo con EN 14511. 2) SEER / SCOP se calcula en base a valores de eficiencia del espacio estacional refrigeración/calefacción "η" según el REGLAMENTO DE LA COMISIÓN (UE) 2016/2281. SEER, SCOP = (η + corrección) × PEF. 3) El número entre paréntesis indica el número máximo de unidades interiores conectables en caso de conexión de una unidad interior de 1,5 kW. 4) El número entre paréntesis indica la relación máxima de capacidad interior/exterior permitida en caso de conexión de una unidad interior de 1,5 kW.

**Mínimo impacto ambiental**

Panasonic ha diseñado la serie LZ2 para minimizar el impacto medioambiental del sistema. El refrigerante R32 con un bajo potencial de calentamiento global (PCG) y unos niveles de eficiencia más altos, lo garantizan durante toda su vida útil.

**Para los espacios más desafiantes**

El sistema VRF Mini ECOi LZ2 R32 es la solución ideal para adaptarse a cualquier aplicación, gracias a su diseño compacto y soporte de longitud de larga tubería.

**La tecnología en el punto de mira**

- Valores SEER hasta 8,50 y valores SCOP hasta 5,05 (4 HP)
- Funcionamiento continuo a temperaturas ambiente extremas: -20 °C (calefacción) hasta 52 °C (refrigeración)
- Amplia gama de unidades conectables
- Únicas unidades interiores gracias a nanoe™ X, con radicales hidroxilo contenidos en el agua
- Permite una amplia gama de instalaciones con y sin mitigación de refrigerante
- Medidas de mitigación flexibles, con el detector de fugas/ alarma de refrigerante R32 de Panasonic, que se instalará solo cuando sea necesario



CONTROL VÍA INTERNET: Opcional.

Condiciones nominales: Aire interior (frio) 27 °C TS / 19 °C TH. Aire exterior (frio) 35 °C TS / 24 °C TH. Aire interior (calor) 20 °C TS. Aire exterior (calor) 7 °C TS / 6 °C TH. [TS: Temperatura seca; TH: Temperatura húmeda]. Especificaciones sujetas a cambios sin previo aviso. Para obtener información detallada acerca de la ErP / el etiquetado energético, visita nuestras páginas www.aircon.panasonic.es o www.ptc.panasonic.eu.



**PRIMERO EN EL  
SECTOR EN 8 HP  
Y 10 HP MINI VRF  
CON R32**

## Serie Mini ECOi LZ2 8 y 10 HP · R32

Presentamos la gama más amplia de Mini VRF R32.

HP			8 HP	10 HP
Unidad exterior			U-8LZ2E8	U-10LZ2E8
Suministro eléctrico	Tensión	V	380 - 400 - 415	380 - 400 - 415
	Fase		Trifásica	Trifásica
	Frecuencia	Hz	50	50
Capacidad frigorífica		kW	22,4	28,0
EER <sup>1)</sup>		W/W	3,84	3,47
Combinación recomendada			4 x S-56MU2E5B	4 x S-73MU2E5B
SEER <sup>2)</sup>			<b>7,56</b>	<b>7,08</b>
$\eta_{s,c}$		%	<b>293,3</b>	<b>274,7</b>
Intensidad		A	9,73 - 9,25 - 8,91	13,2 - 12,5 - 12,1
Consumo eléctrico		kW	5,83	8,07
Capacidad calorífica		kW	25,0	28,0
COP <sup>3)</sup>		W/W	4,30	4,47
SCOP <sup>2)</sup>			<b>4,59</b>	<b>4,60</b>
$\eta_{s,h}$		%	<b>170,3</b>	<b>178,5</b>
Intensidad		A	9,81 - 9,32 - 8,98	10,5 - 9,93 - 9,57
Consumo eléctrico		kW	5,81	6,26
Intensidad de arranque		A	1,0	1,0
Intensidad máxima		A	13,7	19,5
Potencia máxima absorbida		kW	8,21 - 8,64 - 8,96	11,9 - 12,6 - 13,0
Número máximo de unidades interiores conectables <sup>3)</sup>			16	16
Presión estática externa		Pa	0 - 35	0 - 35
Caudal de aire		m <sup>3</sup> /min	158	167
Presión sonora	Frío	dB(A)	59,0	60,0
	Frío (Silencio 1/2/3/4)	dB(A)	56/54/52/50	57/55/53/50
Potencia sonora	Frío	dB(A)	72	74
Dimensiones	Al x An x Pr	mm	1500 x 980 x 370	1500 x 980 x 370
Peso neto		kg	125	126
Diámetro tubería	Tubería de líquido	Pulg. (mm)	3/8 (9,52)	3/8 (9,52)
	Tubería de gas	Pulg. (mm)	3/4 (19,05)	7/8 (22,22)
Longitud máxima de tubería (total)		m	100 (300)	100 (300)
Desnivel de altura (int./ext.)		m	50 (UE arriba)/40 (UE debajo)	50 (UE arriba)/40 (UE debajo)
Refrigerante (R32)		kg	4,9	5,1
Máxima relación permisible de capacidad interior/exterior <sup>4)</sup>		%	50 - 150 (130)	50 - 150 (130)
Rango de funcionamiento	Frío mín. ~ máx.	°C	-10 - 52	-10 - 52
	Calor mín. ~ máx.	°C	-20 - 18	-20 - 18
PVPR		€	<b>9.772</b>	<b>11.743</b>

1) Cálculos EER y COP realizados de acuerdo con EN 14511. 2) SEER / SCOP se calcula en base a valores de eficiencia del espacio estacional refrigeración/cafeacción "η" según el REGLAMENTO DE LA COMISIÓN (UE) 2016/2281. SEER, SCOP = (η+ corrección) × PEF. 3) El número entre paréntesis indica el número máximo de unidades interiores conectables en caso de conexión de una unidad interior de 1,5 kW. 4) El número entre paréntesis indica la relación máxima de capacidad interior/exterior permitida en caso de conexión de una unidad interior de 1,5 kW.

### Perfecta para proyectos pequeños y medianos

Las unidades LZ2 Mini VRF de 8 y 10 HP aportan todas las ventajas de un sistema VRF en una aplicación más pequeña. Podrás disfrutar de avanzadas opciones de control de VRF individual y centralizado, incluyendo la revolucionaria Panasonic AC Smart Cloud y AC Service Cloud.

### Para las condiciones más difíciles

La serie ECOi LZ2 es capaz de funcionar en las condiciones más duras, desde -20 °C hasta +52 °C, proporcionando calefacción y refrigeración continuas y eficientes durante todo el año.

### La tecnología en el punto de mira

- Niveles SEER de hasta 7,56 y SCOP de hasta 4,59 (para el modelo de 8 HP)
- Funcionamiento continuo a temperaturas ambiente extremas: -20 °C (calefacción) a 52 °C (refrigeración)
- Amplia gama de unidades conectables en VRF R32
- Únicas unidades interiores con nanoe™ X, radicales hidroxilo contenidos en el agua
- Permite una amplia gama de instalaciones con y sin reducción de refrigerante
- Medidas de reducción flexibles, con el detector de fugas/alarma de refrigerante R32 de Panasonic que se instalará solo cuando sea necesario



CONTROL VÍA INTERNET: Opcional.



# Uso seguro del R32 en los sistemas Mini VRF de Panasonic

Dado que el R32 es un refrigerante ligeramente inflamable (categoría A2L), el diseño y la instalación de los sistemas que funcionan con R32 deben cumplir la normativa de seguridad de refrigerantes correspondiente.

Las normas aplicadas a nuestros sistemas Mini VRF y al exclusivo método de «caudal de aire de circulación incorporado» son:

1. EN 378 (ISO 5149) para seguridad y toxicidad,
2. IEC 60335-2-40 (ed. 6.0) para seguridad e inflamabilidad.

Las restricciones impuestas a las cargas de refrigerante en un sistema debido a la inflamabilidad del R32 son más severas que las impuestas por la toxicidad. Por lo tanto, en las aplicaciones estándar que utilizan nuestros sistemas Mini VRF no pueden producirse concentraciones tóxicas.

## Caudal de aire de circulación incorporado - Método de reducción aplicado por Panasonic

En las aplicaciones en las que la carga de refrigerante de un sistema supera los límites permitidos para el tamaño de una habitación, los sistemas Mini VRF de Panasonic ofrecen el llamado «método de caudal de aire de circulación incorporado», en combinación con un detector de fugas de R32, que ayuda considerablemente a superar dichas limitaciones. En cuanto se produce una fuga y esta es detectada por el sensor, el detector activa una alarma, el compresor se detiene y el ventilador de la unidad interior se pone a alta velocidad para hacer circular el aire en la habitación, diluyendo así la concentración de R32.



## Escalando sus opciones de control de una sola zona a instalaciones distribuidas geográficamente

La serie LZ2 es totalmente compatible con todas las soluciones de control y conectividad de Panasonic. Con una amplia gama de controles (podem mirar si diem controles o controladores) individuales, controles (idem) de habitaciones de hotel, adaptadores inalámbricos opcionales, VRF Smart Connectivity+, fácil conexión BMS con S-Link y compatibilidad con Panasonic AC Smart Cloud. La serie LZ2 es la solución de R32 con más flexibilidad en control y monitorización del mercado.

## Detector de fugas de refrigerante R32 de Panasonic (opcional)

Para modelos de unidades interiores compatibles, Panasonic ofrece su detector de fugas de refrigerante R32 de Panasonic opcional (CZ-CGLSC1). Esto permite al cliente decidir si es necesario un detector de fugas de refrigerante R32 de Panasonic para respetar las restricciones o si la unidad interior puede instalarse con seguridad en esta habitación prescindiendo de él. Este sensor externo de detección de fugas opcional posee un avisador acústico integrado que puede emitir una señal a un sistema de alarma central en el edificio. El dispositivo se conecta a los terminales de control remoto de la unidad interior y se puede utilizar en combinación con cualquiera de los mandos a distancia Panasonic VRF, tanto a los que tienen cable como a los inalámbricos.

**Detector de fugas de refrigerante R32 de Panasonic. CZ-CGLSC1**

\* Solo se puede conectar un mando a distancia con el Detector de fugas de refrigerante R32 de Panasonic

**Salida externa de 5 V (supervisión centralizada, etc.)**

La alarma activada por el detector de fugas también se transmitirá y se mostrará en cualquier controlador centralizado conectado.

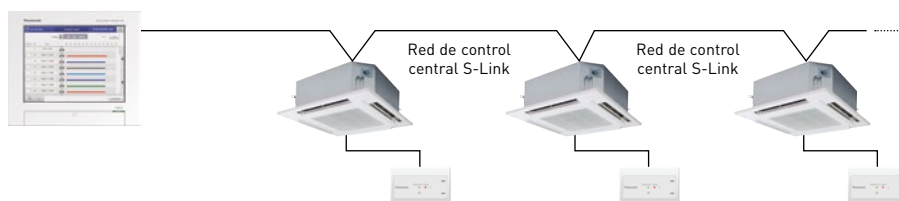

# Serie Mini ECOi LE R410A

Para uso comercial y residencial. El sistema VRF más flexible que existe. Satisface las necesidades de aplicaciones comerciales sencillas.



## 1 Control energético eficiente

Unidades exteriores actualizadas que ofrecen alta eficiencia y menor coste energético.

## 2 Ahorro de espacio

Ideal para ubicaciones comerciales con espacio limitado, como tiendas y bancos. Las unidades compactas se integran en el diseño del edificio de manera fácil y discreta.



**7,9** | **4,9\***  
**SEER** | **SCOP**  
**EFICIENCIA LÍDER DEL SECTOR**

## 3 Instalación flexible

Menor tiempo de instalación gracias a las unidades compactas y a las tuberías más largas sin carga de refrigerante adicional. La elevada presión estática externa de 35 Pa y el chasis compacto aumentan las opciones de instalación.



**6,4\***  
**SEER**  
**4,3**  
**SCOP**

### Diseño compacto: Serie LE2 - 4 / 5 / 6 HP

- Ahorro de energía extraordinario: 7,9 SEER y 4,9 SCOP (4 HP)\*
- Tuberías de 50 m de longitud sin carga de refrigerante adicional
- Modo de Funcionamiento supersilencioso con 4 niveles
- Opción de modo alto COP

\* SEER / SCOP se calcula en base a valores de eficiencia del espacio estacional refrigeración/calefacción «η» según el REGLAMENTO DE LA COMISIÓN (UE) 2016/2281. SEER, SCOP = (η + corrección) × PEF.

### Serie LE1 - 8 / 10 HP

- 60 % más compacto que el ECOi ME2 8/10 HP con flujo vertical
- Longitud de tubería flexible (total: 300 m, distancia máxima: 150 m)
- Número máximo de unidades interiores que pueden conectarse: 15

### Principales características para LE1 / LE2

Elevada presión estática externa de 35 Pa — Amplia gama de unidades interiores ECOi y controles — Control de temperatura variable de evaporación de serie — Relación entre el número máximo de unidades interiores que pueden conectarse y la capacidad de las unidades exteriores de hasta el 130 % — Reinicio automático desde las unidades exteriores — Respuesta a la demanda (reducción de picos) mediante accesorios opcionales — Adecuado para proyectos de sustitución de R22

Serie Mini ECOi LE2. Gran eficiencia de 4 a 6 HP - R410A

Mini ECOi de Panasonic. Extraordinario ahorro de energía.

El sistema ECOi más compacto.



HP		4 HP	5 HP	6 HP	4 HP	5 HP	6 HP	
<b>Unidad exterior</b>		<b>U-4LE2E5</b>	<b>U-5LE2E5</b>	<b>U-6LE2E5</b>	<b>U-4LE2E8</b>	<b>U-5LE2E8</b>	<b>U-6LE2E8</b>	
Suministro eléctrico	Tensión	V	220 - 230 - 240	220 - 230 - 240	220 - 230 - 240	380 - 400 - 415	380 - 400 - 415	
	Fase		Monofásica	Monofásica	Monofásica	Trifásica	Trifásica	
	Frecuencia	Hz	50	50	50	50	50	
Capacidad frigorífica	kW	12,1	14,0	15,5	12,1	14,0	15,5	
EER <sup>1)</sup>	W/W	4,50	4,06	3,73	4,50	4,06	3,73	
Combinación recomendada		3 x S-28MF2E5A + 1 x S-36MF2E5A	4 x S-36MF2E5A	2 x S-36MF2E5A + 2 x S-45MF2E5A	3 x S-28MF2E5A + 1 x S-36MF2E5A	4 x S-36MF2E5A	2 x S-36MF2E5A + 2 x S-45MF2E5A	
<b>SEER <sup>2)</sup></b>		<b>7,9</b>	<b>7,5</b>	<b>7,3</b>	<b>7,9</b>	<b>7,5</b>	<b>7,3</b>	
$\eta_{s,c}$	%	<b>311,0</b>	<b>296,2</b>	<b>286,8</b>	<b>311,0</b>	<b>296,2</b>	<b>286,8</b>	
Intensidad	A	13,30 - 12,70 - 12,20	16,30 - 15,60 - 17,00	20,30 - 19,40 - 18,60	4,39 - 4,17 - 4,02	5,58 - 5,30 - 5,11	6,71 - 6,37 - 6,14	
Consumo eléctrico	kW	2,69	3,45	4,15	2,69	3,45	4,15	
Capacidad calorífica	kW	12,5	16,0	16,5	12,5	16,0	16,5	
COP <sup>1)</sup>	W/W	5,19	4,60	4,27	5,19	4,60	4,27	
<b>SCOP <sup>2)</sup></b>		<b>4,9</b>	<b>4,4</b>	<b>4,2</b>	<b>4,9</b>	<b>4,4</b>	<b>4,2</b>	
$\eta_{s,h}$	%	<b>191,8</b>	<b>172,9</b>	<b>166,7</b>	<b>191,8</b>	<b>172,9</b>	<b>166,7</b>	
Intensidad	A	12,20 - 11,60 - 11,20	17,60 - 16,80 - 16,10	19,10 - 18,20 - 17,50	3,98 - 3,78 - 3,64	5,62 - 5,34 - 5,14	6,24 - 5,93 - 5,71	
Consumo eléctrico	kW	2,41	3,48	3,86	2,41	3,48	3,86	
Intensidad de arranque	A	1,00	1,00	1,00	1,00	1,00	1,00	
Intensidad máxima	A	17,30	24,30	27,40	7,90	10,10	10,70	
Potencia máxima absorbida	kW	3,50 - 3,66 - 3,82	4,92 - 5,14 - 5,37	5,61 - 5,86 - 6,12	4,34 - 5,09 - 5,28	6,25 - 6,55 - 6,82	6,62 - 6,97 - 7,23	
Número máximo de unidades interiores conectables <sup>3)</sup>		7(10)	8(10)	9(12)	7(10)	8(10)	9(12)	
Presión estática externa	Pa	0~35	0~35	0~35	0~35	0~35	0~35	
Caudal de aire	m <sup>3</sup> /min	69	72	74	69	72	74	
Presión sonora	Frio	dB(A)	52	53	54	52	53	
	Frio (Silencio 1/2/3/4)	dB(A)	50,5/49/47/45	51,5/50/48/46	52,5/51/48/46	50,5/49/49/47	48,5/50/48/46	48,5/50/48/46
	Calor	dB(A)	54	56	56	54	56	56
Potencia sonora	Frio / Calor	dB(A)	69/72	71/75	73/75	69/72	71/75	73/75
Dimensiones	Al x An x Pr	mm	996 x 980 x 370	996 x 980 x 370	996 x 980 x 370	996 x 980 x 370	996 x 980 x 370	
Peso neto	kg	106	106	106	106	106	106	
Diámetro tubería	Tubería de líquido	Pulg. (mm)	3/8(9,52)	3/8(9,52)	3/8(9,52)	3/8(9,52)	3/8(9,52)	
	Tubería de gas	Pulg. (mm)	5/8(15,88)	5/8(15,88)	5/8(15,88)	5/8(15,88)	5/8(15,88)	
Longitud máxima de tubería (total)	m	150(180)	150(180)	150(180)	150(180)	150(180)	150(180)	
Desnivel de altura (int./ext.)	m	50(UE arriba)/40(UE debajo)	50(UE arriba)/40(UE debajo)	50(UE arriba)/40(UE debajo)	50(UE arriba)/40(UE debajo)	50(UE arriba)/40(UE debajo)	50(UE arriba)/40(UE debajo)	
Refrigerante (R410A) / CO <sub>2</sub> Eq.	kg / T	6,70(14,40)/13,9896	6,70(14,40)/13,9896	6,70(14,40)/13,9896	6,70(14,40)/13,9896	6,70(14,40)/13,9896	6,70(14,40)/13,9896	
Máxima relación permisible de capacidad interior/externo	%	50~130	50~130	50~130	50~130	50~130	50~130	
Rango de funcionamiento	Frio mín. ~ máx.	°C	-10~+46	-10~+46	-10~+46	-10~+46	-10~+46	
	Calor mín. ~ máx.	°C	-20~+18	-20~+18	-20~+18	-20~+18	-20~+18	
<b>PVPR</b>	€	<b>6.535</b>	<b>6.907</b>	<b>7.808</b>	<b>6.588</b>	<b>6.960</b>	<b>7.861</b>	

1) Cálculos EER y COP realizados de acuerdo con EN 14511. 2) SEER / SCOP se calcula en base a valores de eficiencia del espacio estacional refrigeración/calefacción "η" según el REGLAMENTO DE LA COMISIÓN (UE) 2016/2281. SEER, SCOP = (η+ corrección) × PEF. 3) En caso de conexión de unidad interior de 1,5 kW, es posible conectar un máximo de 12 unidades interiores.

Para uso comercial ligero

Mini ECOi permite una instalación más fácil en apartamentos y edificios de tamaño medio con espacio limitado. Al emplear la tecnología Inverter CC y R410A, Panasonic ofrece VRF a un mercado nuevo y en pleno crecimiento.

Altura baja de 996 mm

Además de aumentar la eficiencia, la unidad exterior se ha diseñado para ser lo más compacta posible. Ahora puede instalarse en lugares que antes eran demasiado pequeños.

La tecnología en el punto de mira

- SEER y SCOP excepcionales
- Una mejor eficiencia, incluso en comparación con unidades exteriores de 2 ventiladores
- Tuberías de 50 m de longitud sin carga de refrigeración adicional
- Alta presión estática disponible de 35 Pa
- Modo alto COP seleccionable con el control remoto de mantenimiento
- Modo silencioso seleccionable



CONTROL VÍA INTERNET: Opcional.



## Serie Mini ECOi LE2. Gran eficiencia de 8 y 10 HP · R410A

## El sistema Mini VRF de Panasonic que impresiona.

El sistema compacto Mini VRF es la solución ideal para ocupar el mínimo espacio exterior. Panasonic amplía la gama Mini VRF con unidades de 8 y 10 HP.



HP			8 HP	10 HP
<b>Unidad exterior</b>			<b>U-8LE1E8</b>	<b>U-10LE1E8</b>
Suministro eléctrico	Tensión	V	380 - 400 - 415	380 - 400 - 415
	Fase		Trifásica	Trifásica
	Frecuencia	Hz	50	50
Capacidad frigorífica		kW	22,4	28,0
<b>EER<sup>1)</sup></b>		W/W	3,80	3,11
Combinación recomendada			4 x S-56MF2E5A	4 x S-73MF2E5A
<b>SEER<sup>2)</sup></b>			<b>6,3</b>	<b>6,4</b>
$\eta_{s,c}$		%	<b>247,9</b>	<b>251,8</b>
Intensidad		A	9,60 - 9,15 - 8,80	14,70 - 14,00 - 13,50
Consumo eléctrico		kW	5,89	9,00
Capacidad calorífica		kW	25,0	28,0
<b>COP<sup>1)</sup></b>		W/W	4,02	3,93
<b>SCOP<sup>2)</sup></b>			<b>4,2</b>	<b>4,3</b>
$\eta_{s,h}$		%	<b>166,4</b>	<b>169,5</b>
Intensidad		A	10,20 - 9,65 - 9,30	11,60 - 11,10 - 10,70
Consumo eléctrico		kW	6,22	7,13
Intensidad de arranque		A	1,00	1,00
Intensidad máxima		A	13,70	19,60
Potencia máxima absorbida		kW	9,16	13,10
Número máximo de unidades interiores conectables <sup>3)</sup>			15	15
Presión estática externa		Pa	0 - 35	0 - 35
Caudal de aire		m <sup>3</sup> /min	150	160
Presión sonora	Frío	dB(A)	60	63
	Frío (Silencio 1/2/3)	dB(A)	57/55/53	60/58/56
	Calor	dB(A)	64	65
Potencia sonora	Frío / Calor	dB(A)	81/85	84/86
Dimensiones	Al x An x Pr	mm	1500 x 980 x 370	1500 x 980 x 370
Peso neto		kg	132	133
Diámetro tubería	Tubería de líquido	Pulg. (mm)	3/8 (9,52) <sup>4)</sup> / 1/2 (12,70) <sup>5)</sup>	3/8 (9,52) <sup>4)</sup> / 1/2 (12,70) <sup>5)</sup>
	Tubería de gas	Pulg. (mm)	3/4 (19,05) <sup>4)</sup> / 7/8 (22,22) <sup>5)</sup>	7/8 (22,22) <sup>4)</sup> / 1 (25,40) <sup>5)</sup>
Longitud máxima de tubería (total)		m	7,5 - 150 (7,5 - 300)	7,5 - 150 (7,5 - 300)
Desnivel de altura (int./ext.)		m	50 (UE arriba) / 40 (UE debajo)	50 (UE arriba) / 40 (UE debajo)
Refrigerante (R410A) / CO <sub>2</sub> Eq.		kg / T	6,30 (24,00) / 13,1544	6,60 (24,00) / 13,7808
Máxima relación permisible de capacidad interior/exterior		%	50 - 130	50 - 130
Rango de funcionamiento	Frío mín. ~ máx.	°C	-10 ~ +46	-10 ~ +46
	Calor mín. ~ máx.	°C	-20 ~ +18	-20 ~ +18
<b>PVPR</b>		€	<b>9.340</b>	<b>10.238</b>

1) Cálculos EER y COP realizados de acuerdo con EN 14511. 2) SEER / SCOP se calcula en base a valores de eficiencia del espacio estacional refrigeración/cafección "η" según el REGLAMENTO DE LA COMISIÓN (UE) 2016/2281. SEER, SCOP = (η+ corrección) × PEF. 3) Si se utiliza calefacción es necesario utilizar la tubería del tamaño inmediatamente superior con respecto a la tubería principal de líquido, dependiendo de la combinación de unidad interior. 4) Menos de 90 m para la última unidad interior. 5) Más de 90 m para la última unidad interior. Si la máxima longitud equivalente es superior a 90 m, es necesario utilizar la tubería principal de líquido y gas del tamaño inmediatamente superior.

### Incremento de la presión estática externa

Cuando la unidad se instala en un balcón estrecho, el obstáculo es la barandilla delantera. La alta presión estática externa superará este obstáculo y mantendrá la capacidad operativa.

### Rendimiento a alta temperatura ambiente

Rango de funcionamiento en modo frío hasta 46 °C. El sistema puede mantener su capacidad nominal (100 %) hasta 40 °C en el modelo de 8 HP y hasta 37 °C en el modelo de 10 HP.



CONTROL VÍA INTERNET: Opcional.

### La tecnología en el punto de mira

- Flexibilidad en el tendido de las tuberías con longitud máxima de 150 m
- Alta eficiencia
- Posibilidad de conectar hasta 15 unidades interiores
- Modo de funcionamiento supersilencioso (uno de los niveles de ruido más bajos del mercado)
- Alto rendimiento a temperatura ambiente elevada
- Alta presión estática de hasta 35 Pa





# VRF Smart Connectivity+

El control del futuro.

El VRF Smart Connectivity+ ofrece una gestión de la eficiencia energética y una solución de control del aire acondicionado con elevada calidad del aire interior.



### Sistema de gestión energética para habitaciones

Cada habitación se monitoriza mediante sensores de alta precisión, haciendo posible que la temperatura de cada habitación sea agradable sin malgastar energía.

### Sistema de gestión para todo el edificio

Un sistema de gestión energética de edificios (BEMS) también se puede conectar para un control Plug & Play centralizado de todo el consumo energético del edificio.

## Conexión al futuro. VRF Smart Connectivity+

El VRF Smart Connectivity+ de Panasonic es una innovadora solución diseñada para ahorrar energía y proporcionar confort, que además es fácil de instalar y utilizar.

Panasonic, siempre a la última en cuanto a ahorro energético mediante la aplicación de tecnología puntera, y Schneider Electric, un especialista global en materia de gestión energética avanzada, ofrecen sistemas de control innovadores. Esta colaboración ha establecido el nuevo estándar para crear la próxima generación de edificios contemporáneos.

## Dispositivos de conectividad inteligente

	<b>Sensor de puerta/ventana.</b> SED-WDC-G-5045		<b>Sensor de humedad/temperatura/movimiento de pared/techo.</b> SED-MTH-G-5045
	<b>Sensor de humedad/temperatura/CO<sub>2</sub>.</b> SED-C02-G-5045		<b>Sensor de fugas de agua.</b> SED-WLS-G-5045



Tarjeta de comunicación VCM ZigBee





Marca Schneider Electric - SE8000

\* Con tarjeta de comunicación VCM opcional.

## Características

- Incluye pilas con una vida útil de hasta 5 años
- Duración de la pila del sensor de CO<sub>2</sub> de hasta 10 años.
- El nivel de la pila es un punto de datos
- Puntos de sensor visibles cuando SE8000 está integrado mediante BACnet MS/TP
- Estado del sensor y nivel de las pilas visible cuando se integra SE8150 mediante ZigBee® Pro
- Solo se recomienda la integración en BMS cuando cada MPM está conectado a Ethernet y configurado como un nodo del coordinador ZigBee®

# Serie ECOi EX ME2 de 2 tubos



Ahorro energético, potencia, fiabilidad y confort que sobrepasan todo lo que era posible hasta ahora.



## 1 Alto rendimiento en condiciones extremas

ECOi EX ofrece gran fiabilidad, con elevada potencia de refrigeración y calefacción, incluso cuando la temperatura ambiente presenta valores extremos. Las unidades funcionan al 100 % de su capacidad a 43 °C, proporcionando un excelente rendimiento en modo frío hasta 52 °C y de calor hasta -25 °C\*. El intercambiador de calor de ECOi EX incluye también el revestimiento anticorrosión «Bluefin», que mejora su eficiencia en entornos cercanos al mar. Un circuito impreso recubierto de silicona protege la unidad contra daños ocasionados por factores ambientales, como la humedad y el polvo.

\* Condiciones de la serie ECOi EX ME2 de dos tubos.

## 2 Eficiencia y confort sobresalientes

El sistema ECOi EX se ha diseñado para incrementar la eficiencia energética, proporcionando una alta clasificación SEER, siendo además extremadamente eficiente en condiciones de carga parcial. El coste de la energía necesaria para el sistema es reducido gracias a que todos los compresores son de tipo «Inverter», con controles independientes para obtener un rendimiento muy flexible. Además, ECOi EX está dotado de un intercambiador de calor con superficie triple, lo que permite una mejor transferencia de calor, y de un nuevo diseño de boca de descarga de aire curvada para mejorar la aerodinámica. El diseño de la recuperación de aceite en tres etapas permite minimizar la frecuencia de las recuperaciones forzadas, lo que reduce los costes energéticos y aumenta el confort.

## 3 Flexibilidad superior

Con hasta 1000\* m de tendido de tubería, su diferencia máxima de altura de 30 m entre unidades interiores y 90 m entre la unidad interior y la unidad exterior, las posibilidades de diseño han crecido de forma exponencial, convirtiendo el ECOi EX en la opción ideal de aire acondicionado para edificios extensos, como estaciones de tren, aeropuertos, escuelas u hospitales. Estas ventajas aumentan gracias a la amplia gama de modelos y capacidades de unidades interiores, que facilitan la perfecta adaptación en todo tipo de proyectos. La cuidadosa selección de controles y periféricos como el sistema Pump Down, la unidad UTA o el refrigerador permiten un uso óptimo del sistema. Máximo de unidades interiores / exteriores conectables de hasta el 200 %.

\* Condiciones de la serie ECOi EX ME2 de dos tubos.

**Mejora notable en componentes clave: extraordinario ahorro de energía y rediseñados para una descarga de aire mejor y más uniforme.**

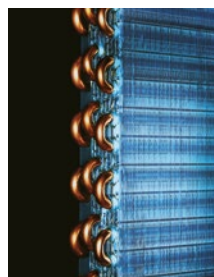

Mayor superficie del intercambiador de calor con superficie triple.



Múltiples compresores Inverter de gran capacidad (más de 14 HP).



Boca de descarga de aire curvada de para mejor aerodinámica.

**VRF con un ahorro energético excepcional y cuyo SEER en funcionamiento llega a un asombroso 7,70 (modelo de 18 HP).**

\* Para las unidades de 8 y 10 HP, el diseño del intercambiador de calor es de dos filas.



Serie ECOi EX ME2 de 2 tubos

Un sistema VRF que lo cambia todo, proporcionando un ahorro energético, potencia, fiabilidad y confort que sobrepasan todo lo que era posible hasta ahora. Representa un verdadero cambio de paradigma dentro de las soluciones para aire acondicionado.

VRF con un ahorro energético excepcional y cuyo SEER en funcionamiento llega a un asombroso 7,70 (modelo de 18 HP).

		8 HP	10 HP	12 HP	14 HP	16 HP	18 HP	20 HP	
Unidad exterior		<b>U-8ME2E8</b>	<b>U-10ME2E8</b>	<b>U-12ME2E8</b>	<b>U-14ME2E8</b>	<b>U-16ME2E8</b>	<b>U-18ME2E8</b>	<b>U-20ME2E8</b>	
	Tensión	V	380-400-415	380-400-415	380-400-415	380-400-415	380-400-415	380-400-415	
	Fase		Trifásica	Trifásica	Trifásica	Trifásica	Trifásica	Trifásica	
Suministro eléctrico	Frecuencia	Hz	50	50	50	50	50	50	
Capacidad frigorífica	kW	22,4	28,0	33,5	40,0	45,0	50,0	56,0	
EER <sup>1)</sup>	W/W	4,70	4,37	3,96	3,88	3,52	3,52	3,35	
ESEER	W/W	9,33	8,67	7,94	7,73	7,19	6,95	6,18	
Combinación recomendada		4 x S-56MF2E5A	4 x S-73MF2E5A	6 x S-56MF2E5A	2 x S-60MF2E5A	6 x S-73MF2E5A	6 x S-60MF2E5A	8 x S-73MF2E5A	
<b>SEER <sup>2)</sup></b>		<b>7,58</b>	<b>7,09</b>	<b>6,86</b>	<b>7,36</b>	<b>6,55</b>	<b>7,70</b>	<b>7,16</b>	
$\eta_{s,c}$	%	<b>294,3</b>	<b>275,4</b>	<b>266,6</b>	<b>286,0</b>	<b>254,3</b>	<b>299,2</b>	<b>278,2</b>	
Intensidad	A	7,79-7,40-7,14	10,70-10,20-9,80	13,70-13,00-12,50	17,40-16,50-15,90	21,10-20,10-19,40	23,20-22,00-21,20	26,70-25,40-24,50	
Consumo eléctrico	kW	4,77	6,41	8,47	10,30	12,80	14,20	16,70	
Capacidad calorífica	kW	25,0	31,5	37,5	45,0	50,0	56,0	63,0	
COP <sup>1)</sup>	W/W	5,13	4,76	4,73	4,56	4,42	4,38	3,94	
<b>SCOP <sup>2)</sup></b>		<b>4,85</b>	<b>4,32</b>	<b>4,78</b>	<b>4,33</b>	<b>4,09</b>	<b>4,34</b>	<b>4,13</b>	
$\eta_{s,h}$	%	<b>188,4</b>	<b>167,6</b>	<b>185,8</b>	<b>168,2</b>	<b>159,0</b>	<b>168,7</b>	<b>160,4</b>	
Intensidad	A	7,96-7,56-7,29	11,10-10,50-10,10	12,90-12,30-11,80	16,60-15,80-15,20	18,90-17,90-17,30	21,10-20,10-19,40	25,90-24,60-23,70	
Consumo eléctrico	kW	4,87	6,62	7,92	9,86	11,30	12,80	16,00	
Intensidad de arranque	A	1,00	1,00	1,00	2,00	2,00	2,00	2,00	
Presión estática externa [Max]	Pa	80	80	80	80	80	80	80	
Caudal de aire	m <sup>3</sup> /min	224	224	232	232	232	405	405	
Presión sonora	Modo normal	dB(A)	54	56	59	60	61	59	60
	Modo silencio	dB(A)	51	53	56	57	58	56	57
Potencia sonora	Modo normal	dB(A)	75	77	80	81	82	81	
Dimensiones	AlxAxPr	mm	1842x770x1000	1842x770x1000	1842x1180x1000	1842x1180x1000	1842x1180x1000	1842x1540x1000	
Peso neto	kg	210	210	270	315	315	375	375	
Diámetro tubería <sup>3)</sup>	Tubería de líquido	Pulgadas (mm)	3/8(9,52)/1/2(12,70)	3/8(9,52)/1/2(12,70)	1/2(12,70)/5/8(15,88)	1/2(12,70)/5/8(15,88)	1/2(12,70)/5/8(15,88)	5/8(15,88)/3/4(19,05)	5/8(15,88)/3/4(19,05)
	Tubería de gas	Pulgadas (mm)	3/4(19,05)/7/8(22,22)	7/8(22,22)/1(25,40)	1(25,40)/1-1/8(28,58)	1(25,40)/1-1/8(28,58)	1-1/8(28,58)/1-1/4(31,75)	1-1/8(28,58)/1-1/4(31,75)	1-1/8(28,58)/1-1/4(31,75)
	Tubería de equilibrado	Pulg. (mm)	1/4(6,35)	1/4(6,35)	1/4(6,35)	1/4(6,35)	1/4(6,35)	1/4(6,35)	1/4(6,35)
Refrigerante (R410A) / CO <sub>2</sub> Eq	kg/T	5,60/11,6928	5,60/11,6928	8,30/17,3304	8,30/17,3304	8,30/17,3304	9,50/19,836	9,50/19,836	
Máxima relación permisible de capacidad int./ext. % <sup>4)</sup>		50~130(200)	50~130(200)	50~130(200)	50~130(200)	50~130(200)	50~130(200)	50~130(200)	
Rango de funcionamiento	Frío mín. ~ máx.	°C	-10~+52	-10~+52	-10~+52	-10~+52	-10~+52	-10~+52	
	Calor mín. ~ máx.	°C	-25~+18	-25~+18	-25~+18	-25~+18	-25~+18	-25~+18	
<b>PVPR</b>	€	<b>11.477</b>	<b>12.753</b>	<b>15.157</b>	<b>17.936</b>	<b>20.078</b>	<b>23.360</b>	<b>25.336</b>	

1) Cálculos EER y COP realizados de acuerdo con EN 14511. 2) SEER / SCOP se calcula en base a valores de eficiencia del espacio estacional refrigeración/calefacción "η" según el REGLAMENTO DE LA COMISIÓN (UE) 2016/2281. SEER, SCOP = (η+ corrección) × PEF. 3) La máxima longitud equivalente es superior/inferior a 90 m hasta la última unidad interior de la línea (si la máxima longitud equivalente de tubería excede los 90 m, incrementar el tamaño hasta el inmediatamente superior tanto para tuberías de gas como para las de líquido). 4) Si se cumplen las siguientes condiciones se puede sobrepasar el 130 % sin llegar a 200 %: A. Respetar el número máximo de unidades interiores que es posible conectar. B. El límite inferior del rango de funcionamiento para temperatura exterior de calefacción está limitado a -10 °C TH (estándar -25 °C TH). C. El funcionamiento simultáneo está limitado a menos del 130 % de unidades interiores conectables.

La tecnología en el punto de mira

- Compresor rotativo Inverter doble
- Altas prestaciones en condiciones extremas
- Eficiencia y confort sobresalientes
- Extraordinarios valores de SEER / SCOP y de funcionamiento en carga parcial
- SEER y SCOP posterior a EN-14825
- Control inteligente de la recuperación del aceite
- Confort de primera
- Flexibilidad superior
- Bluefin: línea de productos EX completa
- Capacidad extremadamente alta a -20 °C y capacidad calorífica única a -25 °C
- Flujo de descarga uniforme por nueva boca de descarga



## Serie ECOi EX ME2 de 2 tubos modelo alta eficiencia, combinaciones de 18 a 28 HP

			18 HP	20 HP	22 HP	24 HP	26 HP	28 HP
			U-8ME2E8	U-10ME2E8	U-10ME2E8	U-12ME2E8	U-10ME2E8	U-12ME2E8
			U-10ME2E8	U-10ME2E8	U-12ME2E8	U-12ME2E8	U-16ME2E8	U-16ME2E8
Unidad exterior	Tensión	V	380-400-415	380-400-415	380-400-415	380-400-415	380-400-415	380-400-415
	Fase		Trifásica	Trifásica	Trifásica	Trifásica	Trifásica	Trifásica
	Frecuencia	Hz	50	50	50	50	50	50
Capacidad frigorífica	kW		50,0	56,0	61,5	68,0	73,0	78,5
EER <sup>1)</sup>	W/W		4,55	4,38	4,13	3,93	3,80	3,69
Intensidad	A		18,20-17,30-16,60	21,40-20,30-19,60	24,30-23,10-22,30	28,00-26,60-25,60	31,70-30,10-29,00	34,80-33,10-31,90
Consumo eléctrico	kW		11,00	12,80	14,90	17,30	19,20	21,30
Capacidad calorífica	kW		56,0	63,0	69,0	76,5	81,5	87,5
COP <sup>1)</sup>	W/W		4,96	4,77	4,76	4,69	4,55	4,56
Intensidad	A		18,70-17,70-17,10	22,00-20,90-20,20	23,90-22,70-21,90	26,60-25,30-24,40	29,90-28,40-27,40	31,70-30,10-29,00
Consumo eléctrico	kW		11,30	13,20	14,50	16,30	17,90	19,20
Intensidad de arranque	A		2,00	2,00	2,00	2,00	3,00	3,00
Presión estática externa (Max)	Pa		80	80	80	80	80	80
Caudal de aire	m <sup>3</sup> /min		448	448	456	464	456	464
Presión sonora	Normal	dB(A)	58,50	59,00	61,00	62,00	62,50	63,50
	Modo silencio	dB(A)	55,50	56,00	58,00	59,00	59,50	60,50
Potencia sonora	Modo normal	dB(A)	79,50	80,00	82,00	83,00	83,50	84,50
Dimensiones / Peso neto	AlxAxPr	mm / kg	1842x1600 x1000/420	1842x1600 x1000/420	1842x2010 x1000/480	1842x2420 x1000/540	1842x2010 x1000/535	1842x2420 x1000/585
	Líquido	Pulg. (mm)	5/8(15,88)/ 3/4(19,05)	5/8(15,88)/ 3/4(19,05)	5/8(15,88)/ 3/4(19,05)	5/8(15,88)/ 3/4(19,05)	3/4(19,05)/ 7/8(22,22)	3/4(19,05)/ 7/8(22,22)
Diámetro tubería <sup>2)</sup>	Gas	Pulg. (mm)	1-1/8(28,58)/ 1-1/4(31,75)	1-1/8(28,58)/ 1-1/4(31,75)	1-1/8(28,58)/ 1-1/4(31,75)	1-1/8(28,58)/ 1-1/4(31,75)	1-1/4(31,75)/ 1-1/2(38,10)	1-1/4(31,75)/ 1-1/2(38,10)
	Equilibrado	Pulg. (mm)	1/4(6,35)	1/4(6,35)	1/4(6,35)	1/4(6,35)	1/4(6,35)	1/4(6,35)
Refrigerante (R410A) / CO <sub>2</sub> Eq.	kg / T		11,20/23,3856	11,20/23,3856	13,90/29,0232	16,60/34,6608	13,90/29,0232	16,60/34,6608
Máxima relación permisible de capacidad int./ext. % <sup>3)</sup>			50~130(200)	50~130(200)	50~130(200)	50~130(200)	50~130(200)	50~130(200)
Rango de funcionamiento	Frío mín. ~ máx.	°C	-10~+52	-10~+52	-10~+52	-10~+52	-10~+52	-10~+52
	Calor mín. ~ máx.	°C	-25~+18	-25~+18	-25~+18	-25~+18	-25~+18	-25~+18
<b>PVPR</b>	<b>€</b>		<b>24.230</b>	<b>25.506</b>	<b>27.910</b>	<b>30.314</b>	<b>32.831</b>	<b>35.235</b>

## Serie ECOi EX ME2 de 2 tubos modelo alta eficiencia, combinaciones de 30 a 40 HP

			30 HP	32 HP	34 HP	36 HP	38 HP	40 HP
			U-14ME2E8	U-16ME2E8	U-10ME2E8	U-12ME2E8	U-10ME2E8	U-12ME2E8
			U-16ME2E8	U-16ME2E8	U-12ME2E8	U-12ME2E8	U-12ME2E8	U-12ME2E8
Unidad exterior	Tensión	V	380-400-415	380-400-415	380-400-415	380-400-415	380-400-415	380-400-415
	Fase		Trifásica	Trifásica	Trifásica	Trifásica	Trifásica	Trifásica
	Frecuencia	Hz	50	50	50	50	50	50
Capacidad frigorífica	kW		85,0	90,0	96,0	101,0	107,0	113,0
EER <sup>1)</sup>	W/W		3,68	3,52	4,05	3,95	3,84	3,75
Intensidad	A		38,60-36,60-35,30	42,30-40,20-38,70	38,70-36,80-35,50	41,40-39,30-37,90	46,10-43,80-42,20	49,20-46,70-45,00
Consumo eléctrico	kW		23,10	25,60	23,70	25,60	27,90	30,10
Capacidad calorífica	kW		95,0	100,0	108,0	113,0	119,0	127,0
COP <sup>1)</sup>	W/W		4,48	4,42	4,72	4,73	4,61	4,57
Intensidad	A		35,40-33,60-32,40	37,70-35,80-34,60	37,80-35,90-34,60	39,00-37,10-35,80	42,60-40,50-39,00	45,90-43,60-42,00
Consumo eléctrico	kW		21,20	22,60	22,90	23,90	25,80	27,80
Intensidad de arranque	A		4,00	4,00	3,00	3,00	4,00	4,00
Presión estática externa (Max)	Pa		80	80	80	80	80	80
Caudal de aire	m <sup>3</sup> /min		464	464	688	696	688	696
Presión sonora	Normal	dB(A)	63,50	64,00	63,00	64,00	64,00	64,50
	Modo silencio	dB(A)	60,50	61,00	60,00	61,00	61,00	61,50
Potencia sonora	Modo normal	dB(A)	84,50	85,00	84,00	85,00	85,00	85,50
Dimensiones / Peso neto	AlxAxPr	mm / kg	1842x2420 x1000/630	1842x2420 x1000/630	1842x3250 x1000/750	1842x3660 x1000/810	1842x3250 x1000/795	1842x3660 x1000/855
	Líquido	Pulg. (mm)	3/4(19,05)/ 7/8(22,22)	3/4(19,05)/ 7/8(22,22)	3/4(19,05)/ 7/8(22,22)	3/4(19,05)/ 7/8(22,22)	3/4(19,05)/ 7/8(22,22)	3/4(19,05)/ 7/8(22,22)
Diámetro tubería <sup>2)</sup>	Gas	Pulg. (mm)	1-1/4(31,75)/ 1-1/2(38,10)	1-1/4(31,75)/ 1-1/2(38,10)	1-1/4(31,75)/ 1-1/2(38,10)	1-1/2(38,10)/ 1-5/8(41,28)	1-1/2(38,10)/ 1-5/8(41,28)	1-1/2(38,10)/ 1-5/8(41,28)
	Equilibrado	Pulg. (mm)	1/4(6,35)	1/4(6,35)	1/4(6,35)	1/4(6,35)	1/4(6,35)	1/4(6,35)
Refrigerante (R410A) / CO <sub>2</sub> Eq.	kg / T		16,60/34,6608	16,60/34,6608	22,20/46,3536	24,90/51,9912	22,20/46,3536	24,90/46,3536
Máxima relación permisible de capacidad int./ext. % <sup>3)</sup>			50~130(200)	50~130(200)	50~130(200)	50~130(200)	50~130(200)	50~130(200)
Rango de funcionamiento	Frío mín. ~ máx.	°C	-10~+52	-10~+52	-10~+52	-10~+52	-10~+52	-10~+52
	Calor mín. ~ máx.	°C	-25~+18	-25~+18	-25~+18	-25~+18	-25~+18	-25~+18
<b>PVPR</b>	<b>€</b>		<b>38.014</b>	<b>40.156</b>	<b>43.067</b>	<b>45.471</b>	<b>47.988</b>	<b>50.392</b>

Los datos sirven a modo de referencia. 1) Cálculos EER y COP realizados de acuerdo con EN 14511. 2) La máxima longitud equivalente es superior/inferior a 90 m hasta la última unidad interior de la línea (si la máxima longitud equivalente de tubería excede los 90 m, incrementar el tamaño hasta el inmediatamente superior tanto para tuberías de gas como para las de líquido). 3) Si se cumplen las siguientes condiciones se puede sobrepasar el 130 % sin llegar a 200 % A. Respetar el número máximo de unidades interiores que es posible conectar. B. El límite inferior del rango de funcionamiento para temperatura exterior de calefacción está limitado a -10 °C TH (estándar -25 °C TH). C. El funcionamiento simultáneo está limitado a menos del 130 % de unidades interiores conectables.









# Serie ECOi EX MF3 de 3 tubos



Sistema VRF de calefacción y climatización simultáneas.  
La serie MF3 de 3 tubos de Panasonic es la mejor solución para los clientes e instalaciones más exigentes.



## Sistema VRF de calefacción y climatización simultáneas

La serie ECOi EX MF3 de 3 tubos de Panasonic ofrece la solución ideal para satisfacer la demanda del cliente.

### Eficiencia energética mejorada usando la tecnología ECOi EX.

- SEER / SCOP mejorados con capacidades completas de 8 a 16 HP
- SEER / SCOP sigue LOT21 (enero de 2018)
- EER / COP certificado en Eurovent

### Flexibilidad en el diseño.

- Alta fiabilidad incluso en condiciones de temperatura duras
- Posibilidad de conectar un máximo de 52 unidades interiores
- Caja de recuperación de calor delgada con una altura de solo 200 mm
- Máxima longitud de tubería entre las unidades interiores y las unidades exteriores: 200 m

### Excelente ahorro energético estacional.

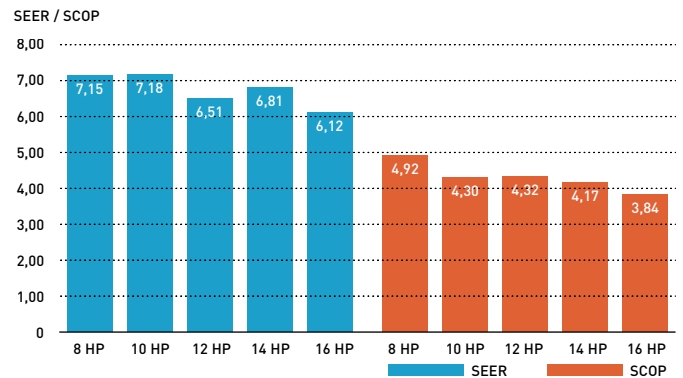

### Rango ampliado de condiciones operativas de diseño

Condiciones de diseño en refrigeración: El rango de funcionamiento de refrigeración se ha ampliado de  $-10\text{ }^{\circ}\text{C}$  ~  $52\text{ }^{\circ}\text{C}$  cambiando el ventilador exterior a uno de tipo Inverter. Condiciones de diseño en calefacción: Funcionamiento estable en modo de calefacción incluso con una temperatura del aire exterior de  $-20\text{ }^{\circ}\text{C}$ . El rango de funcionamiento en modo de calefacción se ha ampliado hasta los  $-20\text{ }^{\circ}\text{C}$  mediante el uso de un compresor con un depósito de alta presión.

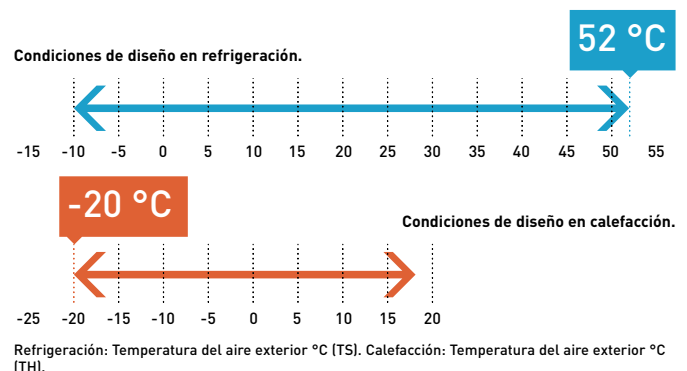

### Amplia gama de ajuste de temperaturas

Ajuste de la temperatura de calefacción desde el mando de pared entre  $16\text{ }^{\circ}\text{C}$  y  $30\text{ }^{\circ}\text{C}$  de serie.



**4,92**  
**SCOP**

**Serie ECOi EX MF3 de 3 tubos**

**Recuperación de calor con funcionamiento simultáneo en modo calor y refrigeración.**

La serie ECOi EX MF3 de 3 tubos es uno de los sistemas VRF más avanzados. No solo ofrece un rendimiento muy eficiente en los modos simultáneos de calefacción y refrigeración; sino también una instalación y mantenimiento sofisticados.

			8 HP	10 HP	12 HP	14 HP	16 HP
<b>Unidad exterior</b>			<b>U-8MF3E8</b>	<b>U-10MF3E8</b>	<b>U-12MF3E8</b>	<b>U-14MF3E8</b>	<b>U-16MF3E8</b>
Suministro eléctrico	Tensión	V	380-400-415	380-400-415	380-400-415	380-400-415	380-400-415
	Fase		Trifásica	Trifásica	Trifásica	Trifásica	Trifásica
	Frecuencia	Hz	50	50	50	50	50
Capacidad frigorífica		kW	22,4	28,0	33,5	40,0	45,0
EER <sup>1)</sup>		W/W	5,11	4,72	3,91	3,70	3,49
Combinación recomendada			4 x S-56MF2E5A	4 x S-73MF2E5A	6 x S-56MF2E5A	2 x S-60MF2E5A + 4 x S-73MF2E5A	6 x S-73MF2E5A
<b>SEER <sup>2)</sup></b>			<b>7,15</b>	<b>7,18</b>	<b>6,51</b>	<b>6,81</b>	<b>6,12</b>
<b>η<sub>s,c</sub></b>			<b>277,7</b>	<b>278,9</b>	<b>252,7</b>	<b>264,4</b>	<b>237,7</b>
Intensidad		A	7,16-6,80-6,55	9,90-9,41-9,07	3,19-13,20-12,70	18,20-17,30-16,70	21,30-20,20-19,50
Consumo eléctrico		kW	4,38	5,93	8,57	10,80	12,90
Capacidad calorífica		kW	25,0	31,5	37,5	45,0	50,0
COP <sup>1)</sup>		W/W	5,25	5,17	4,51	4,21	4,17
<b>SCOP <sup>2)</sup></b>			<b>4,92</b>	<b>4,30</b>	<b>4,32</b>	<b>4,17</b>	<b>3,84</b>
<b>η<sub>s,h</sub></b>			<b>190,9</b>	<b>166,8</b>	<b>167,8</b>	<b>162,1</b>	<b>149,3</b>
Intensidad		A	7,78-7,39-7,12	10,20-9,66-9,31	13,40-12,80-12,30	18,10-17,20-16,50	20,00-19,00-18,30
Consumo eléctrico		kW	4,76	6,09	8,32	10,70	12,00
Intensidad de arranque		A	1,00	1,00	1,00	2,00	2,00
Presión estática externa (Max)		Pa	80	80	80	80	80
Caudal de aire		m³/min	210	220	232	232	232
Presión sonora	Modo normal	dB(A)	54,00	57,00	60,00	61,00	62,00
	Modo silencio 1 / 2	dB(A)	51,00/49,00	54,00/52,00	57,00/55,00	58,00/56,00	59,00/57,00
Potencia sonora	Modo normal	dB(A)	76,00	78,00	81,00	82,00	82,00
Dimensiones	AlxAxPr	mm	1842x1180x1000	1842x1180x1000	1842x1180x1000	1842x1180x1000	1842x1180x1000
Peso neto		kg	261	262	286	334	334
Diámetro tubería <sup>3)</sup>	Tubería de líquido	Pulg. (mm)	3/8(9,52)/1/2(12,70)	3/8(9,52)/1/2(12,70)	1/2(12,70)/5/8(15,88)	1/2(12,70)/5/8(15,88)	1/2(12,70)/5/8(15,88)
	Tubería de descarga	Pulg. (mm)	5/8(15,88)/3/4(19,05)	3/4(19,05)/7/8(22,22)	3/4(19,05)/7/8(22,22)	7/8(22,22)/1(25,40)	7/8(22,22)/1(25,40)
	Tubería de succión	Pulg. (mm)	3/4(19,05)/7/8(22,22)	7/8(22,22)/1(25,40)	1(25,40)/1-1/8(28,58)	1(25,40)/1-1/8(28,58)	1-1/8(28,58)/1-1/4(31,75)
	Tubería de equilibrado	Pulg. (mm)	1/4(6,35)	1/4(6,35)	1/4(6,35)	1/4(6,35)	1/4(6,35)
Refrigerante (R410A) / CO <sub>2</sub> Eq.	kg / T		6,80/14,1984	6,80/14,1984	8,30/17,3304	8,30/17,3304	8,30/17,3304
Máxima relación permisible de capacidad int./ext. %		%	50 ~ 150	50 ~ 150	50 ~ 150	50 ~ 150	50 ~ 150
Rango de funcionamiento	Frío mín. ~ máx.	°C	-10 ~ +52	-10 ~ +52	-10 ~ +52	-10 ~ +52	-10 ~ +52
	Calor mín. ~ máx.	°C	-20 ~ +18	-20 ~ +18	-20 ~ +18	-20 ~ +18	-20 ~ +18
	Op. simultánea	°C	-10 ~ +24	-10 ~ +24	-10 ~ +24	-10 ~ +24	-10 ~ +24
<b>PVPR</b>		€	<b>12.758</b>	<b>13.822</b>	<b>17.192</b>	<b>20.058</b>	<b>22.270</b>

1) Cálculos EER y COP realizados de acuerdo con EN 14511. 2) SEER / SCOP se calcula en base a valores de eficiencia del espacio estacional refrigeración/calefacción "η" según el REGLAMENTO DE LA COMISIÓN (UE) 2016/2281. SEER, SCOP = (η + corrección) × PEF. 3) La máxima longitud equivalente es superior/inferior a 90 m hasta la última unidad interior de la línea (si la máxima longitud equivalente de tubería excede los 90 m, incrementar el tamaño hasta el inmediatamente superior tanto para tuberías de gas como para las de líquido). 4) Disponible para S-45/56/73/106MK2E5B.

Kit de electroválvula			PVPR €
KIT-P56HR3	KIT-P56HR3	Kit de electroválvula de control de 3 tubos (hasta 5,6 kW)	752
	CZ-P56HR3	Kit de electroválvula (hasta 5,6 kW)	628
	CZ-CAPE2	PCB de control de 3 tubos	122
KIT-P160HR3	KIT-P160HR3	Kit de electroválvula de control de 3 tubos (de 5,6 a 16,0 kW)	854
	CZ-P160HR3	Kit de electroválvula (de 5,6 a 16,0 kW)	730
	CZ-CAPE2	PCB de control de 3 tubos	122
CZ-CAPEK2 <sup>4)</sup>		PCB de control de 3 tubos para split	124

Caja de conexiones de 3 tubos		PVPR €
CZ-P456HR3	Caja de 3 tubos, 4 puertos (hasta 5,6 kW por puerto)	3.905
CZ-P656HR3	Caja de 3 tubos, 6 puertos (hasta 5,6 kW por puerto)	5.382
CZ-P856HR3	Caja de 3 tubos, 8 puertos (hasta 5,6 kW por puerto)	6.921
CZ-P4160HR3	Caja de 3 tubos, 4 puertos (hasta 16,0 kW por puerto)	4.132

- Ofrece un SCOP de 4,92, entre los mejores de la industria (valor de eficiencia estacional en calefacción LOT21 para 8 HP)
- Funcionamiento simultáneo en modo de refrigeración y calefacción en un sistema con hasta 39 unidades interiores
- Las cajas de recuperación de calor delgadas con solo 200 mm de altura encajan con el espacio de techo limitado en las aplicaciones de hoteles

**La tecnología en el punto de mira**

- Alto SEER / SCOP con capacidad de carga completa (según LOT21)
- EER, COP: Certificado Eurovent
- Unidad exterior estandarizada bajo una única cubierta
- Hasta 52 unidades interiores conectables
- Elevada presión estática externa de 80 Pa con un ventilador recién diseñado, guarda del ventilador, motor y cubierta
- Funcionamiento supersilencioso de la unidad exterior: Mínimo 54 dB(A) para 8 HP
- Condensador Bluefin de serie



# Kit caja de control de 3 tubos compacta / tipo de conexión múltiple

Caja de recuperación de calor para conectar varias unidades interiores con una única caja; 4, 6 y hasta 8 grupos o unidades interiores.

La altura es de tan solo 200 mm. Es una gran ventaja, especialmente en aplicaciones para hoteles, donde el espacio para conectar varias cajas es limitado.

## Control individual de múltiples unidades interiores con kits de electroválvula.

- Un único sistema admite cualquier diseño y distribución.
- Funcionamiento en modo frío posible incluso con temperaturas exteriores de hasta -10 °C.

### Estructura del sistema.

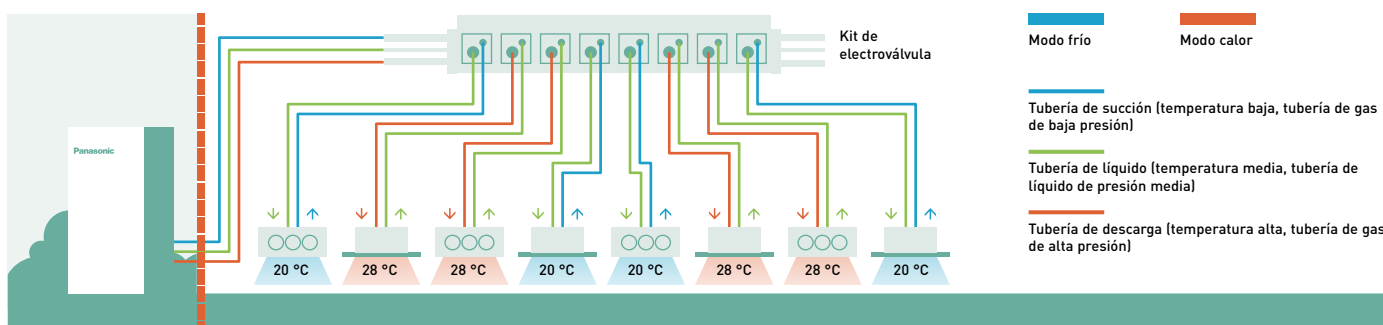

	<b>1 puerto</b>	<b>4 puertos</b>	<b>6 puertos</b>	<b>8 puertos</b>
<b>Tipo 56</b>	<b>CZ-P56HR3</b>	<b>CZ-P456HR3</b>	<b>CZ-P656HR3</b>	<b>CZ-P856HR3</b>
<b>Tipo 160</b>	<b>CZ-P160HR3</b>	<b>CZ-P4160HR3</b>	—	—

## Kit de electroválvula / trabajo de cableado

### Modelo actual / tipo de conexión única.

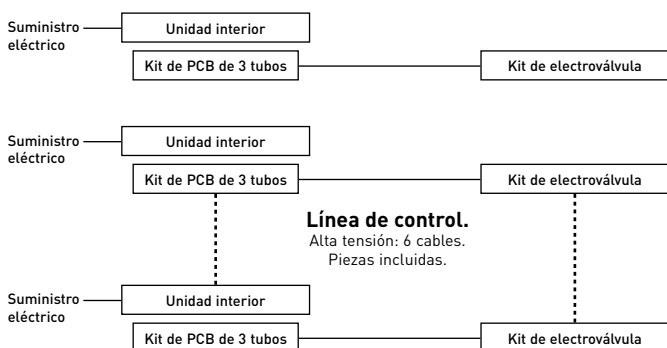

### Modelo nuevo / tipo de conexión múltiple.

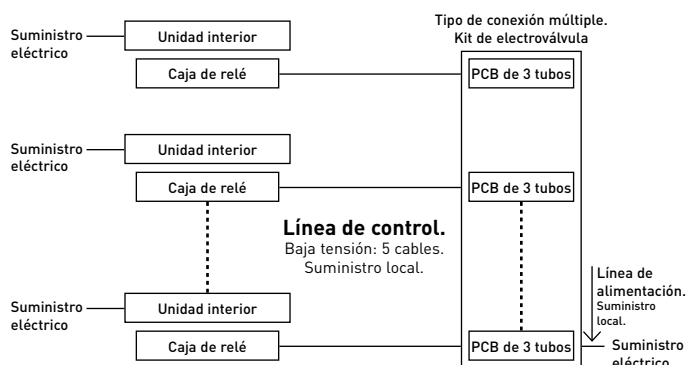

**Kit de PCB de 3 tubos.**  
Se compra por separado.

**Kit individual HR3.**

**Caja de relé de señal.**  
Accesorio incluido.

**Kit múltiple HR3.**









# Panasonic introduce el sistema VRF accionado por gas

Los sistemas VRF ECO G de gas de Panasonic se han diseñado especialmente para edificios donde existen restricciones eléctricas o deben reducirse las emisiones de CO<sub>2</sub>.



## 1 Suministro de energía eléctrica limitado

El consumo eléctrico de ECO G es solo del 9 % en comparación con un ECOi porque se utiliza un motor de gas para la fuerza motriz del compresor.

## 2 Generación de ACS para escenarios de alta demanda en paralelo a calefacción y refrigeración

Durante los modos de calefacción y refrigeración se produce ACS de forma eficiente gracias al calor que libera el motor.

## 3 Diseño abierto y flexible

ECO G está diseñado para conectar diversas unidades interiores y controladores disponibles para ECOi. Con la serie GE3, se incorpora un sistema de bombeo en respuesta a las necesidades comerciales.



### Serie ECO G GE3 de 2 tubos

Diseñada para una mejor eficiencia energética. SEER aumentado hasta un 120 %.

## 4 Arranque rápido de la calefacción a una temperatura ambiente baja

Los sistemas de bomba de calor a gas calientan el edificio a una temperatura agradable arrancando rápidamente con el calor residual del motor. El modo calor funciona hasta con temperaturas ambiente de -21 °C.

Comparativa de la capacidad calorífica.

Temperatura de la sala (°C)

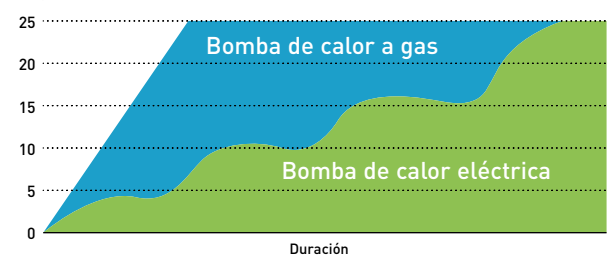

### Serie ECO G GF3 de 3 tubos

Sistema de recuperación de calor de 3 vías, con calefacción y refrigeración simultáneas.



Serie ECO G GE3 de 2 tubos

La serie GE3 ofrece uno de los mejores índices de eficiencia estacional de su categoría. Además, este producto encaja a la perfección con las necesidades especiales que pueden tener las aplicaciones comerciales, gracias a las funciones de ajuste de prioridad de ACS y de conexión automática del sistema Pump Down.

HP			16 HP	20 HP	25 HP	30 HP
<b>Unidad exterior</b>			<b>U-16GE3E5</b>	<b>U-20GE3E5</b>	<b>U-25GE3E5</b>	<b>U-30GE3E5</b>
Suministro eléctrico	Tensión	V	220 - 230 - 240	220 - 230 - 240	220 - 230 - 240	220 - 230 - 240
	Fase		Monofásica	Monofásica	Monofásica	Monofásica
	Frecuencia	Hz	50	50	50	50
Capacidad frigorífica		kW	45,0	56,0	71,0	85,0
Carga de refrigeración Pdesign		kW	45,0	56,0	71,0	85,0
<b>η<sub>s,c</sub> (LOT21)</b>		%	<b>220,60</b>	<b>219,30</b>	<b>240,10</b>	<b>229,30</b>
Consumo eléctrico		kW	1,17	1,12	1,80	1,80
Agua caliente en refrigeración (salida a 65 °C)		kW	23,60	29,10	36,40	46,00
COP máximo en agua caliente		W/W	1,55	1,55	1,49	1,47
Consumo de gas en refrigeración		kW	41,10	52,10	67,20	84,10
Capacidad calorífica	Estándar	kW	50,0	63,0	80,0	95,0
	Baja temperatura	kW	53,0	67,0	78,0	90,0
Carga de refrigeración Pdesign		kW	37,0	53,0	60,0	65,0
<b>η<sub>s,h</sub> (LOT21)</b>		%	<b>150,60</b>	<b>143,70</b>	<b>146,90</b>	<b>151,30</b>
Consumo eléctrico		kW	0,56	1,05	0,91	1,75
Consumo de gas en calefacción	Estándar	kW	38,00	51,10	68,60	75,30
	Baja temperatura	kW	45,40	62,70	60,70	73,90
Intensidad de arranque		A	30	30	30	30
Presión estática externa		Pa	10	10	10	10
Caudal de aire		m <sup>3</sup> /min	370	420	460	460
Potencia sonora	Normal	dB(A)	80	80	84	84
	Modo silencio	dB(A)	77	77	81	81
Dimensiones	Al x An x Pr	mm	2255 x 1650 x 1000	2255 x 1650 x 1000	2255 x 2026 x 1000	2255 x 2026 x 1000
Peso neto		kg	765	765	870	880
Diámetro tubería	Tubería de líquido	Putg. (mm)	1/2 (12,70)	5/8 (15,88)	5/8 (15,88)	3/4 (19,05)
	Tubería de gas	Putg. (mm)	1-1/8 (28,58)	1-1/8 (28,58)	1-1/8 (28,58)	1-1/4 (31,75)
	Fuel gas	Putg. (mm)	19,05 (R3/4)	19,05 (R3/4)	19,05 (R3/4)	19,05 (R3/4)
	Exhaust drain port	mm	25	25	25	25
	Suministro de agua caliente entrada/salida	Rp3/4 (tuerca, rosca)	Rp3/4 (tuerca, rosca)	Rp3/4 (tuerca, rosca)	Rp3/4 (tuerca, rosca)	Rp3/4 (tuerca, rosca)
Desnivel de altura (int./ext.)			50	50	50	50
Refrigerante (R410A) / CO <sub>2</sub> Eq.		kg / T	11,50 / 24,00	11,50 / 24,00	11,50 / 24,00	11,50 / 24,00
Número máximo de unidades interiores conectables			26	33	41	50
Rango de funcionamiento	Frío mín. ~ máx.	°C (TS)	-10 ~ +43	-10 ~ +43	-10 ~ +43	-10 ~ +43
	Calor mín. ~ máx.	°C (TH)	-21 ~ +18	-21 ~ +18	-21 ~ +18	-21 ~ +18
<b>PVPR</b>		€	<b>42.106</b>	<b>47.080</b>	<b>51.334</b>	<b>56.778</b>

Función de salida de agua caliente añadida, normativa de seguridad UE. Mayor tamaño del chasis 25 HP debido a la mejora de las especificaciones. Capa de revestimiento anticorrosión del álabe. Función automática de bombeo de vacío.

La tecnología en el punto de mira

- Coeficiente de eficiencia estacional superior, con un máximo de 240,1 %
- Ajuste de prioridad de ACS
- Rango de funcionamiento de calefacción hasta -21 °C y hasta +24 °C para el sistema de aire-agua
- Ajuste sin ciclo de desescarchado.
- Ratio de capacidad 50 ~ 200 % <sup>1)</sup>
- Opción de DX o agua fría para intercambiador de calor interior
- Longitud máxima total de tubería: 780 m

1) 50 ~ 200 % solo cuando se instala una unidad exterior. En otros casos 50 ~ 130 %.





### Serie ECO G GE3 de 2 tubos. Combinaciones de 32 a 60 HP

La serie GE3 ofrece uno de los mejores índices de eficiencia estacional de su categoría. Además, este producto encaja a la perfección con las necesidades especiales que pueden tener las aplicaciones comerciales, gracias a las funciones de ajuste de prioridad de ACS y de conexión automática del sistema Pump Down.

HP			32 HP	36 HP	40 HP	45 HP	50 HP	55 HP	60 HP
Unidad exterior			U-16GE3E5	U-16GE3E5	U-20GE3E5	U-20GE3E5	U-25GE3E5	U-25GE3E5	U-30GE3E5
Suministro eléctrico	Tensión	V	220-230-240	220-230-240	220-230-240	220-230-240	220-230-240	220-230-240	220-230-240
	Fase		Monofásica	Monofásica	Monofásica	Monofásica	Monofásica	Monofásica	Monofásica
	Frecuencia	Hz	50	50	50	50	50	50	50
Capacidad frigorífica		kW	90,0	101,0	112,0	127,0	142,0	156,0	170,0
Consumo eléctrico		kW	2,34	2,29	2,24	2,92	3,60	3,60	3,60
Agua caliente en refrigeración (salida a 65 °C)		kW	47,20	52,70	58,20	65,50	72,80	82,40	92,00
COP máximo en agua caliente		W/W	1,55	1,55	1,55	1,52	1,49	1,48	1,47
Consumo de gas en refrigeración		kW	82,20	93,20	104,20	119,30	134,40	151,30	168,20
Capacidad calorífica	Estándar	kW	100,0	113,0	126,0	143,0	160,0	175,0	190,0
	Baja temperatura	kW	106,0	120,0	134,0	145,0	156,0	168,0	180,0
Consumo eléctrico		kW	1,12	1,61	2,10	1,96	1,82	2,66	3,50
Consumo de gas en calefacción	Estándar	kW	76,00	89,10	102,20	119,70	137,20	143,90	150,60
	Baja temperatura	kW	90,80	108,10	125,40	123,40	121,40	134,60	147,80
Intensidad de arranque		A	30	30	30	30	30	30	30
Presión estática externa		Pa	10	10	10	10	10	10	10
Caudal de aire		m³/min	370/370	370/420	420/420	420/460	460/460	460/460	460/460
Potencia sonora	Normal	dB(A)	83	83	83	86	87	87	87
	Modo silencio	dB(A)	80	80	80	83	84	84	84
Dimensiones	Alto	mm	2255	2255	2255	2255	2255	2255	2255
	Ancho	mm	1650+100 +1650	1650+100 +1650	1650+100 +1650	1650+100 +2026	2026+100 +2026	2026+100 +2026	2026+100 +2026
	Profundidad	mm	1000	1000	1000	1000	1000	1000	1000
Peso neto		kg	1530(765+765)	1530(765+765)	1530(765+765)	1635(765+870)	1740(870+870)	1750(870+880)	1760(880+880)
	Tubería de líquido	Pulg. (mm)	3/4(19,05)	3/4(19,05)	3/4(19,05)	3/4(19,05)	3/4(19,05)	7/8(22,22)	7/8(22,22)
Diámetro tubería	Tubería de gas	Pulg. (mm)	1-1/4(31,75)	1-1/4(31,75)	1-1/2(38,10)	1-1/2(38,10)	1-1/2(38,10)	1-1/2(38,10)	1-1/2(38,10)
	Fuel gas	Pulg. (mm)	19,05(R3/4)	19,05(R3/4)	19,05(R3/4)	19,05(R3/4)	19,05(R3/4)	19,05(R3/4)	19,05(R3/4)
	Puerto de salida de drenaje	mm	25	25	25	25	25	25	25
	Suministro de agua caliente entrada/salida		Rp3/4 (tuerca, rosca)	Rp3/4 (tuerca, rosca)	Rp3/4 (tuerca, rosca)	Rp3/4 (tuerca, rosca)	Rp3/4 (tuerca, rosca)	Rp3/4 (tuerca, rosca)	Rp3/4 (tuerca, rosca)
Desnivel de altura (int./ext.)			50	50	50	50	50	50	50
Refrigerante (R410A) / CO <sub>2</sub> Eq.		kg / T	2x11,50/24,00	2x11,50/24,00	2x11,50/24,00	2x11,50/24,00	2x11,50/24,00	2x11,50/24,00	2x11,50/24,00
Número máximo de unidades interiores conectables			52	59	64	64	64	64	64
Rango de funcionamiento	Frío mín. ~ máx.	°C	-10 ~ +43	-10 ~ +43	-10 ~ +43	-10 ~ +43	-10 ~ +43	-10 ~ +43	-10 ~ +43
	Calor mín. ~ máx.	°C	-21 ~ +18	-21 ~ +18	-21 ~ +18	-21 ~ +18	-21 ~ +18	-21 ~ +18	-21 ~ +18
<b>PVPR</b>		€	<b>84.212</b>	<b>89.186</b>	<b>94.160</b>	<b>98.414</b>	<b>102.668</b>	<b>108.112</b>	<b>113.556</b>

Los datos sirven a modo de referencia. Función de salida de agua caliente añadida, normativa de seguridad UE. Mayor tamaño del chasis 25 HP debido a la mejora de las especificaciones. Capa de revestimiento anticorrosión del álabo. Función automática de bombeo de vacío.

### La tecnología en el punto de mira

- Combinación con 60 HP, como máximo
- Coeficiente de eficiencia estacional superior, con un máximo de 240,1 %
- Ajuste de prioridad de ACS
- Rango de funcionamiento de calefacción hasta -21 °C y hasta +24 °C para el sistema de aire-agua
- Sin ciclo de desescarchado
- Opción de DX o agua fría para intercambiador de calor interior
- Longitud máxima total de tubería: 780 m



Serie ECO G GF3 de 3 tubos

Agua caliente sanitaria disponible en todas las estaciones.

El ACS se puede extraer eficazmente del calor residual del motor en calefacción y refrigeración durante todo el año

HP			16 HP	20 HP	25 HP
<b>Unidad exterior</b>			<b>U-16GF3E5</b>	<b>U-20GF3E5</b>	<b>U-25GF3E5</b>
Suministro eléctrico	Tensión	V	220 - 230 - 240	220 - 230 - 240	220 - 230 - 240
	Fase		Monofásica	Monofásica	Monofásica
	Frecuencia	Hz	50	50	50
Capacidad frigorífica		kW	45,0	56,0	71,0
Carga de refrigeración Pdesign		kW	45,0	56,0	71,0
<b>η<sub>s,c</sub> (LOT21)</b>		%	<b>185,20</b>	<b>198,80</b>	<b>204,90</b>
Consumo eléctrico		kW	1,17	1,40	1,80
Agua caliente en refrigeración (salida a 65 °C)		kW	23,60	27,10	40,50
Consumo de gas en refrigeración		kW	45,80	54,80	73,70
Capacidad calorífica	Estándar	kW	50,0	63,0	80,0
	Baja temperatura	kW	53,0	67,0	78,0
Carga de refrigeración Pdesign		kW	38,0	52,0	60,0
<b>η<sub>s,h</sub> (LOT21)</b>		%	<b>139,20</b>	<b>140,20</b>	<b>150,90</b>
Consumo eléctrico		kW	0,56	1,05	0,91
Consumo de gas en calefacción	Estándar	kW	42,20	51,10	68,60
Intensidad de arranque		A	30	30	30
Caudal de aire		m³/min	370	400	460
Potencia sonora	Normal	dB(A)	80	81	84
	Modo silencio	dB(A)	77	78	81
Dimensiones	Al x An x Pr	mm	2255 x 1650 x 1000	2255 x 1650 x 1000	2255 x 2026 x 1000
Peso neto		kg	775	775	880
Diámetro tubería	Tubería de líquido	Pulg. (mm)	3/4 (19,05)	3/4 (19,05)	3/4 (19,05)
	Tubería de gas	Pulg. (mm)	1 1/8 (28,58)	1 1/8 (28,58)	1 1/8 (28,58)
	Discharge	Pulg. (mm)	7/8 (22,22)	1 (25,40)	1 (25,40)
	Fuel gas	Pulg. (mm)	19,05 (R3/4)	19,05 (R3/4)	19,05 (R3/4)
	Puerto de salida de drenaje	mm	25	25	25
Suministro de agua caliente entrada/salida		Rp3/4 (tuerca, rosca)	Rp3/4 (tuerca, rosca)	Rp3/4 (tuerca, rosca)	
Desnivel de altura (int./ext.)		m	50	50	50
Refrigerante (R410A) / CO <sub>2</sub> Eq.		kg / T	11,50/24,00	11,50/24,00	11,50/24,00
Número máximo de unidades interiores conectables			24	24	24
Rango de funcionamiento	Frío mín. ~ máx.	°C	-10 ~ +43	-10 ~ +43	-10 ~ +43
	Calor mín. ~ máx.	°C	-21 ~ +18	-21 ~ +18	-21 ~ +18
<b>PVPR</b>		€	<b>46.410</b>	<b>51.867</b>	<b>56.458</b>

Función de salida de agua caliente añadida, normativa de seguridad UE. Mayor tamaño del chasis 25 HP debido a la mejora de las especificaciones. Capa de revestimiento anticorrosión del álabe. Función automática de bombeo de vacío.

Kit de electroválvula		PVPR €	
KIT-P56HR3	KIT-P56HR3	Kit de electroválvula de control de 3 tubos (hasta 5,6 kW)	752
	CZ-P56HR3	Kit de electroválvula (hasta 5,6 kW)	628
	CZ-CAPE2	PCB de control de 3 tubos	122
KIT-P160HR3	KIT-P160HR3	Kit de electroválvula de control de 3 tubos (de 5,6 a 16,0 kW)	854
	CZ-P160HR3	Kit de electroválvula (de 5,6 a 16,0 kW)	730
	CZ-CAPE2	PCB de control de 3 tubos	122
CZ-CAPEK2 <sup>1)</sup>		PCB de control de 3 tubos para split	124

Caja de conexiones de 3 tubos		PVPR €
CZ-P456HR3	Caja de 3 tubos, 4 puertos (hasta 5,6 kW por puerto)	3.905
CZ-P656HR3	Caja de 3 tubos, 6 puertos (hasta 5,6 kW por puerto)	5.382
CZ-P856HR3	Caja de 3 tubos, 8 puertos (hasta 5,6 kW por puerto)	6.921
CZ-P4160HR3	Caja de 3 tubos, 4 puertos (hasta 16,0 kW por puerto)	4.132

1) Disponible para S-45/56/73/106MK2E5B.

Excelente eficiencia energética estacional, un máximo de 204,9%

- Ratio de capacidad 50 ~ 200 %
- Sin ciclo de desescarchado
- Longitud máxima total de tubería: 780 m

Instalación flexible

- Capacidad calorífica plena hasta -21 °C (TH)
- Producción de ACS durante todo el año
- Posibilidad de conectar hasta 24 unidades interiores



# Sistema híbrido GHP/EHP de Panasonic. Tecnología inteligente

Aprovechando el gas y la electricidad para conseguir el mejor ahorro de energía.



## Es hora de ahorrar energía utilizando las ventajas del gas y la electricidad con la tecnología ECO G / ECOi fiable de Panasonic

El sistema híbrido puede ofrecer una lógica de funcionamiento inteligente para una mejor economía y eficiencia sacando el máximo partido de ECO G y ECOi. Es como un coche híbrido para los sistemas de calefacción y refrigeración.

**GHP**  
GAS



**U-20GES3E5 (20 HP)**

+

**EHP**  
ELÉCTRICA



**U-10MES2E8 (10 HP)**

+



**Control inteligente CZ-256ESMC3**

- Unidad maestra GHP**

  - Cálculo de carga de GHP y EHP
  - Operación conforme a la configuración del límite superior
  - Control de capacidad individual
  - Control del equipo
  - Control especial (desescarchado, recuperación de aceite, compatibilidad de válvula de 4 vías / procesamiento de anomalía)

**Unidad esclava de EHP**

  - Demanda de supervisión
  - Cálculo de la carga interior/total
  - Indicación del índice de operación de la configuración del límite superior de MAP de acuerdo con:
    - Precio por unidad de energía
    - Demanda de energía eléctrica
    - Volumen necesario de climatización

### Esquema del sistema híbrido GHP/EHP.

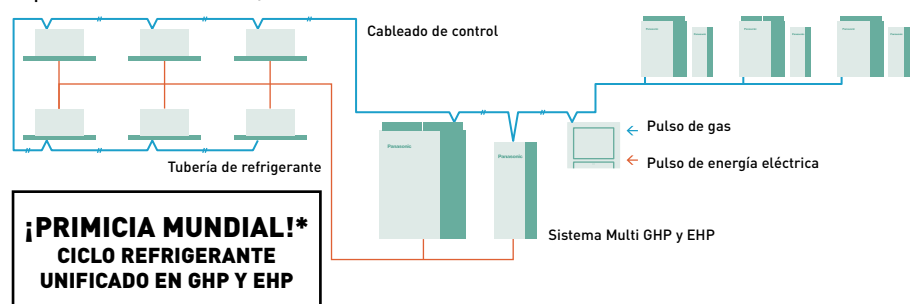

\* Introducido como tecnología innovadora a nivel mundial por Panasonic en abril de 2016.



**Híbrido GHP/EHP de 2 tubos**

- Mayor vida útil con gestión inteligente de la energía. El objetivo es que el EHP y el GHP funcionen con velocidades óptimas
- Bajo coste energético
- Bajas emisiones



<https://youtu.be/dJAD6JKWhCw>

			Híbrido GHP	Híbrido EHP
			20 HP	10 HP
			U-20GES3E5	U-10MES2E8
Unidad exterior	Tensión	V	220 - 230 - 240	380 - 400 - 415
Suministro eléctrico	Fase		Monofásica	Trifásica
	Frecuencia	Hz	50	50
	Capacidad frigorífica	kW	56,0	28,0
<b>η<sub>s,h</sub> (LOT21)</b>	<b>%</b>		<b>211,80</b>	<b>275,40</b>
Intensidad	A		5,18	10,70/10,20/9,80
Consumo eléctrico	kW		1,12	6,41
Agua caliente en refrigeración (salida a 65 °C)	kW		26,20	—
Consumo de gas en refrigeración	kW		52,10	—
Capacidad calorífica	kW		63,0	31,5
<b>η<sub>s,h</sub> (LOT21)</b>	<b>%</b>		<b>143,20</b>	<b>167,60</b>
Intensidad	A		4,79	11,10/10,50/10,10
Consumo eléctrico	kW		1,05	6,62
Consumo de gas en calefacción	Estándar	kW	51,10	—
Intensidad de arranque	A		30	1
Caudal de aire	m <sup>3</sup> /min		420	224
Presión sonora	Modo normal	dB(A)	58	56
Potencia sonora	Modo normal	dB(A)	80	77
Dimensiones	Al x An x Pr	mm	2255 x 1650 x 1000	1842 x 770 x 1000
Peso neto	kg		765	210
Diámetro tubería <sup>1)</sup>	Tubería de líquido	Pulg. (mm)	5/8 (15,88)	3/8 (9,52)
	Tubería de gas	Pulg. (mm)	1 1/8 (28,58)	7/8 (22,22)
	Tubería de equilibrado	Pulg. (mm)	1/4 (6,35)	1/4 (6,35)
Calentador del drenaje	W		40	—
Refrigerante (R410A) / CO <sub>2</sub> Eq.	kg / T		11,05/23,0724	5,60/11,6928
Máxima relación permisible de capacidad interior/exterior %			50 - 130	50 - 130
Rango de funcionamiento	Frío mín. ~ máx.	°C	-10 ~ +43	-10 ~ +43
	Calor mín. ~ máx.	°C	-21 ~ +18	-21 ~ +18
<b>PVPR</b>	<b>€</b>		<b>49.333</b>	<b>12.875</b>

1) Consultar el manual de servicio cuando la longitud máxima de tubería supere los 90 metros (longitud equivalente).

**La tecnología en el punto de mira**

- 4 configuraciones diferentes (economía, eficiencia, primer modo de bomba de calor a gas, modo de primer bomba de calor eléctrica)
- 26,2 kW de recuperación de energía de agua caliente sanitaria (a 65 °C) mediante el calor residual del motor
- Ciclo de refrigerante unificado en bomba de calor eléctrica y bomba de calor a gas para una instalación fácil
- Modo de prioridad de ACS con sistema de intercambiador de calor de agua
- Se pueden conectar hasta 48 unidades interiores





## ECOi de 2 tubos con intercambiador de calor de agua para producción de agua fría y caliente

### Intercambiador de calor de agua para aplicaciones hidráulicas.

Intercambiador de calor de agua para sistema ECOi controlado por temporizador de mando a distancia CZ-RTC5B.

Ahora está listo el control con capacidad de eficiencia energética y presión estática externa superior.

Hydrokit con bomba de agua clase A		PAW-250WP5G1	PAW-500WP5G1
Hydrokit sin bomba		PAW-250W5G1	PAW-500W5G1
Capacidad frigorífica [A 35 °C, A 7 °C]	kW	25,0	50,0
Capacidad calorífica	kW	28,0	56,0
Capacidad calorífica [A +7 °C, A 45 °C]	kW	28,0	56,0
COP [A +7 °C, A 45 °C]	W/W	2,97	3,10
<b>Clase de eficiencia energética de calefacción a 35 °C <sup>1)</sup></b>		<b>A++</b>	<b>A++</b>
$\eta_{s,h}$ (LOT1) <sup>2)</sup>	%	<b>152,00</b>	<b>152,00</b>
Dimensiones	Al x An x Pr	1000 x 575 x 1110	1000 x 575 x 1110
Peso neto	kg	135 (140 con bomba)	155 (165 con bomba)
Conector de tubería de agua		Rosca hembra Rp2 (50A)	Rosca hembra Rp2 (50A)
Caudal de agua de calefacción ( $\Delta T=5$ K, 35 °C)	m <sup>3</sup> /h	5,16	10,32
Capacidad de la resistencia integrada	kW	No instalado	No instalado
Interruptor de flujo		Instalado	Instalado
Filtro de agua		Instalado	Instalado
Consumo eléctrico con bomba de agua clase A / sin bomba	kW	0,329 / 0,024	0,574 / 0,024
Intensidad máxima con bomba de agua clase A / sin bomba	A	1,43 / 0,10	2,50 / 0,10
<b>Unidad exterior</b>		<b>U-10ME2E8</b>	<b>U-20ME2E8</b>
Presión sonora	dB(A)	56	60
Dimensiones	Al x An x Pr	1842 x 770 x 1000	1842 x 1540 x 1000
Peso neto	kg	210	375
Diámetro tubería	Tubería de líquido	Pulg. (mm)	3/8 (9,52)
	Tubería de gas	Pulg. (mm)	7/8 (22,22)
Refrigerante (R410A) / CO <sub>2</sub> Eq.	kg	5,6 (necesita carga de gas adicional in situ)	9,5 (necesita carga de gas adicional in situ)
Rango de longitud de tubería / Longitud de tubería para capacidad nominal	m	170 / 7,5	170 / 7,5
Desnivel de altura (int./ext.)	m	50 (UE arriba) 35 (UE debajo)	50 (UE arriba) 35 (UE debajo)
Longitud de tubería para gas adicional / Cantidad adicional de gas (R410A)	m / g/m	0 < / Consultar manual	0 < / Consultar manual
Rango de funcionamiento	Calor mín. ~ máx.	°C	-11 ~ +15 <sup>3)</sup>
Rango de temperatura de salida de agua	Frío mín. ~ máx.	°C	+5 ~ +15
	Calor mín. ~ máx.	°C	+35 ~ +45
<b>PVPR hydrokit con bomba de agua clase A</b>	€	<b>12.961</b>	<b>15.001</b>
<b>PVPR hydrokit sin bomba</b>	€	<b>11.827</b>	<b>13.639</b>
<b>PVPR unidad exterior</b>	€	<b>12.753</b>	<b>25.336</b>

1) Nivel de eficiencia de la unidad: Escala de A+++ a D. 2) Valores de eficiencia del espacio estacional refrigeración/calefacción según el REGLAMENTO DE LA COMISIÓN (UE) 813/2013. 3) Con kit accesorio baja temperatura -25 ~ +15 °C. Disponible solo como recambio.

El cálculo de prestaciones se hace de acuerdo con Eurovent. Presión sonora medida a 1 metro de la unidad exterior y a 1,5 metros de altura.

Accesorios		PVPR €
<b>PAW-3WSK</b>	Kit de apilamiento para apilar en vertical hasta 3 intercambiadores de calor de agua (4 unidades por kit)	<b>182</b>

### Kit de apilamiento PAW-3WSK.

Es posible apilar hasta 3 unidades. Cuando se apilan unidades, siempre hay que anclar la unidad inferior al suelo usando los agujeros de anclaje.

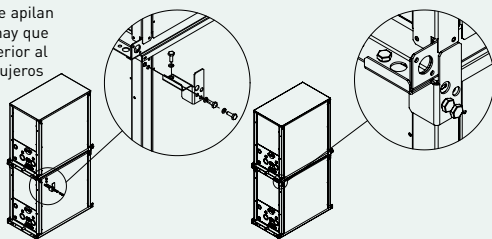

La disponibilidad de apilamiento vertical fácil permite instalaciones en un espacio limitado (hasta 3 unidades)\*.

\* Se necesita un kit de apilamiento (PAW-3WSK).

Intercambiador de calor de chapa de acero inoxidable con control de protección anticongelación.

Alternancia entre funcionamiento de calefacción y refrigeración.

### La tecnología en el punto de mira

- Calefacción, refrigeración y agua caliente sanitaria (ACS)
- Incluye bomba de agua clase A (solo en modelo P)
- Modularidad flexible desde 25 kW
- Mejor carga parcial frente a sistema refrigerador estándar
- Compatible con todos los controladores centralizados
- Distancia máxima entre la unidad exterior y el intercambiador de calor de agua: 170 m
- Máxima temperatura de salida de agua caliente: 45 °C
- Mínima temperatura de salida del agua fría: 5 °C
- Rango de temperatura exterior en modo calor: -11 °C a +15 °C (con kit de baja temperatura, -25 °C)\*

\* Disponible como recambio.







**ECO G con intercambiador de calor por agua para producción de agua fría y caliente**

**Intercambiador de calor de agua para aplicaciones hidráulicas.**

Intercambiador de calor de agua para sistema ECO G controlado por temporizador de mando a distancia CZ-RTC5B.

Ahora está listo el control con capacidad de eficiencia energética y presión estática externa superior.

<b>Hydrokit con bomba de agua clase A</b>			<b>PAW-500WP5G1</b>	<b>PAW-710WP5G1</b>
<b>Hydrokit sin bomba</b>			<b>PAW-500W5G1</b>	<b>PAW-710W5G1</b>
Capacidad frigorífica	kW		—	—
Capacidad frigorífica [A +35 °C, A de salida 7 °C, A de entrada 12 °C]	kW		50,0	67,0
EER [A +35 °C, A de salida 7 °C, A de entrada 12 °C]	W/W		0,78	0,89
Capacidad calorífica	kW		60,0	80,0
Capacidad calorífica [A +7 °C, A 35 °C]	kW		60,9	81,2
COP [A +7 °C, A 35 °C]	W/W		1,15	1,18
Capacidad calorífica [A +7 °C, A 45 °C]	kW		60,0	80,0
COP [A +7 °C, A 45 °C]	W/W		1,02	1,04
Capacidad calorífica [A -7 °C, A 35 °C]	kW		48,2	50,8
COP [A -7 °C, A 35 °C]	W/W		0,80	0,80
Capacidad calorífica [A -15 °C, A 35 °C]	kW		46,3	50,0
COP [A -15 °C, A 35 °C]	W/W		0,80	0,80
Carga de refrigeración Pdesign	kW		48,0	—
<b>Clase de eficiencia energética de calefacción a 35 °C <sup>1)</sup></b>			<b>A+</b>	<b>—</b>
$\eta_{s,h}$ (LOT1) <sup>2)</sup>	%		<b>130,00</b>	<b>128,00</b>
Dimensiones	Al x An x Pr	mm	1000 x 575 x 1110	1000 x 575 x 1110
Peso neto		kg	155 (165 con bomba)	160 (175 con bomba)
Conector de tubería de agua			Rosca hembra Rp2 (50A)	Rosca hembra Rp2 (50A)
Caudal de agua de calefacción ( $\Delta T=5$ K. 35 °C)		m <sup>3</sup> /h	10,32	13,76
Capacidad de la resistencia integrada		kW	No instalado	No instalado
Interruptor de flujo			Instalado	Instalado
Filtro de agua			Instalado	Instalado
Consumo eléctrico con bomba de agua clase A / sin bomba		kW	0,574 / 0,024	0,824 / 0,024
Intensidad máxima con bomba de agua clase A / sin bomba		A	2,50 / 0,10	3,60 / 0,10
<b>Unidad exterior</b>			<b>U-20GE3E5</b>	<b>U-30GE3E5</b>
Potencia sonora	Normal / Silencio	dB(A)	80 / 77	84 / 81
Dimensiones	Al x An x Pr	mm	2255 x 1650 x 1000	2255 x 2026 x 1000
Peso neto		kg	765	880
Diámetro tubería	Tubería de líquido	Pulg. (mm)	5/8 (15,88)	3/4 (19,05)
	Tubería de gas	Pulg. (mm)	1-1/8 (28,58)	1-1/4 (31,75)
Refrigerante (R410A) / CO <sub>2</sub> Eq.		kg / T	11,50 / 24,00	11,50 / 24,00
Longitud de tubería / Longitud de tubería para capacidad nominal		m	170 / 7	170 / 7
Desnivel de altura (int./ext.)		m	50 (UE arriba) 35 (UE debajo)	50 (UE arriba) 35 (UE debajo)
Rango de funcionamiento	Calor mín. ~ máx.	°C	-21 ~ +24 (hasta temperatura de salida 45)	-21 ~ +24 (hasta temperatura de salida 45)
Rango de temperatura de salida de agua	Frío mín. ~ máx.	°C	-15 ~ +15	-15 ~ +15
	Calor mín. ~ máx.	°C	+35 ~ +55	+35 ~ +55
<b>PVPR hydrokit con bomba de agua clase A</b>		€	<b>15.001</b>	<b>16.845</b>
<b>PVPR hydrokit sin bomba</b>		€	<b>13.639</b>	<b>15.701</b>
<b>PVPR unidad exterior</b>		€	<b>47.080</b>	<b>56.778</b>

1) Nivel de eficiencia de la unidad: Escala de A+++ a D. 2) Valores de eficiencia del espacio estacional refrigeración/calefacción según el REGLAMENTO DE LA COMISIÓN (UE) 813/2013. El cálculo de prestaciones se hace de acuerdo con Eurovent. Presión sonora medida a 1 metro de la unidad exterior y a 1,5 metros de altura.

<b>Accesorios</b>		<b>PVPR €</b>
<b>PAW-3WSK</b>	Kit de apilamiento para apilar en vertical hasta 3 intercambiadores de calor de agua (4 unidades por kit)	<b>182</b>

La disponibilidad de apilamiento vertical fácil permite instalaciones en un espacio limitado (hasta 3 unidades)\*. Intercambiador de calor de chapa de acero inoxidable con control de protección anticongelación. Alternancia entre funcionamiento de calefacción y refrigeración.

\* Se necesita un kit de apilamiento (PAW-3WSK).



**La tecnología en el punto de mira**

- Calefacción, refrigeración y agua caliente sanitaria (ACS)
- Incluye bomba de agua clase A (solo en modelo P)
- Instalación hasta los 80 kW
- ACS gratuita a partir del calor residual del motor
- Compatible con todos los controladores centralizados
- Distancia máxima entre la unidad exterior y el intercambiador de calor de agua: 170 m
- Temperaturas de salida del agua caliente de 35 °C a 55 °C
- Temperaturas de salida de agua fría de -15 °C a +15 °C
- Temperatura exterior mínima en modo calor: -21 °C

# Detección de fugas y vaciado automático de refrigerante para el refrigerante R410A

Nueva gama de vaciado para detectar fugas de refrigerante, que ofrece total garantía y seguridad. Es una solución ideal para hoteles, oficinas y edificios públicos, donde se requiere una estricta seguridad de usuarios finales y trabajadores.



El sistema supervisa las fugas de refrigerante de manera continua y avisa antes de que se produzcan, evitando así pérdidas considerables de refrigerante y daños potenciales en la eficiencia del sistema. El sistema puede reducir la pérdida potencial de refrigerante hasta un 90 %.

Además de garantizar un funcionamiento seguro y fiable, el sistema de vaciado por bombeo de Panasonic contribuye a que un edificio obtenga puntos BREEAM adicionales y permite el cumplimiento de las actuales normas EN 378, que cubren las aplicaciones en las que los niveles de concentración de refrigerante superan los límites prácticos de seguridad de 0,44 kg/m<sup>3</sup>.

## **Función de vaciado de refrigerante básica:**

- Detección de fugas
- Activación del proceso de vaciado
- Recogida del gas en el depósito receptor
- Cierre de las válvulas para aislar el gas

## **La tecnología en el punto de mira**

- Compatible con las series Mini ECOi / ECOi EX / ECO G\* con refrigerante R410
- Kit receptor incluido de serie
- Control actualizado que incluye
- Conexión de dos modos:
  - 1 | Con sensores de fuga locales
  - 2 | Utilizando un algoritmo innovador
- El R22 se puede renovar

\* Para la conexión a GHP se requiere un componente adicional, que depende de la configuración. Para más información, contacta con tu representante local de Panasonic.



Los sistemas de vaciado por bombeo son ideales para hoteles, oficinas y edificios públicos en los que la seguridad de los ocupantes del edificio es imprescindible y además son extremadamente rentables.

### Método directo de detección de fugas: la solución más segura para espacios pequeños

El detector de fugas se conecta directamente a la unidad interior y el sistema de vaciado por bombeo se conecta directamente a la PCB de la unidad exterior. El sistema de vaciado por bombeo se activará cuando se detecte una fuga en la habitación e iniciará una operación de recuperación de refrigerante inmediatamente. Esta reacción inmediata, con gran capacidad de almacenamiento de refrigerante, ofrece un alto nivel de seguridad para los usuarios finales y los ocupantes del edificio, y además es respetuosa con el medio ambiente. No se necesitan paneles de comunicación, cableado ni software adicionales. Esta opción debe implementarse en cualquier zona que no cumpla la norma BS EN 378:2008.

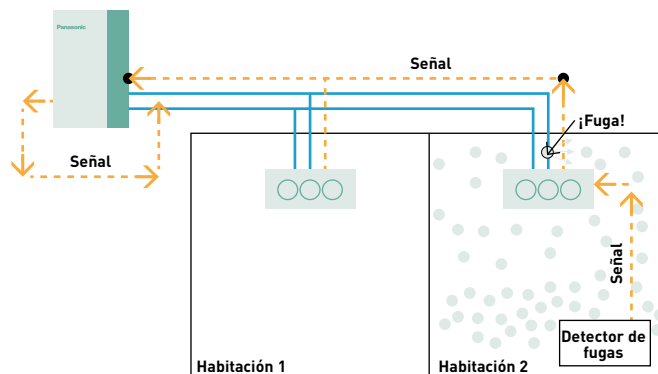

### Método directo de detección de fugas: Algoritmo PLC único para determinar la fuga de refrigerante

Los sensores de presión y temperatura controlan constantemente la presión alta/baja y la descarga de la unidad de condensación para protegerla de posibles fugas en zonas no cubiertas por los detectores de fugas. El innovador algoritmo es capaz de detectar fugas de R410A en función de los cambios anormales en las siguientes condiciones: presión alta/baja y temperatura de descarga del compresor. Una vez iniciada, mediante detección directa o indirecta, la unidad cerrará inmediatamente las válvulas de bola de accionamiento de líquido/descarga, y cerrará los terminales de alarma de la PCB de vaciado, permitiendo que se active una alarma en cualquier lugar designado a tal efecto. La recuperación del refrigerante se realiza a través de la línea de aspiración a los intercambiadores de calor de las unidades exteriores, y el refrigerante sobrante se recoge en el depósito receptor de 30 l. Una vez que se ha vaciado completamente, la línea de aspiración se cierra y la unidad espera una orden de Reinicio y Recarga. Gracias a la sencillez de la instalación y el control remoto, mostrados en la Fig. 1, el sistema de vaciado por bombeo ECOi de Panasonic puede proporcionar una reducción drástica de costes y tiempo de instalación en comparación con un sistema de detección de fugas independiente, mostrado en la Fig. 2.

Fig. 1: Sistema de vaciado por bombeo Panasonic.

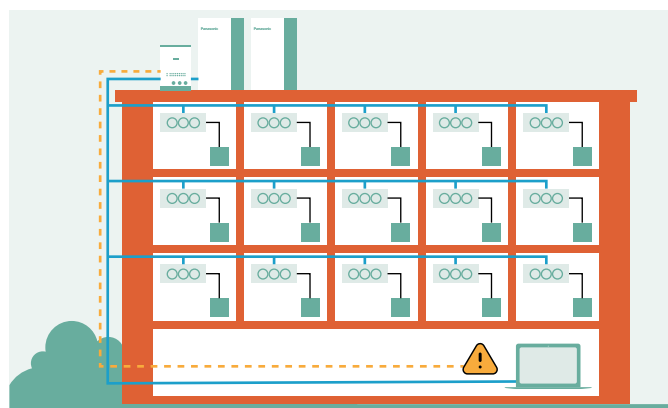
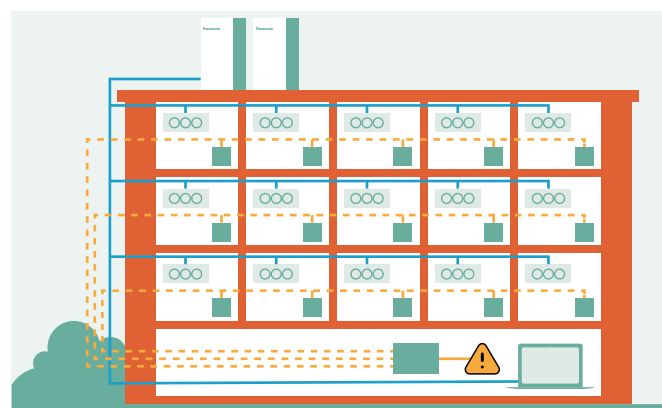

Fig. 2: Sistema independiente de detección de fugas.





















































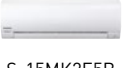
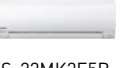
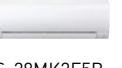
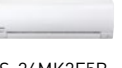
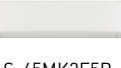

### Instalación rápida y sencilla

La unidad contiene válvulas de bola, un recipiente de almacenamiento de 30 litros y PLC alojados en una carcasa con grado de protección IP54. Los terminales en la parte frontal de la unidad permiten un cableado fácil hasta la terminal de alarmas, los transductores de alta / baja presión y los sensores de temperatura de descarga de las unidades de condensación.

Referencia	Descripción	PVPR €
PAW-PUD2W-1R	Sistema de vaciado por bombeo (2 vías) para 1 unidad exterior	19.080
PAW-PUD2W-2R	Sistema de vaciado por bombeo (2 vías) para 2 unidades exteriores	20.140
PAW-PUD2W-3R*	Sistema de vaciado por bombeo (2 vías) para 3 unidades exteriores	22.260
PAW-PUD3W-1R	Sistema de vaciado por bombeo (3 vías) para 1 unidad exterior	19.080
PAW-PUD3W-2R	Sistema de vaciado por bombeo (3 vías) para 2 unidades exteriores	20.140
PAW-PUD3W-3R*	Sistema de vaciado por bombeo (3 vías) para 3 unidades exteriores	22.260



























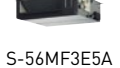

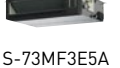

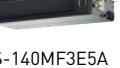
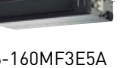



\* Pedido especial que requiere un plazo de entrega más largo de lo habitual. Para obtener información detallada, contacta con un distribuidor autorizado de Panasonic.

# Gama de unidades interiores de sistemas ECOi y ECO G

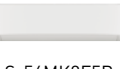
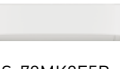
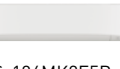
Página	1,5 kW	2,2 kW	2,8 kW	3,0 kW	3,6 kW	4,0 kW	4,5 kW
P. 167	Cassette de 4 vías 90x90 tipo U2 · R32 / R410A	 S-22MU2E5B	 S-28MU2E5B		 S-36MU2E5B		 S-45MU2E5B
P. 168	<b>Nuevo</b> cassette de 4 vías 60x60 tipo Y3 · R32 / R410A	 S-15MY3E	 S-22MY3E	 S-28MY3E		 S-36MY3E	 S-45MY3E
P. 169	Cassette de 4 vías 60x60 tipo Y2 · R32 / R410A	 S-15MY2E5B	 S-22MY2E5B	 S-28MY2E5B		 S-36MY2E5B	 S-45MY2E5B
P. 170	Cassette de 2 vías tipo L1 · R410A		 S-22ML1E5	 S-28ML1E5		 S-36ML1E5	 S-45ML1E5
P. 171	Cassette de 1 vía tipo D1 · R410A			 S-28MD1E5		 S-36MD1E5	 S-45MD1E5
P. 172	Unidad con conducto adaptable de presión estática variable tipo F3 · R32	 S-15MF3E5B	 S-22MF3E5B	 S-28MF3E5B		 S-36MF3E5B	 S-45MF3E5B
P. 172	Unidad con conducto adaptable de presión estática variable tipo F3 · R410A	 S-15MF3E5A	 S-22MF3E5A	 S-28MF3E5A		 S-36MF3E5A	 S-45MF3E5A
P. 173	Conducto oculto de perfil reducido y presión estática variable tipo M1 · R32 / R410A	 S-15MM1E5B	 S-22MM1E5B	 S-28MM1E5B		 S-36MM1E5B	 S-45MM1E5B
P. 174	Conducto oculto de alta presión estática tipo E2 · R410A						
P. 175	Recuperación de calor con batería DX · R410A				 PAW-500ZDX3N	 PAW-800ZDX3N	 PAW-01KZDX3N
P. 176	Consola de techo tipo T2 · R410A					 S-36MT2E5A	 S-45MT2E5A
P. 177	Split tipo K2 · R32 / R410A	 S-15MK2E5B	 S-22MK2E5B	 S-28MK2E5B		 S-36MK2E5B	 S-45MK2E5B
P. 178	Consola de suelo tipo G1 · R410A		 S-22MG1E5N	 S-28MG1E5N		 S-36MG1E5N	 S-45MG1E5N
P. 179	Consola de suelo tipo P1 · R410A		 S-22MP1E5	 S-28MP1E5		 S-36MP1E5	 S-45MP1E5
P. 180	Consola de suelo oculta tipo R1 · R410A		 S-22MR1E5	 S-28MR1E5		 S-36MR1E5	 S-45MR1E5
P. 181	Hydrokit para ECOi, agua a 45 °C · R410A						



UNIDADES OPCIONALES EN LA SECCIÓN DE VENTILACIÓN

5,6 kW	6,0 kW	7,3 kW	9,0 kW	10,6 kW	14,0 kW	16,0 kW	22,4 kW	28,0 kW
 S-56MU2E5B	 S-60MU2E5B	 S-73MU2E5B	 S-90MU2E5B	 S-106MU2E5B	 S-140MU2E5B	 S-160MU2E5B		
 S-56MY3E								
 S-56MY2E5B								
 S-56ML1E5		 S-73ML1E5						
 S-56MD1E5		 S-73MD1E5						
 S-56MF3E5B	 S-60MF3E5B	 S-73MF3E5B	 S-90MF3E5B	 S-106MF3E5B	 S-140MF3E5B	 S-160MF3E5B		
 S-56MF3E5A	 S-60MF3E5A	 S-73MF3E5A	 S-90MF3E5A	 S-106MF3E5A	 S-140MF3E5A	 S-160MF3E5A		
 S-56MM1E5B								
							 S-224ME2E5	 S-280ME2E5
 S-56MT2E5A		 S-73MT2E5A		 S-106MT2E5A	 S-140MT2E5A			
 S-56MK2E5B		 S-73MK2E5B		 S-106MK2E5B				
 S-56MG1E5N								
 S-56MP1E5		 S-71MP1E5						
 S-56MR1E5		 S-71MR1E5						
			 S-80MW1E5	 S-125MW1E5				

# El equilibrio de la naturaleza en la calidad del aire interior



## nanoe™ X, la tecnología con los beneficios de los radicales hidroxilo.

Abundantes en la naturaleza, los radicales hidroxilo (también conocidos como radicales OH) tienen la capacidad de neutralizar contaminantes, virus y bacterias para limpiar y desodorizar. La tecnología nanoe™ X puede brindar estos increíbles beneficios en interiores para que las superficies, los muebles y el ambiente interior puedan ser un lugar más limpio y agradable, ya sea en casa, en el trabajo o visitando hoteles, tiendas, restaurantes, etc.



### Un proceso natural

Los radicales hidroxilo son moléculas inestables que intentan reaccionar con otros elementos como el hidrógeno y los capturan. Gracias a esta reacción, los radicales hidroxilo tienen el potencial de inhibir el crecimiento de contaminantes como bacterias, virus, mohos y olores, descomponiéndolos y neutralizando los efectos indeseables. Este proceso natural es muy beneficioso para mejorar la calidad del aire interior.

### nanoe™ X de Panasonic lleva todo esto un paso más allá y trae el detergente de la naturaleza, los radicales hidroxilo, a los espacios interiores para ayudar a crear un ambiente ideal

Gracias a la tecnología nanoe™ X, se pueden neutralizar varios tipos de contaminantes, como ciertos tipos de bacterias, virus, moho, alérgenos, polen y ciertas sustancias peligrosas.

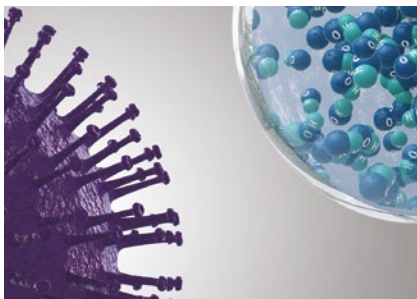

1 | nanoe™ X alcanza los contaminantes.

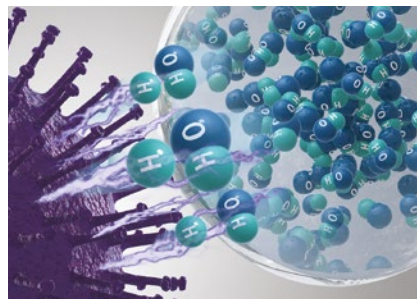

2 | Los radicales hidroxilo desnaturalizan las proteínas de los contaminantes.

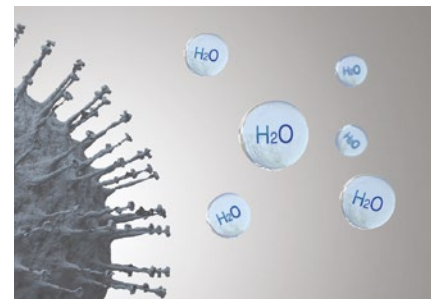

3 | La actividad de los contaminantes queda inhibida.

### Panasonic Heating & Cooling Solutions está incorporando la tecnología nanoe™ en una amplia gama de equipos

#### NUEVO Generador nanoe™ X (TBC) integrado.



Cassette de 4 vías 60x60 tipo Y3.  
S-\*\*\*MY3E.  
6 capacidades:: 1,5 - 5,6 kW.



Cassette de 4 vías 90x90 tipo U2.  
S-\*\*\*MU2E5B.  
11 capacidades:: 2,2 - 16,0 kW.



Conducto adaptable tipo F3.  
S-\*\*\*MF3E5B.  
12 capacidades:: 1,5 - 16,0 kW.



Consola de suelo tipo G1.  
S-\*\*\*MG1E5N.  
5 capacidades:: 2,2 - 5,6 kW.



nanoe™ X de serie.



Cassette de 4 vías 90x90 tipo U2 · R32 / R410A

Cassettes de 4 vías 90x90 con Generador nanoe™ X Mark 2 integrado y nuevo diseño de panel.

Panasonic presenta un nuevo diseño de panel plano que es moderno y combina bien con cualquier ambiente. Estos cassettes se han desarrollado para responder a las necesidades de los clientes de hoy en día, como mayor ahorro de energía, confort y aire más saludable.



COMPATIBLE CON TODAS LAS SOLUCIONES DE CONECTIVIDAD DE PANASONIC. PARA OBTENER MÁS INFORMACIÓN, CONSULTE LA SECCIÓN SISTEMAS DE CONTROL.

Unidad interior		S-22MU2E5B	S-28MU2E5B	S-36MU2E5B	S-45MU2E5B	S-56MU2E5B	S-60MU2E5B	S-73MU2E5B	S-90MU2E5B	S-106MU2E5B	S-140MU2E5B	S-160MU2E5B
Capacidad frigorífica	kW	2,2	2,8	3,6	4,5	5,6	6,0	7,3	9,0	10,6	14,0	16,0
Consumo eléctrico	W	20,00	20,00	20,00	20,00	25,00	35,00	40,00	40,00	90,00	95,00	105,00
Intensidad	A	0,21	0,21	0,21	0,21	0,23	0,33	0,36	0,38	0,71	0,74	0,82
Capacidad calorífica	kW	2,5	3,2	4,2	5,0	6,3	7,1	8,0	10,0	11,4	16,0	18,0
Consumo eléctrico	W	20,00	20,00	20,00	20,00	25,00	35,00	40,00	40,00	85,00	90,00	100,00
Intensidad	A	0,20	0,20	0,20	0,20	0,22	0,32	0,35	0,37	0,69	0,72	0,80
Tipo de ventilador		Turbo-ventilador	Turbo-ventilador	Turbo-ventilador	Turbo-ventilador	Turbo-ventilador	Turbo-ventilador	Turbo-ventilador	Turbo-ventilador	Turbo-ventilador	Turbo-ventilador	Turbo-ventilador
Generador nanoe™ X		Mark 2	Mark 2	Mark 2	Mark 2	Mark 2	Mark 2	Mark 2	Mark 2	Mark 2	Mark 2	Mark 2
Caudal de aire	Al/Med/Ba m³/min	14,5/13,0/11,5	14,5/13,0/11,5	14,5/13,0/11,5	15,5/13,0/11,5	16,5/13,5/11,5	21,0/16,0/13,0	22,5/16,0/13,0	23,0/18,5/14,0	34,0/25,0/19,0	36,0/26,0/20,0	37,0/28,0/24,0
Presión sonora	Al/Med/Ba dB(A)	30/29/28	30/29/28	30/29/28	31/29/28	32/30/28	36/32/29	37/32/29	38/35/32	44/38/34	45/39/35	46/40/38
Potencia sonora	Al/Med/Ba dB(A)	45/44/43	45/44/43	45/44/43	46/44/43	47/45/43	51/47/44	52/47/44	53/50/47	59/53/49	60/54/50	61/55/53
Dimensiones (AlxAxPr)	Interior mm	256 x 840 x 840	256 x 840 x 840	256 x 840 x 840	256 x 840 x 840	256 x 840 x 840	256 x 840 x 840	256 x 840 x 840	256 x 840 x 840	319 x 840 x 840	319 x 840 x 840	319 x 840 x 840
	Panel mm	33,5 x 950 x 950	33,5 x 950 x 950	33,5 x 950 x 950	33,5 x 950 x 950	33,5 x 950 x 950	33,5 x 950 x 950	33,5 x 950 x 950	33,5 x 950 x 950	33,5 x 950 x 950	33,5 x 950 x 950	33,5 x 950 x 950
Peso neto (Panel)	kg	19(5)	19(5)	19(5)	19(5)	19(5)	20(5)	20(5)	20(5)	25(5)	25(5)	25(5)
Diámetro tubería	Líquido Pulg.(mm)	1/4(6,35)	1/4(6,35)	1/4(6,35)	1/4(6,35)	1/4(6,35)	3/8(9,52) <sup>1)</sup>	3/8(9,52) <sup>1)</sup>	3/8(9,52) <sup>1)</sup>	3/8(9,52)	3/8(9,52)	3/8(9,52)
	Gas Pulg.(mm)	1/2(12,70)	1/2(12,70)	1/2(12,70)	1/2(12,70)	1/2(12,70)	5/8(15,88) <sup>1)</sup>	5/8(15,88) <sup>1)</sup>	5/8(15,88) <sup>1)</sup>	5/8(15,88)	5/8(15,88)	5/8(15,88)
PVPR unidad interior	€	1.336	1.347	1.355	1.555	1.586	1.689	1.776	1.992	2.354	2.594	2.797
PVPR panel CZ-KPU3W	€	328	328	328	328	328	328	328	328	328	328	328

1) Cuando el diámetro de la tubería sea de (líquido) Ø6,35(1/4) - (gas) Ø12,7(1/2), debe conectarse el tubo de líquido del zócalo (Ø6,35 - Ø9,52) a la unidad interior del lado del líquido y el tubo de gas del zócalo (Ø12,7 - Ø15,88) a la unidad interior del lado del gas. \* Los valores anteriores se refieren a un uso con nanoe™ X apagado.

Accesorios		PVPR €
CZ-RTC6	Mando de pared CONEX (no inalámbrico)	183
CZ-RTC6BL	Mando de pared CONEX con Bluetooth®	213
CZ-RTC5B	Mando de pared con función Econavi	183
CZ-RWS3 + CZ-RRWU3W	Mando inalámbrico con infrarrojos y receptor	116 + 136
PAW-RE2C4-MOD-WH	Controlador de sala táctil Modbus RS-485 con E/S, blanco	328
PAW-RE2C4-MOD-BK	Controlador de sala táctil Modbus RS-485 con E/S, negro	328
PAW-RE2D4-WH	Pantalla de control táctil con 2 entradas digitales, blanco	284

Accesorios		PVPR €
PAW-RE2D4-BK	Pantalla de control táctil con 2 entradas digitales, negro	284
CZ-KPU3W	Panel estándar	328
CZ-KPU3AW	Panel exclusivo Econavi	392
CZ-CENSC1	Sensor Econavi de ahorro de energía	194
CZ-FDU3+ CZ-ATU2	Kit de entrada de aire fresco	486 + 453
CZ-CGLSC1	Detector de fugas de refrigerante R32 de Panasonic	211

La tecnología en el punto de mira

- Turboventilador de alto rendimiento
- Menor nivel de ruido con el modo de ventilador lento
- Altura de techo de hasta 5,0 m
- Tuberías ligeras y de fácil tendido (líder del sector)
- Econavi: Sensor de humedad y de temperatura del suelo añadido. Detección de nivel de actividad y nuevo circulador
- nanoe™ X (Generador Mark 2= 9,6 billones de radicales hidroxilo/segundo) de serie para una mejor calidad del aire interior, limpieza interna de la unidad interior con nanoe™ X y funcionamiento en seco.
- Bomba de drenaje potente que ofrece 750 mm de elevación
- Orificio ciego para aire exterior
- Conexión de conducto de derivación
- Entrada de aire fresco de gran volumen con cámara de mezcla de aire de entrada opcional (CZ-FDU3+CZ-ATU2)

Panel de nuevo diseño

Diseño plano, muy adecuado para interiores. Control individual de los 4 álabes.

El tubo de drenaje puede elevarse hasta un máximo de 750 mm desde la superficie inferior del techo.

La bomba de drenaje integrada permite una altura de drenaje de 750 mm facilitando mucho la instalación.

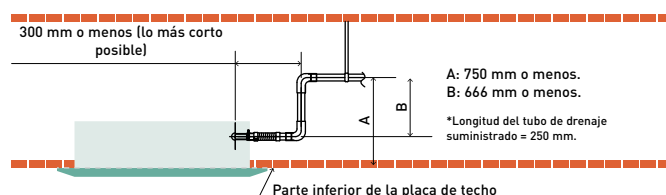

ECONAVI y CONTROL VÍA INTERNET. Opcional.

Condiciones nominales: Aire interior (frío) 27 °C TS / 19 °C TH. Aire exterior (frío) 35 °C TS / 24 °C TH. Aire interior (calor) 20 °C TS. Aire exterior (calor) 7 °C TS / 6 °C TH. [TS: Temperatura seca; TH: Temperatura húmeda]. Especificaciones sujetas a cambios sin previo aviso. Para obtener información detallada acerca de la ErP / el etiquetado energético, visita nuestras páginas www.aircon.panasonic.es o www.ptc.panasonic.eu.

NOVEDAD  
2022
  
nanoe™ X de serie.

### NUEVO cassette de 4 vías 60x60 tipo Y3 · R32 / R410A

La gama VRF incluye ahora un nuevo minicassette con un moderno diseño de panel.

El tipo Y3 no solo se adapta perfectamente a las rejillas de techo de 600 × 600 mm, sino que también ofrece las ventajas adicionales de nanoe™ X, que mejora la calidad del aire interior.



COMPATIBLE CON TODAS LAS SOLUCIONES DE CONECTIVIDAD DE PANASONIC. PARA OBTENER MÁS INFORMACIÓN, CONSULTE LA SECCIÓN SISTEMAS DE CONTROL.

Unidad interior		S-15MY3E	S-22MY3E	S-28MY3E	S-36MY3E	S-45MY3E	S-56MY3E	
Capacidad frigorífica	kW	1,5	2,2	2,8	3,6	4,5	5,6	
Consumo eléctrico	W	19,00	20,00	21,00	22,00	30,00	42,00	
Intensidad	A	0,24	0,24	0,25	0,26	0,34	0,43	
Capacidad calorífica	kW	1,7	2,5	3,2	4,2	5,0	6,3	
Consumo eléctrico	W	17,00	18,00	19,00	20,00	28,00	40,00	
Intensidad	A	0,21	0,21	0,22	0,23	0,31	0,40	
Tipo de ventilador		Ventilador centrífugo	Ventilador centrífugo	Ventilador centrífugo	Ventilador centrífugo	Ventilador centrífugo	Ventilador centrífugo	
Caudal de aire	Frio [Al / Med / Ba]	m³/min	8,5/7,0/6,0	8,7/7,0/6,0	9,0/7,5/6,0	9,5/7,8/6,0	11,5/9,0/6,5	13,5/10,5/8,0
	Calor [Al / Med / Ba]	m³/min	8,5/7,0/6,0	8,7/7,0/6,0	9,0/7,5/6,0	9,5/7,8/6,0	11,5/9,0/6,5	13,5/10,5/8,0
Presión sonora	Al / Med / Ba	dB(A)	33/30/28	33/30/28	34/30/28	35/31/28	39/34/30	42/37/33
Potencia sonora	Al / Med / Ba	dB(A)	48/45/43	48/45/43	49/45/43	50/46/43	54/49/45	57/52/48
Dimensiones (Al x An x Pr)	Interior	mm	243x575x575	243x575x575	243x575x575	243x575x575	243x575x575	243x575x575
	Panel AW	mm	30 x 625 x 625	30 x 625 x 625	30 x 625 x 625	30 x 625 x 625	30 x 625 x 625	30 x 625 x 625
Peso neto		kg	17,8(15+2,8)	17,8(15+2,8)	17,8(15+2,8)	17,8(15+2,8)	17,8(15+2,8)	17,8(15+2,8)
Diámetro tubería	Tubería de líquido	Pulg. (mm)	1/4(6,35)	1/4(6,35)	1/4(6,35)	1/4(6,35)	1/4(6,35)	1/4(6,35)
	Tubería de gas	Pulg. (mm)	1/2(12,70)	1/2(12,70)	1/2(12,70)	1/2(12,70)	1/2(12,70)	1/2(12,70)
PVPR unidad interior	€	A consultar	A consultar	A consultar	A consultar	A consultar	A consultar	
PVPR panel CZ-KPY4	€	247	247	247	247	247	247	

\* Disponible en otoño de 2022.

Accesorios		PVPR €
<b>CZ-RTC6</b>	Mando de pared CONEX (no inalámbrico)	183
<b>CZ-RTC6BL</b>	Mando de pared CONEX con Bluetooth®	213
<b>CZ-RTC5B</b>	Mando de pared con función Econavi	183
<b>CZ-RWS3 + CZ-RWRY3</b>	Mando inalámbrico con infrarrojos y receptor	116 + 127
<b>PAW-RE2C4-MOD-WH</b>	Controlador de sala táctil Modbus RS-485 con E/S, blanco	328

Accesorios		PVPR €
<b>PAW-RE2C4-MOD-BK</b>	Controlador de sala táctil Modbus RS-485 con E/S, negro	328
<b>PAW-RE2D4-WH</b>	Pantalla de control táctil con 2 entradas digitales, blanco	284
<b>PAW-RE2D4-BK</b>	Pantalla de control táctil con 2 entradas digitales, negro	284
<b>CZ-CENSC1</b>	Sensor Econavi de ahorro de energía	194
<b>CZ-CGLSC1</b>	Detector de fugas de refrigerante R32 de Panasonic	211

### Diseño compacto y vanguardista

- El espacio requerido en el techo es solo de 250 mm de profundidad
- La parte visible solo mide 30 mm

### La tecnología en el punto de mira

- Bomba de drenaje incorporada
- Bomba de drenaje de CC e interruptor de flotador para reducir el ruido
- nanoe™ X de serie para mejorar la calidad del aire interior
- Autolimpieza del interior de la unidad con nanoe™ X

### Control individual de las lamas

Mejor control del caudal de aire con 4 motores, que proporcionan un control individual de los deflectores.

Perfecta distribución del aire sin caudal de aire directo, para reducir la sensación de corrientes de aire frío.



ECONAVI y CONTROL VÍA INTERNET: Opcional.





**Cassette de 4 vías 60x60 tipo Y2 · R32 / R410A**

**Diseñado para encajar exactamente en una cuadrícula de techo de 600 x 600 mm sin necesidad de alterar la configuración de las barras**

La gama Y2 es ideal para pequeñas tiendas y renovaciones. Además, las mejoras en eficiencia convierten a esta unidad en una de las más avanzadas del sector.



COMPATIBLE CON TODAS LAS SOLUCIONES DE CONECTIVIDAD DE PANASONIC. PARA OBTENER MÁS INFORMACIÓN, CONSULTE LA SECCIÓN SISTEMAS DE CONTROL.

Unidad interior		S-15MY2E5B	S-22MY2E5B	S-28MY2E5B	S-36MY2E5B	S-45MY2E5B	S-56MY2E5B
Capacidad frigorífica	kW	1,5	2,2	2,8	3,6	4,5	5,6
Consumo eléctrico	W	35,00	35,00	35,00	40,00	40,00	45,00
Intensidad	A	0,30	0,30	0,30	0,30	0,32	0,35
Capacidad calorífica	kW	1,7	2,5	3,2	4,2	5,0	6,3
Consumo eléctrico	W	30,00	30,00	30,00	35,00	35,00	40,00
Intensidad	A	0,25	0,25	0,30	0,30	0,30	0,30
Tipo de ventilador		Ventilador centrífugo	Ventilador centrífugo	Ventilador centrífugo	Ventilador centrífugo	Ventilador centrífugo	Ventilador centrífugo
Caudal de aire	Frio (Al / Med / Ba) m³/min	8,9/8,2/5,6	9,1/8,2/5,6	9,3/8,4/5,6	9,7/8,7/6,0	10,0/9,3/8,2	10,4/9,8/8,5
	Calor (Al / Med / Ba) m³/min	9,1/8,4/5,6	9,3/8,4/5,6	9,6/8,7/5,6	9,9/9,1/6,0	10,3/9,6/8,2	11,1/9,8/8,7
Presión sonora	Al / Med / Ba dB(A)	34/31/25	35/31/25	35/31/25	36/32/26	38/34/28	40/37/34
Potencia sonora	Al / Med / Ba dB(A)	49/46/40	50/46/40	50/46/40	51/47/41	53/49/43	55/52/49
	Interior mm	288x583x583	288x583x583	288x583x583	288x583x583	288x583x583	288x583x583
Dimensiones (Al x An x Pr)	Panel AW mm	31 x 700 x 700	31 x 700 x 700	31 x 700 x 700	31 x 700 x 700	31 x 700 x 700	31 x 700 x 700
	Panel BW mm	31 x 625 x 625	31 x 625 x 625	31 x 625 x 625	31 x 625 x 625	31 x 625 x 625	31 x 625 x 625
Peso neto	kg	20,4(18+2,4)	20,4(18+2,4)	20,4(18+2,4)	20,4(18+2,4)	20,4(18+2,4)	20,4(18+2,4)
Diámetro tubería	Tubería de líquido Pulg. (mm)	1/4(6,35)	1/4(6,35)	1/4(6,35)	1/4(6,35)	1/4(6,35)	1/4(6,35)
	Tubería de gas Pulg. (mm)	1/2(12,70)	1/2(12,70)	1/2(12,70)	1/2(12,70)	1/2(12,70)	1/2(12,70)
<b>PVPR unidad interior</b>	<b>€</b>	<b>1.248</b>	<b>1.290</b>	<b>1.307</b>	<b>1.361</b>	<b>1.501</b>	<b>1.691</b>
<b>PVPR panel CZ-KPY3AW / CZ-KPY3BW</b>	<b>€</b>	<b>252 / 252</b>	<b>252 / 252</b>	<b>252 / 252</b>	<b>252 / 252</b>	<b>252 / 252</b>	<b>252 / 252</b>

Accesorios		PVPR €
<b>CZ-RTC6</b>	Mando de pared CONEX (no inalámbrico)	<b>183</b>
<b>CZ-RTC6BL</b>	Mando de pared CONEX con Bluetooth®	<b>213</b>
<b>CZ-RTC5B</b>	Mando de pared con función Econavi	<b>183</b>
<b>CZ-RWS3</b>	Mando inalámbrico con infrarrojos	<b>116</b>
<b>PAW-RE2C4-MOD-WH</b>	Controlador de sala táctil Modbus RS-485 con E/S, blanco	<b>328</b>
<b>PAW-RE2C4-MOD-BK</b>	Controlador de sala táctil Modbus RS-485 con E/S, negro	<b>328</b>

Accesorios		PVPR €
<b>PAW-RE2D4-WH</b>	Pantalla de control táctil con 2 entradas digitales, blanco	<b>284</b>
<b>PAW-RE2D4-BK</b>	Pantalla de control táctil con 2 entradas digitales, negro	<b>284</b>
<b>CZ-KPY3AW</b>	Panel 700x700 mm	<b>252</b>
<b>CZ-KPY3BW</b>	Panel 625x625 mm	<b>252</b>
<b>CZ-CENSC1</b>	Sensor Econavi de ahorro de energía	<b>194</b>
<b>CZ-CGLSC1</b>	Detector de fugas de refrigerante R32 de Panasonic	<b>211</b>

**La tecnología en el punto de mira**

- Minicassette que se adapta a una cuadrícula de techo de 600 x 600 mm
- Distribución de aire optimizada
- Caudal de aire multidireccional
- Bomba de drenaje potente que ofrece 750 mm de elevación
- Motores de ventilador de CC de velocidad variable e intercambiador de calor optimizado para maximizar la eficiencia

**Altura del drenaje de aproximadamente 750 mm desde la superficie del techo**

La altura del drenaje puede aumentarse en aproximadamente 350 mm por encima del valor convencional usando una bomba de drenaje de alta elevación y es posible una tubería larga horizontal. Unidad ligera de 18,4 kg y también muy estrecha, con una altura de solo 288 mm, lo que posibilita su instalación incluso en huecos de falsos techos muy estrechos.

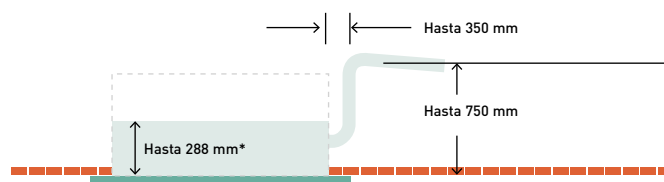

ECONAVI y CONTROL VÍA INTERNET: Opcional.

Condiciones nominales: Aire interior (frío) 27 °C TS / 19 °C TH. Aire exterior (frío) 35 °C TS / 24 °C TH. Aire interior (calor) 20 °C TS. Aire exterior (calor) 7 °C TS / 6 °C TH. [TS: Temperatura seca; TH: Temperatura húmeda]. Especificaciones sujetas a cambios sin previo aviso. Para obtener información detallada acerca de la ErP / el etiquetado energético, visita nuestras páginas [www.aircon.panasonic.eu](http://www.aircon.panasonic.eu) o [www.ptc.panasonic.eu](http://www.ptc.panasonic.eu).

## Cassette de 2 vías tipo L1 · R410A

## Unidades estilizadas, compactas y ligeras.

Se han conseguido notables reducciones de tamaño y peso mejorando el diseño del entorno del ventilador; el peso de todos los modelos es ahora de 30 kg.



COMPATIBLE CON TODAS LAS SOLUCIONES DE CONECTIVIDAD DE PANASONIC. PARA OBTENER MÁS INFORMACIÓN, CONSULTE LA SECCIÓN SISTEMAS DE CONTROL.

Unidad interior		S-22ML1E5	S-28ML1E5	S-36ML1E5	S-45ML1E5	S-56ML1E5	S-73ML1E5
Capacidad frigorífica	kW	2,2	2,8	3,6	4,5	5,6	7,3
Consumo eléctrico	W	90,00	92,00	93,00	97,00	97,00	145,00
Intensidad	A	0,45	0,45	0,45	0,45	0,45	0,65
Capacidad calorífica	kW	2,5	3,2	4,2	5,0	6,3	8,0
Consumo eléctrico	W	58,00	60,00	61,00	65,00	65,00	109,00
Intensidad	A	0,29	0,29	0,29	0,29	0,29	0,48
Tipo de ventilador		Ventilador Sirocco		Ventilador Sirocco		Ventilador Sirocco	
Caudal de aire	Al / Med / Ba	m³/min	8,0/7,0/6,0	9,0/8,0/7,0	9,7/8,7/7,7	11,0/9,0/8,0	11,0/9,0/8,0
Presión sonora	Al / Med / Ba	dB(A)	30/27/24	33/29/26	34/31/28	35/33/29	38/35/33
Dimensiones (Al x An x Pr)	Interior	mm	350 x 840 x 600	350 x 840 x 600	350 x 840 x 600	350 x 840 x 600	350 x 1140 x 600
	Panel	mm	8 x 1060 x 680	8 x 1060 x 680	8 x 1060 x 680	8 x 1060 x 680	8 x 1360 x 680
Peso neto (Panel)		kg	26,0(8,0)	26,0(8,0)	26,0(8,0)	26,0(8,0)	26,0(8,0)
Diámetro tubería	Tubería de líquido	Pulg. (mm)	1/4(6,35)	1/4(6,35)	1/4(6,35)	1/4(6,35)	3/8(9,52)
	Tubería de gas	Pulg. (mm)	1/2(12,70)	1/2(12,70)	1/2(12,70)	1/2(12,70)	5/8(15,88)
<b>PVPR unidad interior</b>	<b>€</b>		<b>1.866</b>	<b>1.904</b>	<b>1.934</b>	<b>2.103</b>	<b>2.175</b>
<b>PVPR panel CZ-02KPL2</b>	<b>€</b>		<b>378</b>	<b>378</b>	<b>378</b>	<b>378</b>	<b>-</b>
<b>PVPR panel CZ-03KPL2</b>	<b>€</b>		<b>-</b>	<b>-</b>	<b>-</b>	<b>-</b>	<b>505</b>

Accesorios		PVPR €
<b>CZ-RTC6</b>	Mando de pared CONEX (no inalámbrico)	<b>183</b>
<b>CZ-RTC6BL</b>	Mando de pared CONEX con Bluetooth®	<b>213</b>
<b>CZ-RTC5B</b>	Mando de pared con función Econavi	<b>183</b>
<b>CZ-RWS3 + CZ-RWRL3</b>	Mando inalámbrico con infrarrojos y receptor	<b>116 + 171</b>
<b>PAW-RE2C4-MOD-WH</b>	Controlador de sala táctil Modbus RS-485 con E/S, blanco	<b>328</b>

Accesorios		PVPR €
<b>PAW-RE2C4-MOD-BK</b>	Controlador de sala táctil Modbus RS-485 con E/S, negro	<b>328</b>
<b>PAW-RE2D4-WH</b>	Pantalla de control táctil con 2 entradas digitales, blanco	<b>284</b>
<b>PAW-RE2D4-BK</b>	Pantalla de control táctil con 2 entradas digitales, negro	<b>284</b>
<b>CZ-02KPL2</b>	Panel para S-22 a S-56 models	<b>378</b>
<b>CZ-03KPL2</b>	Panel para S-73 model	<b>505</b>

## La tecnología en el punto de mira

- La distribución del aire se modifica automáticamente según el modo de operación de la unidad
- La bomba de drenaje ofrece hasta 500 mm de elevación
- Mantenimiento simplificado

## Control automático del deflector

La distribución del aire se modifica automáticamente según el modo de operación de la unidad.

## Mantenimiento simplificado

La bandeja de drenaje está equipada con alambres y puede extraerse. La carcasa del ventilador es de construcción dividida y el motor puede extraerse fácilmente retirando la mitad inferior.

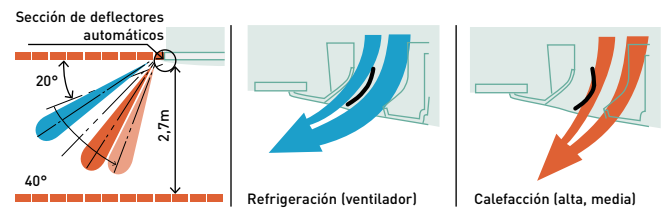

## La bomba de drenaje ofrece hasta 500 mm de elevación

El mantenimiento de la bomba de drenaje se puede realizar desde dos lados: desde la izquierda (lado de la tubería) y desde el interior de la unidad.

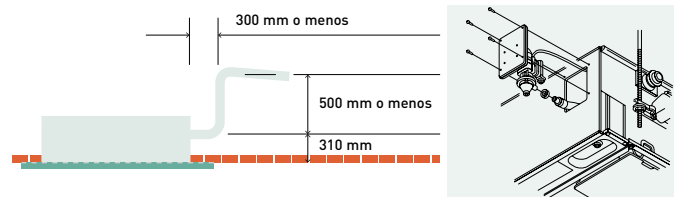

CONTROL VÍA INTERNET: Opcional.



**Cassette de 1 vía tipo D1 · R410A**

Diseñada para ser instalada en el falso techo, la gama de Cassettes de 1 vía tipo D1 de soplado de perfil delgado dispone de ventiladores potentes y silenciosos para hasta 4,2 m.



COMPATIBLE CON TODAS LAS SOLUCIONES DE CONECTIVIDAD DE PANASONIC. PARA OBTENER MÁS INFORMACIÓN, CONSULTE LA SECCIÓN SISTEMAS DE CONTROL.

Unidad interior		S-28MD1E5	S-36MD1E5	S-45MD1E5	S-56MD1E5	S-73MD1E5
Capacidad frigorífica	kW	2,8	3,6	4,5	5,6	7,3
Consumo eléctrico	W	51,00	51,00	51,00	60,00	87,00
Intensidad	A	0,39	0,39	0,39	0,46	0,70
Capacidad calorífica	kW	3,2	4,2	5,0	6,3	8,0
Consumo eléctrico	W	40,00	40,00	40,00	48,00	76,00
Intensidad	A	0,35	0,35	0,35	0,41	0,65
Tipo de ventilador		Ventilador Sirocco		Ventilador Sirocco	Ventilador Sirocco	Ventilador Sirocco
Caudal de aire	Al / Med / Ba	m³/min	12,0/10,0/9,0	12,0/10,0/9,0	12,0/11,0/10,0	13,0/11,5/10,0
Presión sonora	Al / Med / Ba	dB(A)	36/34/33	36/34/33	36/35/34	38/36/34
Dimensiones (Al x An x Pr)	Interior	mm	200 x 1000 x 710	200 x 1000 x 710	200 x 1000 x 710	200 x 1000 x 710
	Panel	mm	20 x 1230 x 800	20 x 1230 x 800	20 x 1230 x 800	20 x 1230 x 800
Peso neto (Panel)		kg	23,5(7,5)	23,5(7,5)	23,5(7,5)	24,5(7,5)
Diámetro tubería	Tubería de líquido	Pulg. (mm)	1/4 (6,35)	1/4 (6,35)	1/4 (6,35)	1/4 (6,35)
	Tubería de gas	Pulg. (mm)	1/2 (12,70)	1/2 (12,70)	1/2 (12,70)	5/8 (15,88)
<b>PVPR unidad interior</b>		<b>€</b>	<b>1.707</b>	<b>1.771</b>	<b>1.868</b>	<b>1.922</b>
<b>PVPR panel CZ-KPD2</b>		<b>€</b>	<b>523</b>	<b>523</b>	<b>523</b>	<b>523</b>

Accesorios	PVPR €
<b>CZ-RTC6</b> Mando de pared CONEX (no inalámbrico)	<b>183</b>
<b>CZ-RTC6BL</b> Mando de pared CONEX con Bluetooth®	<b>213</b>
<b>CZ-RTC5B</b> Mando de pared con función Econavi	<b>183</b>
<b>CZ-RWS3 + CZ-RWRD3</b> Mando inalámbrico con infrarrojos y receptor	<b>116 + 137</b>

Accesorios	PVPR €
<b>PAW-RE2C4-MOD-WH</b> Controlador de sala táctil Modbus RS-485 con E/S, blanco	<b>328</b>
<b>PAW-RE2C4-MOD-BK</b> Controlador de sala táctil Modbus RS-485 con E/S, negro	<b>328</b>
<b>PAW-RE2D4-WH</b> Pantalla de control táctil con 2 entradas digitales, blanco	<b>284</b>
<b>PAW-RE2D4-BK</b> Pantalla de control táctil con 2 entradas digitales, negro	<b>284</b>
<b>CZ-KPD2</b> Panel	<b>523</b>

**La tecnología en el punto de mira**

- Ultradelgada
- Adecuada para techos normales y elevados
- La bomba de drenaje incorporada ofrece 590 mm de elevación
- Fácil instalación y mantenimiento
- La altura de suspensión es fácilmente ajustable
- Usa un ventilador con motor de CC para mejorar la eficiencia energética

**Altura de drenaje**

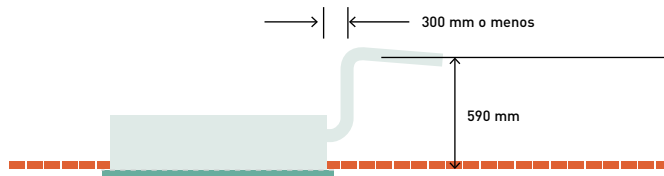

**Con 3 tipos de soplado de aire, las unidades pueden utilizarse de varias maneras**

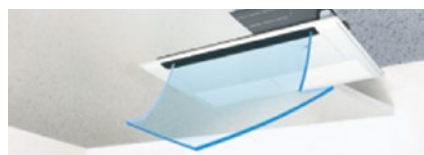

**1. Sistema unidireccional de «impulsión hacia abajo».** Potente sistema unidireccional de «impulsión hacia abajo» que alcanza el suelo incluso desde techos altos (hasta 4,2 m).



**2. Sistema bidireccional montado en el techo.** Los sistemas de «impulsión hacia abajo» y «soplado frontal» se combinan en una unidad montada en el techo para que el aire alcance una amplia área.



**3. Sistema unidireccional montado en el techo.** Este potente sistema de «impulsión frontal» montado en el techo acondiciona con efectividad el aire en el espacio ubicado por delante de la unidad. (Se requieren accesorios adicionales)



CONTROL VÍA INTERNET: Opcional.

Condiciones nominales: Aire interior [frío] 27 °C TS / 19 °C TH. Aire exterior [frío] 35 °C TS / 24 °C TH. Aire interior [calor] 20 °C TS. Aire exterior [calor] 7 °C TS / 6 °C TH. [TS: Temperatura seca; TH: Temperatura húmeda]. Especificaciones sujetas a cambios sin previo aviso. Para obtener información detallada acerca de la ErP / el etiquetado energético, visita nuestras páginas [www.aircon.panasonic.es](http://www.aircon.panasonic.es) o [www.ptc.panasonic.eu](http://www.ptc.panasonic.eu).



nanoe™ X de serie.

**Unidad con conducto adaptable de presión estática variable tipo F3 - R32 / R410A****Diseño de la gama F3 con conducto adaptable.**

Las dos posibilidades de instalación (montaje en horizontal/vertical) con elevada presión estática externa de 150 Pa permiten una instalación flexible.



COMPATIBLE CON TODAS LAS SOLUCIONES DE CONECTIVIDAD DE PANASONIC. PARA OBTENER MÁS INFORMACIÓN, CONSULTE LA SECCIÓN SISTEMAS DE CONTROL.

Unidad interior R32			S-15MF3E5B	S-22MF3E5B	S-28MF3E5B	S-36MF3E5B	S-45MF3E5B	S-56MF3E5B	S-60MF3E5B	S-73MF3E5B	S-90MF3E5B	S-106MF3E5B	S-140MF3E5B	S-160MF3E5B
Unidad interior R410A			S-15MF3E5A	S-22MF3E5A	S-28MF3E5A	S-36MF3E5A	S-45MF3E5A	S-56MF3E5A	S-60MF3E5A	S-73MF3E5A	S-90MF3E5A	S-106MF3E5A	S-140MF3E5A	S-160MF3E5A
Capacidad frigorífica	kW		1,5	2,2	2,8	3,6	4,5	5,6	6,0	7,3	9,0	10,6	14,0	16,0
Consumo eléctrico	W		60,00	60,00	60,00	60,00	60,00	89,00	79,00	79,00	136,00	146,00	265,00	330,00
Intensidad	A		0,45	0,45	0,45	0,45	0,45	0,63	0,52	0,52	0,90	1,00	1,76	2,14
Capacidad calorífica	kW		1,7	2,5	3,2	4,2	5,0	6,3	7,1	8,0	10,0	11,4	16,0	18,0
Consumo eléctrico	W		60,00	60,00	60,00	60,00	60,00	89,00	79,00	79,00	136,00	146,00	265,00	330,00
Intensidad	A		0,45	0,45	0,45	0,45	0,45	0,63	0,52	0,52	0,90	1,00	1,76	2,14
Sensores de fugas R32 <sup>1)</sup>			2	2	2	2	2	2	2	2	2	2	2	2
Tipo de ventilador			Ventilador Sirocco	Ventilador Sirocco	Ventilador Sirocco	Ventilador Sirocco	Ventilador Sirocco	Ventilador Sirocco	Ventilador Sirocco	Ventilador Sirocco	Ventilador Sirocco	Ventilador Sirocco	Ventilador Sirocco	Ventilador Sirocco
Generador nanoe™ X			Mark 2	Mark 2	Mark 2	Mark 2	Mark 2	Mark 2	Mark 2	Mark 2	Mark 2	Mark 2	Mark 2	Mark 2
Caudal de aire <sup>2)</sup>	Al/Med/Ba	m <sup>3</sup> /min	14,0/12,0/8,0	14,0/12,0/8,0	14,0/12,0/8,0	14,0/12,0/8,0	14,0/12,0/8,0	16,0/14,0/10,0	21,0/18,0/15,0	21,0/18,0/15,0	25,0/23,0/16,0	32,0/26,0/21,0	37,0/32,0/26,0	40,0/34,0/28,0
Presión estática externa	Pa		30 (10-150)	30 (10-150)	30 (10-150)	30 (10-150)	30 (10-150)	30 (10-150)	30 (10-150)	30 (10-150)	30 (10-150)	40 (10-150)	40 (10-150)	50 (10-150)
Presión sonora	Al/Med/Ba	dB(A)	31/28/20	31/28/20	31/28/20	31/28/20	31/28/20	35/32/24	31/28/23	31/28/23	35/33/25	36/32/27	41/36/32	43/37/33
Potencia sonora	Al/Med/Ba	dB(A)	54/51/43	54/51/43	54/51/43	54/51/43	54/51/43	58/55/47	54/51/46	54/51/46	58/56/48	59/55/50	64/59/55	66/60/56
Dimensiones	Al x An x Pr	mm	250 x 800 x 730	250 x 800 x 730	250 x 800 x 730	250 x 800 x 730	250 x 800 x 730	250 x 800 x 730	250 x 1000 x 730	250 x 1000 x 730	250 x 1000 x 730	250 x 1400 x 730	250 x 1400 x 730	250 x 1400 x 730
Peso neto	kg		26	26	26	26	26	26	31	31	31	40	40	40
Diámetro tubería R32	Líquido	Pulg. (mm)	1/4 (6,35)	1/4 (6,35)	1/4 (6,35)	1/4 (6,35)	1/4 (6,35)	1/4 (6,35)	1/4 (6,35)	1/4 (6,35)	1/4 (6,35)	3/8 (9,52)	3/8 (9,52)	3/8 (9,52)
	Gas	Pulg. (mm)	1/2 (12,70)	1/2 (12,70)	1/2 (12,70)	1/2 (12,70)	1/2 (12,70)	1/2 (12,70)	1/2 (12,70)	1/2 (12,70)	1/2 (12,70)	5/8 (15,88)	5/8 (15,88)	5/8 (15,88)
Diámetro tubería R410A	Líquido	Pulg. (mm)	1/4 (6,35)	1/4 (6,35)	1/4 (6,35)	1/4 (6,35)	1/4 (6,35)	1/4 (6,35)	3/8 (9,52)	3/8 (9,52)	3/8 (9,52)	3/8 (9,52)	3/8 (9,52)	3/8 (9,52)
	Gas	Pulg. (mm)	1/2 (12,70)	1/2 (12,70)	1/2 (12,70)	1/2 (12,70)	1/2 (12,70)	1/2 (12,70)	5/8 (15,88)	5/8 (15,88)	5/8 (15,88)	5/8 (15,88)	5/8 (15,88)	5/8 (15,88)
PVPR interior R32	€		1.642	1.752	1.773	1.813	1.889	1.932	1.966	2.000	2.245	2.425	2.597	2.785
PVPR interior R410A	€		1.446	1.556	1.576	1.615	1.693	1.736	1.770	1.804	2.048	2.228	2.401	2.586

1) Solo disponible en la versión R32. 2) Valor referido a los ajustes de salida de fábrica (curva H 8, curva M 5, curva L 1).

Accesorios	PVPR €
<b>CZ-RTC6</b> Mando de pared CONEX (no inalámbrico)	183
<b>CZ-RTC6BL</b> Mando de pared CONEX con Bluetooth®	213
<b>CZ-RTC5B</b> Mando de pared con función Econavi	183
<b>CZ-RWS3 + CZ-RWRC3</b> Mando inalámbrico con infrarrojos y receptor	116 + 123
<b>PAW-RE2C4-MOD-WH</b> Controlador de sala táctil Modbus RS-485 con E/S, blanco	328

Accesorios	PVPR €
<b>PAW-RE2C4-MOD-BK</b> Controlador de sala táctil Modbus RS-485 con E/S, negro	328
<b>PAW-RE2D4-WH</b> Pantalla de control táctil con 2 entradas digitales, blanco	284
<b>PAW-RE2D4-BK</b> Pantalla de control táctil con 2 entradas digitales, negro	284
<b>CZ-CENSC1</b> Sensor Econavi de ahorro de energía	194
<b>CZ-CGLSC1</b> Detector de fugas de refrigerante R32 de Panasonic	211

**La tecnología en el punto de mira**

- 4 posibilidades de instalación con montaje en horizontal y vertical y entrada de aire trasera o inferior seleccionable
- Líder del sector en bajo nivel de ruido, con un funcionamiento supersilencioso, mínimo 22 dB(A)
- Solo 250 mm de altura y unidad ligera de 26 a 42 kg
- Detector de fugas de refrigerante R32 de Panasonic integrado <sup>1)</sup>
- Bandeja de drenaje mejorada, adecuada tanto para una instalación horizontal como vertical
- Bomba de drenaje incluida <sup>2)</sup>
- nanoe™ X (Generador Mark 2= 9,6 billones de radicales hidroxilo/segundo) de serie, eficaz incluso en conexiones de conductos de hasta 10 m y 3 codos <sup>3)</sup>

1) Solo disponible en la versión R32.  
2) Solo para su uso en instalaciones horizontales.  
3) Estudio interno de Panasonic.

**Instalación vertical**

Posibilidad de instalación vertical. Presión estática externa variable para soportar instalaciones en conductos con codos.

\* La instalación vertical requiere configuraciones adicionales, por favor consulte el manual de instalación

**Diseño mejorado de bandeja de drenaje**

La bandeja de drenaje es compartida para instalaciones en horizontal o en vertical. No es necesario modificar la unidad.

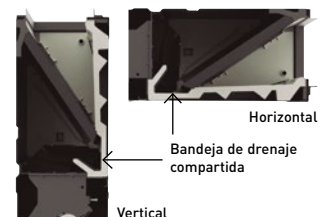

ECONAVI y CONTROL VÍA INTERNET: Opcional.



**Conducto oculto de perfil reducido y presión estática variable tipo M1 - R32 / R410A**

**El tipo M1 de perfil ultradelgado es uno de los productos líderes de su tipo en el sector.**

Con una altura de solo 200 mm, proporciona mayor flexibilidad y puede usarse en muchas más aplicaciones.



COMPATIBLE CON TODAS LAS SOLUCIONES DE CONECTIVIDAD DE PANASONIC. PARA OBTENER MÁS INFORMACIÓN, CONSULTE LA SECCIÓN SISTEMAS DE CONTROL.

Unidad interior		S-15MM1E5B	S-22MM1E5B	S-28MM1E5B	S-36MM1E5B	S-45MM1E5B	S-56MM1E5B
Capacidad frigorífica	kW	1,5	2,2	2,8	3,6	4,5	5,6
Consumo eléctrico	W	36,00	36,00	40,00	42,00	49,00	64,00
Intensidad	A	0,26	0,26	0,30	0,31	0,37	0,48
Capacidad calorífica	kW	1,7	2,5	3,2	4,2	5,0	6,3
Consumo eléctrico	W	26,00	26,00	30,00	32,00	39,00	54,00
Intensidad	A	0,23	0,23	0,27	0,28	0,34	0,45
Tipo de ventilador		Ventilador Sirocco		Ventilador Sirocco	Ventilador Sirocco	Ventilador Sirocco	Ventilador Sirocco
Caudal de aire	Al / Med / Ba	m³/min	8,0/7,0/6,0	8,0/7,0/6,0	8,5/7,5/6,5	9,0/8,0/7,0	10,5/9,5/8,0
Presión estática externa		Pa	10(30)	10(30)	15(30)	15(40)	15(40)
Presión sonora	Al / Med / Ba <sup>1)</sup>	dB(A)	28/27/25 (30/29/27)	28/27/25 (30/29/27)	30/29/27 (32/31/29)	32/30/28 (34/32/30)	34/32/30 (36/34/32)
Potencia sonora	Al / Med / Ba	dB(A)	43/42/40	43/42/40	45/44/42	47/45/43	49/47/45
Dimensiones	Al x An x Pr	mm	200 x 750 x 640	200 x 750 x 640	200 x 750 x 640	200 x 750 x 640	200 x 750 x 640
Peso neto		kg	19	19	19	19	19
Diámetro tubería	Tubería de líquido	Pulg. (mm)	1/4(6,35)	1/4(6,35)	1/4(6,35)	1/4(6,35)	1/4(6,35)
	Tubería de gas	Pulg. (mm)	1/2(12,70)	1/2(12,70)	1/2(12,70)	1/2(12,70)	1/2(12,70)
<b>PVPR</b>	<b>€</b>	<b>1.273</b>	<b>1.307</b>	<b>1.367</b>	<b>1.421</b>	<b>1.501</b>	<b>1.567</b>

1) Mediante interruptores DIP o ajuste de CR.

Accesorios	PVPR €
<b>CZ-RTC6</b> Mando de pared CONEX (no inalámbrico)	<b>183</b>
<b>CZ-RTC6BL</b> Mando de pared CONEX con Bluetooth®	<b>213</b>
<b>CZ-RTC5B</b> Mando de pared con función Econavi	<b>183</b>
<b>CZ-RWS3 + CZ-RWRC3</b> Mando inalámbrico con infrarrojos y receptor	<b>116 + 123</b>
<b>PAW-RE2C4-MOD-WH</b> Controlador de sala táctil Modbus RS-485 con E/S, blanco	<b>328</b>

Accesorios	PVPR €
<b>PAW-RE2C4-MOD-BK</b> Controlador de sala táctil Modbus RS-485 con E/S, negro	<b>328</b>
<b>PAW-RE2D4-WH</b> Pantalla de control táctil con 2 entradas digitales, blanco	<b>284</b>
<b>PAW-RE2D4-BK</b> Pantalla de control táctil con 2 entradas digitales, negro	<b>284</b>
<b>CZ-CENSC1</b> Sensor Econavi de ahorro de energía	<b>194</b>
<b>CZ-CGLSC1</b> Detector de fugas de refrigerante R32 de Panasonic	<b>211</b>

**La tecnología en el punto de mira**

- Perfil ultradelgado: 200 mm para todos los modelos
- El motor de CC del ventilador reduce drásticamente el consumo de energía
- Ideal para hoteles con falsos techos muy estrechos
- Fácil mantenimiento y servicio mediante caja eléctrica exterior
- Una presión estática de hasta 40 Pa permite instalar conductos
- Incluye bomba de drenaje

Además, su alta eficiencia y su nivel sonoro extremadamente bajo hacen que sea muy popular para muchos usuarios, incluidos hoteles y pequeñas oficinas.

**Cámaras de distribución de aire de entrada y salida**

Diámetro	Cámara de salida de aire	Diámetro	Cámara de entrada de aire
22, 28 y 36	2 x Ø200	2 x Ø200	CZ-DUMPA22MMS2
45 y 56	3 x Ø160		CZ-DUMPA45MMS3

\* Los conductos de entrada de aire instalados con un sistema R32 Mini ECOi solo se pueden usar cuando no se requiere un detector de fugas de refrigerante Panasonic R32. Consulte el manual de datos técnicos para conocer los requisitos de instalación del refrigerante.

Perfil ultradelgado para todos los modelos

**200 mm**

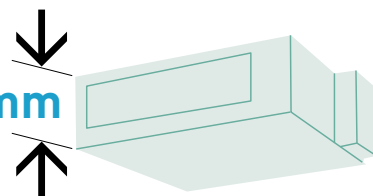

**¡Bomba de drenaje de mayor potencia!**

Mediante el uso de una bomba de drenaje de alta elevación, la tubería de drenaje puede alcanzar una elevación de hasta 500 mm desde el puerto de salida de la unidad.

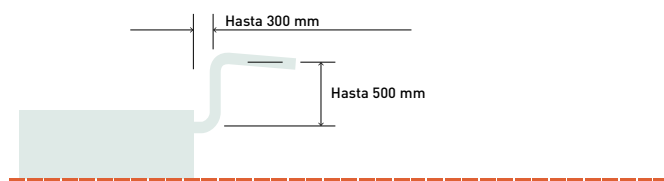

ECONAVI y CONTROL VÍA INTERNET: Opcional.



## Conducto oculto de alta presión estática tipo E2 · R410A

### Conducto de alta presión y función de conducto de aire fresco 100%.

La gama E2 de unidades con conducto ofrece una flexibilidad de diseño mejorada para configuraciones de conductos extendidos y, como resultado de su presión estática externa aumentada, reduce el consumo de energía.



COMPATIBLE CON TODAS LAS SOLUCIONES DE CONECTIVIDAD DE PANASONIC. PARA OBTENER MÁS INFORMACIÓN, CONSULTE LA SECCIÓN SISTEMAS DE CONTROL.

Tipo	Función de conducto de aire exterior 100 % (utilizando el kit para aire exterior 100 %)				Conducto de alta presión				
	S-224ME2E5		S-280ME2E5		S-224ME2E5		S-280ME2E5		
Unidad interior	Refrigeración	Calefacción	Refrigeración	Calefacción	Refrigeración	Calefacción	Refrigeración	Calefacción	
Capacidad	kW	22,4	21,2	28,0	26,5	22,4	25,0	28,0	31,5
Consumo eléctrico	W	290,00	290,00	350,00	350,00	440,00	440,00	715,00	715,00
Intensidad	A	1,85	1,85	2,20	2,20	2,45	2,45	3,95	3,95
Caudal de aire	Al / Med / Ba	m <sup>3</sup> /min 28,3 / - / -		35,0 / - / -		56,0 / 51,0 / 44,0		72,0 / 63,0 / 53,0	
Presión estática externa	Pa	200		200		140 (60 - 270) <sup>1)</sup>		140 (72 - 270) <sup>1)</sup>	
Presión sonora <sup>2)</sup>	Al / Med / Ba	dB(A) 43 / - / -		44 / - / -		45 / 43 / 41		49 / 47 / 43	
Potencia sonora	Al / Med / Ba	dB(A) 75 / - / -		76 / - / -		77 / 75 / 73		81 / 79 / 75	
Dimensiones	Al x An x Pr	mm 479 x 1453 x 1205		479 x 1453 x 1205		479 x 1453 x 1205		479 x 1453 x 1205	
Peso neto	kg	102		106		102		106	
Diámetro tubería	Tubería de líquido	Pulg. (mm) 3/8 (9,52)		3/8 (9,52)		3/8 (9,52)		3/8 (9,52)	
	Tubería de gas	Pulg. (mm) 3/4 (19,05)		7/8 (22,22)		3/4 (19,05)		7/8 (22,22)	
<b>PVPR</b>	<b>€</b>	<b>4.617</b>		<b>5.275</b>		<b>4.617</b>		<b>5.275</b>	

Condiciones nominales para función de conducto de aire exterior 100 %: Temperatura del aire exterior (refrigeración) 33 °C TS / 28 °C TH. Temperatura del aire exterior (calefacción) 0 °C TS / -2,9 °C TH.  
1) Disponible para seleccionar ajustes en la configuración inicial. 2) Valores con ajuste a 140 Pa. \* No incluye filtro. \*\* No compatible con la serie ECO G GF3 de 3 tubos.

Accesorios	PVPR €
<b>CZ-RTC6</b> Mando de pared CONEX (no inalámbrico)	183
<b>CZ-RTC6BL</b> Mando de pared CONEX con Bluetooth®	213
<b>CZ-RTC5B</b> Mando de pared con función Econavi	183
<b>CZ-RWS3 + CZ-RWRC3</b> Mando inalámbrico con infrarrojos y receptor	116 + 123

Accesorios	PVPR €
<b>PAW-RE2C4-MOD-WH</b> Controlador de sala táctil Modbus RS-485 con E/S, blanco	328
<b>PAW-RE2C4-MOD-BK</b> Controlador de sala táctil Modbus RS-485 con E/S, negro	328
<b>PAW-RE2D4-WH</b> Pantalla de control táctil con 2 entradas digitales, blanco	284
<b>PAW-RE2D4-BK</b> Pantalla de control táctil con 2 entradas digitales, negro	284
<b>CZ-CENS1</b> Sensor Econavi de ahorro de energía	194

## La tecnología en el punto de mira

- No es necesaria la válvula RAP
- Función de conducto de aire exterior 100 %\*
- Ventilador con motor de CC para mayor ahorro
- Completa flexibilidad para diseñar la red de conductos

- Puede ubicarse en una carcasa estanca en el exterior
- El sensor de desactivación evita la descarga de aire frío
- Control de temperatura del aire configurable

\* Son necesarias válvulas RAP; véase la función del conducto de aire exterior 100 % más abajo.

## Ejemplo de sistema

Es necesario un orificio de inspección (450 x 450 mm o mayor) en el lado inferior del cuerpo de la unidad interior (de suministro local).

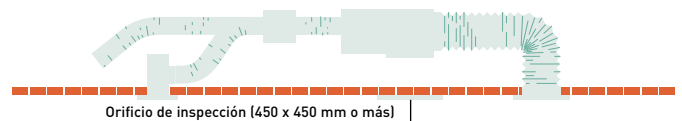

Orificio de inspección (450 x 450 mm o más)

## Función de conducto de aire exterior 100 %

El conducto E2, con función de conducto de aire exterior 100 %, tiene una excepcional temperatura de descarga.

	Rango de descarga		
	Mín.	Máx.	Predeterminado
Refrigeración	15 °C	24 °C	18 °C
Calefacción	17 °C	45 °C	40 °C

## Kit para función de aire exterior 100 %

Kit para función de aire exterior 100 % para sistema de 2 tubos	
<b>2x CZ-P160RVK2</b>	Kit de válvula RAP
<b>2x CZ-CAPE2</b>	PCB de control, 3 tubos
<b>CZ-P680BK2BM</b>	Kit de junta de distribución
	1x control remoto

Kit para función de aire exterior 100 % para sistema de 3 tubos	
<b>2x CZ-P160HR3</b>	Kit de válvula de 3 tubos
<b>2x CZ-CAPE2</b>	PCB de control, 3 tubos
<b>CZ-P680BH2BM</b>	Kit de junta de distribución
	1x control remoto

## Cámara de distribución de aire

Cámara de distribución de aire de salida (para conductos rígidos y flexibles)		
Número de salidas y diámetros	Referencia	
S-224ME2E5 / S-280ME2E5 1 x 500 mm	CZ-TREMIESPW706	



ECONAVI y CONTROL VÍA INTERNET: Opcional.

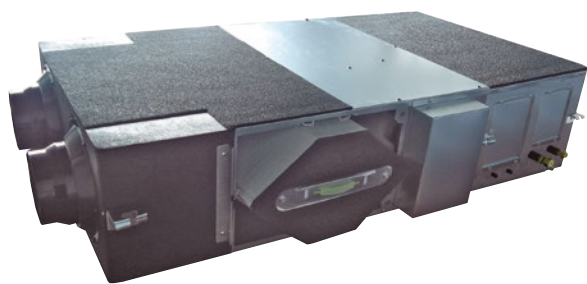

### Recuperación de calor con batería DX · R410A

Dispositivo de derivación para recuperación de calor, controlado automáticamente por la unidad de control para utilizar enfriamiento libre mediante aire exterior cuando resulte conveniente.



COMPATIBLE CON TODAS LAS SOLUCIONES DE CONECTIVIDAD DE PANASONIC. PARA OBTENER MÁS INFORMACIÓN, CONSULTE LA SECCIÓN SISTEMAS DE CONTROL.

Unidad interior			PAW-500ZDX3N		PAW-800ZDX3N		PAW-01KZDX3N	
Suministro eléctrico	Tensión	V	230		230		230	
	Fase		Monofásica		Monofásica		Monofásica	
	Frecuencia	Hz	50		50		50	
Caudal de aire		m <sup>3</sup> /min	8,3		13,3		16,7	
Presión estática externa <sup>1)</sup>		Pa	90		120		115	
Intensidad máxima	Total full load	A	0,6		1,4		2,1	
Consumo eléctrico		W	150		320		390	
Presión sonora <sup>2)</sup>		dB(A)	39		42		43	
Diámetro tubería	Tubería de líquido	Pulg. (mm)	1/4 (6,35)		1/4 (6,35)		1/4 (6,35)	
	Tubería de gas	Pulg. (mm)	1/2 (12,70)		1/2 (12,70)		1/2 (12,70)	
<b>Recuperación de calor</b>			<b>Refrigeración</b>	<b>Calefacción</b>	<b>Refrigeración</b>	<b>Calefacción</b>	<b>Refrigeración</b>	<b>Calefacción</b>
Eficiencia de temperatura	%		76	76	76	76	76	76
Eficiencia entálpica	%		63	67	63	65	60	62
Potencia ahorrada en modo verano o modo invierno*	kW		1,70	4,30 (4,80)	2,50	6,50 (7,30)	3,20	8,20 (9,00)
<b>Batería DX</b>								
Capacidad total / sensible	kW		3,00/2,10	2,50/2,70	5,10/3,50	4,40/4,80	5,80/4,10	5,20/6,70
Temperatura de apagado	°C		15,9	28,0 (27,3)	15,5	29,6 (29,0)	16,2	28,5 (27,8)
Humedad relativa de apagado	%		90	16 (15)	90	14 (13)	89	15 (14)
<b>PVPR</b>	<b>€</b>		<b>5.300</b>		<b>6.360</b>		<b>7.314</b>	

Condiciones nominales de verano: Aire exterior: 32 °C TS, HR 50 %. Aire ambiente: 26 °C TS, HR 50 %. Condiciones nominales de invierno: -5 °C TS, HR 80 %. Aire ambiente: 20 °C TS, HR 50 %. Condición de la entrada de aire en modo frío: 28,5 °C TS, HR 50 %; temperatura de evaporación 7 °C. Condición de la entrada de aire en modo calor: 13 °C TS, HR 40 %. (11 °C TS, HR 45 %); temperatura de condensación 40 °C. TS: Temperatura seca; HR: Humedad relativa.

1) Referido al caudal de aire nominal a la salida del filtro y del intercambiador de calor de placas. 2) Nivel de presión sonora calculado a 1 m de distancia de: conducto de entrada y retorno de aire evacuado - primera entrada de aire / lado de servicio, en condiciones normales. \* Datos provisionales.

Accesorios		PVPR €
<b>CZ-RTC6</b>	Mando de pared CONEX (no inalámbrico)	183
<b>CZ-RTC6BL</b>	Mando de pared CONEX con Bluetooth®	213
<b>CZ-RTC5B</b>	Mando de pared con función Econavi	183
<b>PAW-RE2C4-MOD-WH</b>	Controlador de sala táctil Modbus RS-485 con E/S, blanco	328

Accesorios		PVPR €
<b>PAW-RE2C4-MOD-BK</b>	Controlador de sala táctil Modbus RS-485 con E/S, negro	328
<b>PAW-RE2D4-WH</b>	Pantalla de control táctil con 2 entradas digitales, blanco	284
<b>PAW-RE2D4-BK</b>	Pantalla de control táctil con 2 entradas digitales, negro	284

### La tecnología en el punto de mira

- Bastidores de acero galvanizado autoportantes, aislados interna y externamente
- Recuperador entálpico de calor de alta eficiencia, tipo de flujo cruzado estático, fabricado con membrana de gran permeabilidad a la humedad, buena estanqueidad, excelente resistencia al desgarro y al envejecimiento, sus estructuras están fabricadas con placas planas y onduladas. Eficiencia del intercambio de calor en temperatura hasta del 76 % y en eficiencia entálpica hasta del 67 %; también a alto nivel en la estación estival
- Filtro de clase de eficiencia ISO16890 ePm2,5 95 % (F9 EN 779) con medio sintético lavable y COARSE 50 % (G3 EN 779), prefiltro de aire fresco, filtro COARSE 50 % en entrada de aire de retorno
- Paneles laterales extraíbles para acceso a los filtros y a la recuperación de calor en caso de mantenimiento programado
- Ventiladores de accionamiento directo de bajo consumo, alta eficiencia y bajo nivel de ruido

- Sección de suministro completa, con batería DX (R410A), con electroválvula de control, filtro de freón, sensores de temperatura de contacto en las líneas de líquido y gas y sensores NTC aguas arriba y aguas abajo del caudal de aire
- Se incluye el cuadro eléctrico equipado con circuito impreso para control de velocidad del ventilador interno y para la conexión de las unidades de interior/exterior
- Conexión del conducto mediante bridas de plástico

### Ventilación equilibrada

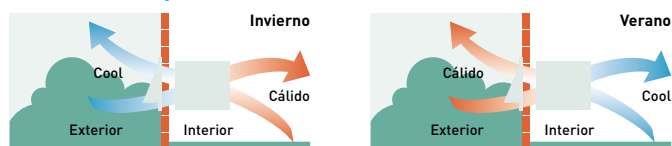

### Interconexión a unidades de interior/exterior

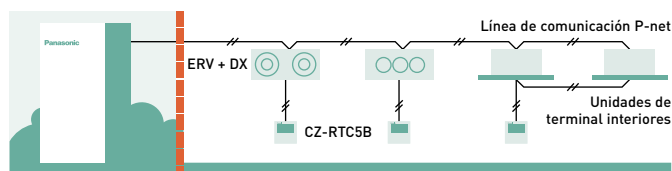

CONTROL VÍA INTERNET: Opcional.



### Consola de techo tipo T2 · R410A

Las consolas de techo tipo T2 incorporan un ventilador con motor de CC para incrementar la eficiencia y reducir los niveles de sonido

Todas las unidades son de la misma altura y profundidad, para un aspecto uniforme en instalaciones mixtas y están dotadas de un orificio ciego para aire exterior que aumenta la calidad del aire.



COMPATIBLE CON TODAS LAS SOLUCIONES DE CONECTIVIDAD DE PANASONIC. PARA OBTENER MÁS INFORMACIÓN, CONSULTE LA SECCIÓN SISTEMAS DE CONTROL.

Unidad interior		S-36MT2E5A	S-45MT2E5A	S-56MT2E5A	S-73MT2E5A	S-106MT2E5A	S-140MT2E5A
Capacidad frigorífica	kW	3,6	4,5	5,6	7,3	10,6	14,0
Consumo eléctrico	W	35,00	40,00	40,00	55,00	80,00	100,00
Intensidad	A	0,36	0,38	0,38	0,44	0,67	0,79
Capacidad calorífica	kW	4,2	5,0	6,3	8,0	11,4	16,0
Consumo eléctrico	W	35,00	40,00	40,00	55,00	80,00	100,00
Intensidad	A	0,36	0,38	0,38	0,44	0,67	0,79
Tipo de ventilador		Ventilador Sirocco		Ventilador Sirocco		Ventilador Sirocco	
Caudal de aire	Al / Med / Ba	m³/min	14,0/12,0/10,5	15,0/12,5/10,5	15,0/12,5/10,5	21,0/18,0/15,5	30,0/25,0/23,0
Presión sonora	Al / Med / Ba	dB(A)	36/32/30	37/33/30	37/33/30	39/35/33	42/37/36
Potencia sonora	Al / Med / Ba	dB(A)	54/50/48	55/51/48	55/51/48	57/53/51	60/55/54
Dimensiones	Al x An x Pr	mm	235 x 960 x 690	235 x 960 x 690	235 x 960 x 690	235 x 1275 x 690	235 x 1590 x 690
Peso neto		kg	27	27	27	33	40
Diámetro tubería	Tubería de líquido	Pulg. (mm)	1/4 (6,35)	1/4 (6,35)	1/4 (6,35)	3/8 (9,52)	3/8 (9,52)
	Tubería de gas	Pulg. (mm)	1/2 (12,70)	1/2 (12,70)	1/2 (12,70)	5/8 (15,88)	5/8 (15,88)
<b>PVPR</b>	<b>€</b>	<b>1.909</b>	<b>2.033</b>	<b>2.113</b>	<b>2.192</b>	<b>2.670</b>	<b>3.196</b>

Accesorios		PVPR €
<b>CZ-RTC6</b>	Mando de pared CONEX (no inalámbrico)	183
<b>CZ-RTC6BL</b>	Mando de pared CONEX con Bluetooth®	213
<b>CZ-RTC5B</b>	Mando de pared con función Econavi	183
<b>CZ-RWS3 + CZ-RWRT3</b>	Mando inalámbrico con infrarrojos y receptor	116 + 123

Accesorios		PVPR €
<b>PAW-RE2C4-MOD-WH</b>	Controlador de sala táctil Modbus RS-485 con E/S, blanco	328
<b>PAW-RE2C4-MOD-BK</b>	Controlador de sala táctil Modbus RS-485 con E/S, negro	328
<b>PAW-RE2D4-WH</b>	Pantalla de control táctil con 2 entradas digitales, blanco	284
<b>PAW-RE2D4-BK</b>	Pantalla de control táctil con 2 entradas digitales, negro	284
<b>CZ-CENSC1</b>	Sensor Econavi de ahorro de energía	194

### La tecnología en el punto de mira

- Bajos niveles sonoros
- Todas las unidades tienen una altura de solo 235 mm
- Distribución del aire mejorada
- Fácil instalación y mantenimiento
- Orificio ciego para aire exterior

### La distribución del aire se altera automáticamente en función del modo de operación

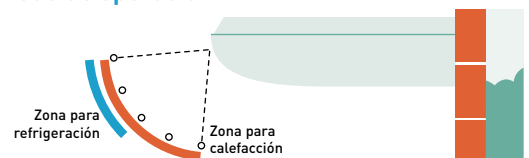

### Mejora adicional del confort con la distribución del caudal de aire

El caudal de aire horizontal máximo es de 9,5 m. Esto es ideal para salas grandes. La gran abertura de descarga de aire amplía el caudal de aire a izquierda y derecha. La sensación desagradable que causa el aire proyectado directamente en el cuerpo se evita con la «posición de prevención de corrientes de aire», que cambia el ancho de oscilación, lo que aumenta el grado de confort.

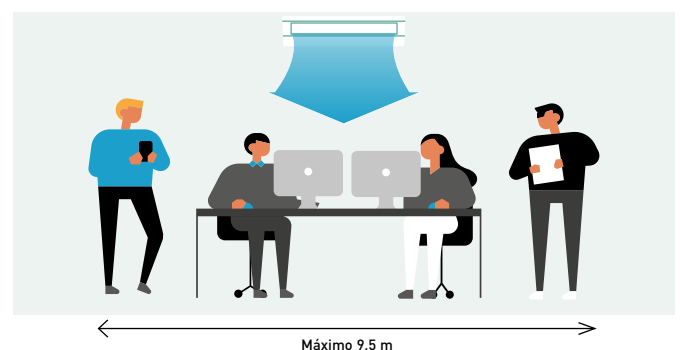

ECONAVI y CONTROL VÍA INTERNET: Opcional.





Split tipo K2 - R32 / R410A

La unidad split tiene un panel elegante y sencillo que no solo es estético, sino también fácil de limpiar. La unidad también es más pequeña, liviana y significativamente más silenciosa que los modelos anteriores, por lo que es ideal para oficinas pequeñas y otras aplicaciones comerciales.



COMPATIBLE CON TODAS LAS SOLUCIONES DE CONECTIVIDAD DE PANASONIC. PARA OBTENER MÁS INFORMACIÓN, CONSULTE LA SECCIÓN SISTEMAS DE CONTROL.

Unidad interior		S-15MK2E5B	S-22MK2E5B	S-28MK2E5B	S-36MK2E5B	S-45MK2E5B	S-56MK2E5B	S-73MK2E5B	S-106MK2E5B	
Capacidad frigorífica	kW	1,5	2,2	2,8	3,6	4,5	5,6	7,3	10,6	
Consumo eléctrico	W	25,00	25,00	25,00	30,00	30,00	35,00	55,00	80,00	
Intensidad	A	0,20	0,21	0,23	0,25	0,32	0,35	0,51	0,70	
Capacidad calorífica	kW	1,7	2,5	3,2	4,2	5,0	6,3	8,0	11,4	
Consumo eléctrico	W	25,00	25,00	25,00	30,00	30,00	35,00	55,00	80,00	
Intensidad	A	0,20	0,21	0,23	0,25	0,32	0,35	0,51	0,70	
Tipo de ventilador		Flujo cruzado	Flujo cruzado	Flujo cruzado	Flujo cruzado	Flujo cruzado	Flujo cruzado	Flujo cruzado	Flujo cruzado	
Caudal de aire	Frío (Al / Med / Ba)	m³/min	7,9/7,4/6,5	9,0/7,5/6,5	9,5/8,3/6,5	10,9/9,0/6,5	14,5/12,5/10,0	16,0/14,0/12,0	19,5/17,0/14,0	21,5/18,5/15,0
	Calor (Al / Med / Ba)	m³/min	9,0/7,7/6,8	9,2/8,3/6,8	9,7/8,5/6,8	11,2/9,5/6,8	14,5/12,5/10,0	16,0/14,0/12,0	19,5/17,0/14,0	21,5/18,5/15,0
Presión sonora	Al / Med / Ba	dB(A)	34/32/29	36/33/29	37/34/29	40/36/29	38/35/33	40/37/35	47/44/40	49/46/42
Potencia sonora	Al / Med / Ba	dB(A)	49/47/44	51/48/44	52/49/44	55/51/44	53/50/48	55/52/50	62/59/55	64/61/57
Dimensiones	Al x An x Pr	mm	290 x 870 x 214	290 x 870 x 214	290 x 870 x 214	290 x 870 x 214	302 x 1120 x 236	302 x 1120 x 236	302 x 1120 x 236	302 x 1120 x 236
Peso neto		kg	9	9	9	9	13	13	14	14
Diámetro tubería	Tubería de líquido	Pulg. (mm)	1/4 (6,35)	1/4 (6,35)	1/4 (6,35)	1/4 (6,35)	1/4 (6,35)	1/4 (6,35)	3/8 (9,52) <sup>1)</sup>	3/8 (9,52)
	Tubería de gas	Pulg. (mm)	1/2 (12,70)	1/2 (12,70)	1/2 (12,70)	1/2 (12,70)	1/2 (12,70)	1/2 (12,70)	5/8 (15,88) <sup>1)</sup>	5/8 (15,88)
PVPR	€	968	979	1.003	1.014	1.148	1.222	1.393	1.582	

1) Cuando el diámetro de la tubería sea de (líquido) Ø6,35(1/4) - (gas) Ø12,7(1/2), debe conectarse el tubo de líquido del zócalo (Ø6,35 - Ø9,52) a la unidad interior del lado del líquido y el tubo de gas del zócalo (Ø12,7 - Ø15,88) a la unidad interior del lado del gas.

Accesorios		PVPR €
CZ-RTC6	Mando de pared CONEX (no inalámbrico)	183
CZ-RTC6BL	Mando de pared CONEX con Bluetooth®	213
CZ-RTC5B	Mando de pared con función Econavi	183
CZ-RWS3	Mando inalámbrico con infrarrojos	116
PAW-RE2C4-MOD-WH	Controlador de sala táctil Modbus RS-485 con E/S, blanco	328
PAW-RE2C4-MOD-BK	Controlador de sala táctil Modbus RS-485 con E/S, negro	328

Accesorios		PVPR €
PAW-RE2D4-WH	Pantalla de control táctil con 2 entradas digitales, blanco	284
PAW-RE2D4-BK	Pantalla de control táctil con 2 entradas digitales, negro	284
CZ-CENSC1	Sensor Econavi de ahorro de energía	194
CZ-P56SVK2	Válvula externa para los modelos de 15 a 56	252
CZ-P160SVK2	Válvula externa para los modelos de 60 a 106	312
CZ-CGLSC1	Detector de fugas de refrigerante R32 de Panasonic	211

La tecnología en el punto de mira

- Unidades ligeras y pequeñas que facilitan la instalación
- Funcionamiento supersilencioso
- Diseño elegante y duradero
- Salida de tuberías en seis direcciones
- La distribución del aire se altera automáticamente en función del modo

La distribución del aire se modifica automáticamente según el modo de operación de la unidad

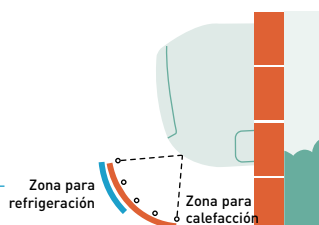

Operación silenciosa

Estas unidades se encuentran entre las más silenciosas del mercado, por lo que son ideales para hoteles y hospitales.

Unidades más ligeras y pequeñas

Las unidades compactas y ligeras facilitan la instalación.

Cuando la unidad está apagada, el deflector se cierra por completo para evitar la entrada de polvo en la unidad y así mantenerla limpia.



Salida de tubería en seis direcciones

La salida de tuberías es posible en seis direcciones: hacia la derecha, hacia atrás a la derecha, hacia abajo a la derecha, hacia la izquierda, hacia atrás a la izquierda y hacia abajo a la izquierda, lo que facilita la instalación.



Válvula exterior (opcional)

- CZ-P56SVK2 (modelos de 15 a 56).
- CZ-P160SVK2 (modelos de 60 a 106).

1) Cuando el diámetro de la tubería es de 1/4 (6,35) para líquido y de 1/2 (12,70) para gas, debe utilizarse CZ-P56SVK2



ECONAVI y CONTROL VÍA INTERNET: Opcional.



nanoe™ X de serie.



### Consola de suelo tipo G1 · R410A

El perfil elegante y compacto de la unidad, usada también para la gama residencial, es fácil de integrar en el diseño de cualquier edificio.

Compacto y versátil, este sistema permite ser instalado en zonas con espacio limitado. Es una solución perfecta para la renovación, ya que reemplaza los radiadores existentes.



COMPATIBLE CON TODAS LAS SOLUCIONES DE CONECTIVIDAD DE PANASONIC. PARA OBTENER MÁS INFORMACIÓN, CONSULTE LA SECCIÓN SISTEMAS DE CONTROL.

Unidad interior		S-22MG1E5N	S-28MG1E5N	S-36MG1E5N	S-45MG1E5N	S-56MG1E5N
Capacidad frigorífica	kW	2,2	2,8	3,6	4,5	5,6
Consumo eléctrico	W	20,00	20,00	22,00	28,00	31,00
Intensidad	A	0,20	0,20	0,23	0,25	0,28
Capacidad calorífica	kW	2,5	3,2	4,2	5,0	6,3
Consumo eléctrico	W	21,00	21,00	23,00	29,00	32,00
Intensidad	A	0,20	0,20	0,24	0,26	0,28
Tipo de ventilador		Flujo cruzado	Flujo cruzado	Flujo cruzado	Flujo cruzado	Flujo cruzado
Generador nanoe™ X		Mark 1	Mark 1	Mark 1	Mark 1	Mark 1
Caudal de aire	Frio (Al / Med / Ba)	m³/min	9,2/7,5/6,0	9,2/7,5/6,0	9,7/8,2/6,0	10,5/9,0/6,5
	Calor (Al / Med / Ba)	m³/min	9,7/8,0/6,5	9,7/8,0/6,5	10,2/8,7/6,5	11,0/9,5/7,0
Presión sonora	Al / Med / Ba	dB(A)	38/34/29	38/34/29	39/35/29	42/37/30
Dimensiones	Al x An x Pr	mm	600 x 750 x 207	600 x 750 x 207	600 x 750 x 207	600 x 750 x 207
Peso neto		kg	14	14	14	14
Diámetro tubería	Tubería de líquido	Pulg. (mm)	1/4 (6,35)	1/4 (6,35)	1/4 (6,35)	1/4 (6,35)
	Tubería de gas	Pulg. (mm)	1/2 (12,70)	1/2 (12,70)	1/2 (12,70)	1/2 (12,70)
<b>PVPR</b>	<b>€</b>	<b>1.844</b>	<b>1.900</b>	<b>1.957</b>	<b>2.012</b>	<b>2.181</b>

Accesorios		PVPR €
<b>CZ-RTC6</b>	Mando de pared CONEX (no inalámbrico)	183
<b>CZ-RTC6BL</b>	Mando de pared CONEX con Bluetooth®	213
<b>CZ-RTC5B</b>	Mando de pared con función Econavi	183
<b>CZ-RWS3*</b>	Mando inalámbrico con infrarrojos	116
<b>PAW-RE2C4-MOD-WH</b>	Controlador de sala táctil Modbus RS-485 con E/S, blanco	328

Accesorios		PVPR €
<b>PAW-RE2C4-MOD-BK</b>	Controlador de sala táctil Modbus RS-485 con E/S, negro	328
<b>PAW-RE2D4-WH</b>	Pantalla de control táctil con 2 entradas digitales, blanco	284
<b>PAW-RE2D4-BK</b>	Pantalla de control táctil con 2 entradas digitales, negro	284
<b>CZ-CENSC1</b>	Sensor Econavi de ahorro de energía	194

\* El receptor está incluido en el envío de la unidad.

## 1 nanoe™ X: El equilibrio de la naturaleza en la calidad del aire interior

La tecnología nanoe™ X de Panasonic lleva a los interiores el detergente de la naturaleza —los radicales hidroxilo— para ayudar a mejorar la protección de forma ininterrumpida contra varios tipos de contaminantes que pueden neutralizarse, como ciertos tipos de bacterias, virus, moho, alérgenos, polen o sustancias peligrosas.

## 2 Elegante y sencillo

- Diseño europeo limpio y moderno, con poca profundidad
- Moderno panel de control de color blanco mate
- Filtro de aire lavable

El perfil elegante y compacto de la unidad, usada también para la gama residencial, es fácil de integrar en el diseño de cualquier edificio.



**Dimensiones:**  
W x H x D = 750 x 600 x 207 mm

**Peso:**  
14kg

## 3 Instalación fácil y flexible

Cuatro diferentes estilos de montaje posibles: Expuesto (sobre el suelo o en la pared), semiencastado y oncastado.

Instalación flexible con 4 opciones diferentes.

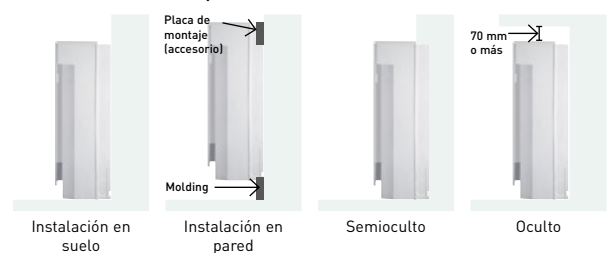

## 4 Funciones para confort

- Doble dirección del caudal de aire para maximizar el confort
- Función de autolimpieza
- Compatible con el adaptador Wi-Fi comercial para control en la nube

### Función de autolimpieza.

- La función de autolimpieza se puede preprogramar mediante control remoto, hasta un máximo de 90 minutos tras la operación de refrigeración/seco
- El caudal de aire no irá directamente a los ocupantes durante la autolimpieza



ECONAVI y CONTROL VÍA INTERNET: Opcional.



Consola de suelo tipo P1 - R410A

Las consolas de suelo compactas P1 son la solución ideal para el acondicionamiento de aire perimetral.



COMPATIBLE CON TODAS LAS SOLUCIONES DE CONECTIVIDAD DE PANASONIC. PARA OBTENER MÁS INFORMACIÓN, CONSULTE LA SECCIÓN SISTEMAS DE CONTROL.

Unidad interior		S-22MP1E5	S-28MP1E5	S-36MP1E5	S-45MP1E5	S-56MP1E5	S-71MP1E5	
Capacidad frigorífica	kW	2,2	2,8	3,6	4,5	5,6	7,1	
Consumo eléctrico	W	56,00	56,00	85,00	126,00	126,00	160,00	
Intensidad	A	0,25	0,25	0,38	0,56	0,56	0,72	
Capacidad calorífica	kW	2,5	3,2	4,2	5,0	6,3	8,0	
Consumo eléctrico	W	40,00	40,00	70,00	91,00	91,00	120,00	
Intensidad	A	0,18	0,18	0,31	0,41	0,41	0,54	
Tipo de ventilador		Ventilador Sirocco	Ventilador Sirocco	Ventilador Sirocco	Ventilador Sirocco	Ventilador Sirocco	Ventilador Sirocco	
Caudal de aire	Al / Med / Ba	m³/min	7,0/6,0/5,0	7,0/6,0/5,0	9,0/7,0/6,0	12,0/9,0/8,0	15,0/13,0/11,0	17,0/14,0/12,0
Presión estática externa		Pa	15	15	15	15	15	
Presión sonora	Al / Med / Ba	dB(A)	33/30/28	33/30/28	39/35/29	38/35/31	39/36/31	41/38/35
Dimensiones	Al x An x Pr	mm	615 x 1065 x 230	615 x 1065 x 230	615 x 1065 x 230	615 x 1380 x 230	615 x 1380 x 230	615 x 1380 x 230
Peso neto		kg	29	29	29	39	39	39
Diámetro tubería	Tubería de líquido	Pulg. (mm)	1/4 (6,35)	1/4 (6,35)	1/4 (6,35)	1/4 (6,35)	1/4 (6,35)	3/8 (9,52)
	Tubería de gas	Pulg. (mm)	1/2 (12,70)	1/2 (12,70)	1/2 (12,70)	1/2 (12,70)	1/2 (12,70)	5/8 (15,88)
<b>PVPR unidad interior</b>	<b>€</b>	<b>1.760</b>	<b>1.819</b>	<b>1.843</b>	<b>2.010</b>	<b>2.087</b>	<b>2.137</b>	

Accesorios	PVPR €
<b>CZ-RTC6</b> Mando de pared CONEX (no inalámbrico)	<b>183</b>
<b>CZ-RTC6BL</b> Mando de pared CONEX con Bluetooth®	<b>213</b>
<b>CZ-RTC5B</b> Mando de pared con función Econavi	<b>183</b>
<b>CZ-RWS3 + CZ-RWRC3</b> Mando inalámbrico con infrarrojos y receptor	<b>116 + 123</b>

Accesorios	PVPR €
<b>PAW-RE2C4-MOD-WH</b> Controlador de sala táctil Modbus RS-485 con E/S, blanco	<b>328</b>
<b>PAW-RE2C4-MOD-BK</b> Controlador de sala táctil Modbus RS-485 con E/S, negro	<b>328</b>
<b>PAW-RE2D4-WH</b> Pantalla de control táctil con 2 entradas digitales, blanco	<b>284</b>
<b>PAW-RE2D4-BK</b> Pantalla de control táctil con 2 entradas digitales, negro	<b>284</b>

La tecnología en el punto de mira

- Las tuberías pueden conectarse a cada lado de la unidad desde debajo o desde detrás
- Fácil instalación
- El panel frontal se abre totalmente para facilitar el mantenimiento
- Rejilla de aire de descarga extraíble que permite un caudal de aire flexible
- Espacio para bomba de condensados

Manejo efectivo del perímetro

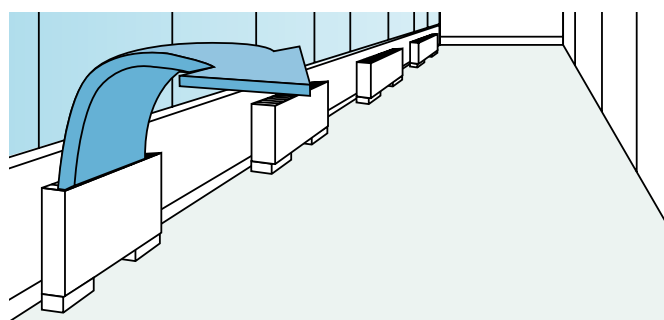

CONTROL VÍA INTERNET: Opcional.

Condiciones nominales: Aire interior [frío] 27 °C TS / 19 °C TH. Aire exterior [frío] 35 °C TS / 24 °C TH. Aire interior [calor] 20 °C TS. Aire exterior [calor] 7 °C TS / 6 °C TH. [TS: Temperatura seca; TH: Temperatura húmeda]. Especificaciones sujetas a cambios sin previo aviso. Para obtener información detallada acerca de la ErP / el etiquetado energético, visita nuestras páginas [www.aircon.panasonic.es](http://www.aircon.panasonic.es) o [www.ptc.panasonic.eu](http://www.ptc.panasonic.eu).

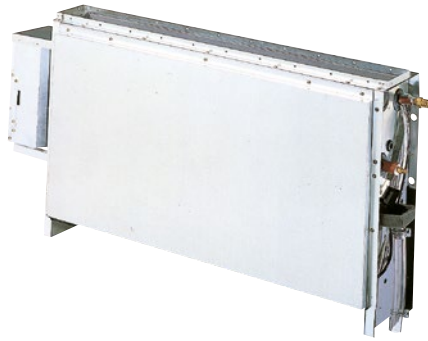

### Consola de suelo oculta tipo R1 · R410A

Con una profundidad de 229 mm, la unidad R1 se puede ocultar fácilmente en áreas perimetrales para proporcionar un acondicionamiento de aire potente y efectivo



COMPATIBLE CON TODAS LAS SOLUCIONES DE CONECTIVIDAD DE PANASONIC. PARA OBTENER MÁS INFORMACIÓN, CONSULTE LA SECCIÓN SISTEMAS DE CONTROL.

Unidad interior		S-22MR1E5	S-28MR1E5	S-36MR1E5	S-45MR1E5	S-56MR1E5	S-71MR1E5	
Capacidad frigorífica	kW	2,2	2,8	3,6	4,5	5,6	7,1	
Consumo eléctrico	W	56,00	56,00	85,00	126,00	126,00	160,00	
Intensidad	A	0,25	0,25	0,38	0,56	0,56	0,72	
Capacidad calorífica	kW	2,5	3,2	4,2	5,0	6,3	8,0	
Consumo eléctrico	W	40,00	40,00	70,00	91,00	91,00	120,00	
Intensidad	A	0,18	0,18	0,31	0,41	0,41	0,54	
Tipo de ventilador		Ventilador Sirocco	Ventilador Sirocco	Ventilador Sirocco	Ventilador Sirocco	Ventilador Sirocco	Ventilador Sirocco	
Caudal de aire	Al / Med / Ba	m³/min	7,0/6,0/5,0	7,0/6,0/5,0	9,0/7,0/6,0	12,0/9,0/8,0	15,0/13,0/11,0	17,0/14,0/12,0
Presión estática externa		Pa	15	15	15	15	15	
Presión sonora	Al / Med / Ba	dB(A)	33/30/28	33/30/28	39/35/29	38/35/31	39/36/31	41/38/35
Dimensiones	Al x An x Pr	mm	616 x 904 x 229	616 x 904 x 229	616 x 904 x 229	616 x 1219 x 229	616 x 1219 x 229	
Peso neto		kg	21	21	21	28	28	
Diámetro tubería	Tubería de líquido	Pulg. (mm)	1/4 (6,35)	1/4 (6,35)	1/4 (6,35)	1/4 (6,35)	3/8 (9,52)	
	Tubería de gas	Pulg. (mm)	1/2 (12,70)	1/2 (12,70)	1/2 (12,70)	1/2 (12,70)	5/8 (15,88)	
<b>PVPR unidad interior</b>	<b>€</b>	<b>1.535</b>	<b>1.594</b>	<b>1.618</b>	<b>1.785</b>	<b>1.862</b>	<b>1.912</b>	

Accesorios		PVPR €
<b>CZ-RTC6</b>	Mando de pared CONEX (no inalámbrico)	<b>183</b>
<b>CZ-RTC6BL</b>	Mando de pared CONEX con Bluetooth®	<b>213</b>
<b>CZ-RTC5B</b>	Mando de pared con función Econavi	<b>183</b>
<b>CZ-RWS3 + CZ-RWRC3</b>	Mando inalámbrico con infrarrojos y receptor	<b>116 + 123</b>

Accesorios		PVPR €
<b>PAW-RE2C4-MOD-WH</b>	Controlador de sala táctil Modbus RS-485 con E/S, blanco	<b>328</b>
<b>PAW-RE2C4-MOD-BK</b>	Controlador de sala táctil Modbus RS-485 con E/S, negro	<b>328</b>
<b>PAW-RE2D4-WH</b>	Pantalla de control táctil con 2 entradas digitales, blanco	<b>284</b>
<b>PAW-RE2D4-BK</b>	Pantalla de control táctil con 2 entradas digitales, negro	<b>284</b>

### La tecnología en el punto de mira

- El chasis de la unidad permite una instalación discreta
- Completo con filtros extraíbles
- Las tuberías pueden conectarse a cada lado de la unidad desde debajo o desde detrás
- Fácil instalación

### Climatización perimetral con alta calidad interior

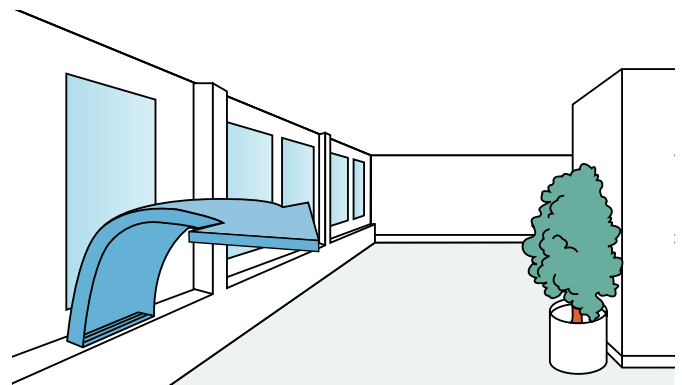

CONTROL VÍA INTERNET: Opcional.



**Hydrokit para ECOi, agua a 45 °C - R410A**

**Conecta el módulo Hydrokit a un sistema VRF, en combinación con otras unidades interiores.**

El sistema en su conjunto funciona con un alto grado de eficiencia energética, lo que le brinda una ventaja en el marco de los métodos de evaluación de sostenibilidad, como el BREEAM en Reino Unido.



COMPATIBLE CON TODAS LAS SOLUCIONES DE CONECTIVIDAD DE PANASONIC. PARA OBTENER MÁS INFORMACIÓN, CONSULTE LA SECCIÓN SISTEMAS DE CONTROL.

Unidad interior		S-80MW1E5	S-125MW1E5	
Suministro eléctrico	Tensión	V	230	
	Fase		Monofásica	
	Frecuencia	Hz	50	
Capacidad frigorífica		kW	8,0	
Capacidad calorífica		kW	9,0	
Maximum temperature		°C	-45/ -65 <sup>1)</sup>	
Dimensiones	Al x An x Pr	mm	892 x 502 x 353	
Conector de tubería de agua		Pulgadas	R 1 ¼	
Bomba de agua (integrada)			Motor CC (clase A)	
Caudal de agua	Frío	L/min	22,90	
	Calor	L/min	25,80	
Diámetro tubería	Tubería de líquido	Pulg. (mm)	3/8 (9,52)	
	Tubería de gas	Pulg. (mm)	5/8 (15,88)	
	Tubería de drenaje	mm	15 ~ 17 (tamaño interior)	
Rango de funcionamiento	Frío	Ambiente	°C	+10 ~ +43
		Agua	°C	+5 ~ +20
	Calor	Ambiente	°C	-20 ~ +43
		Agua	°C	+25 ~ +45
Sistema conectable			Sistema VRF de 3 tubos (tipo de recuperación de calor) (sistema con capacidad de hasta 48 HP)	
Relación interior máxima (relación de capacidad del módulo hidrónico conectable)			Capacidad total unidad interior + Hydrokit: hasta 130 % (** ~ ** % frente a la capacidad total de la unidad exterior)	
<b>PVPR</b>	<b>€</b>	<b>2.616</b>	<b>3.270</b>	

1) Máx. 45 °C mediante circuito refrigerante (ciclo de bomba de calor), por encima de 45 °C proporcionado mediante el funcionamiento del calentador eléctrico.

Accesorios	PVPR €
<b>CZ-RTC5B</b> Mando de pared con función Econavi	<b>183</b>
<b>PAW-RE2C4-MOD-WH</b> Controlador de sala táctil Modbus RS-485 con E/S, blanco	<b>328</b>
<b>PAW-RE2C4-MOD-BK</b> Controlador de sala táctil Modbus RS-485 con E/S, negro	<b>328</b>

Accesorios	PVPR €
<b>PAW-RE2D4-WH</b> Pantalla de control táctil con 2 entradas digitales, blanco	<b>284</b>
<b>PAW-RE2D4-BK</b> Pantalla de control táctil con 2 entradas digitales, negro	<b>284</b>

**Principio básico y ventajas**

El módulo Hydrokit proporciona agua caliente a partir del calor residual que se recupera de la unidad interior estándar de climatización en el modo frío.

**La tecnología en el punto de mira**

- Solo con unidades de la serie ECOi EX MF3 de 3 tubos
- Uso común de mando a distancia CZ-RTC5B con unidades interiores ECOi y PACi con batería DX

**Hydrokit control function / CZ-RTC5B**

- El CZ-RTC5B puede utilizarse tanto para las unidades Hydrokit como para las unidades interiores normales. El CZ-RTC5B verifica el tipo de unidad conectada y cambia automáticamente entre la pantalla del hydrokit y la del aire acondicionado

- El modo hydrokit (modo depósito o aire acondicionado) se ajusta durante el arranque inicial

**Resumen: módulo hidrónico integrado en el sistema VRF**

- Es posible conectar varios módulos hidrónicos en el mismo circuito
- El modo de cada módulo puede ajustarse individualmente entre agua caliente o calentamiento de espacio (una vez ajustado, las unidades no pueden funcionar en otro modo, por lo que será necesario reajustarlas)
- Cada una de las unidades interiores y el módulo hidrónico requieren un Kit de electroválvula de control de 3 tubos

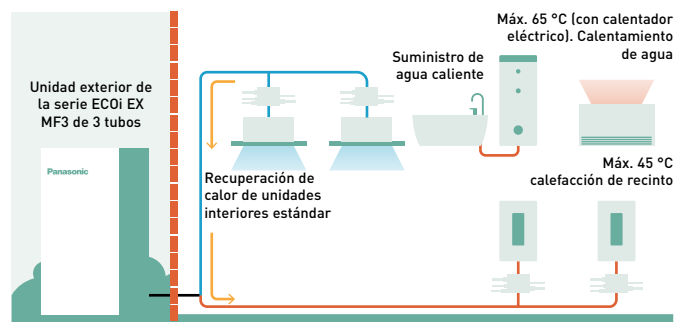



## PRO-HT TANK

### Depósito PRO-HT ACS

#### Disfruta de ACS, calefacción y depósito de refrigeración eficientes.

La solución de depósitos comerciales de Panasonic PRO-HT cubre todas las necesidades de tus aplicaciones de agua caliente, y proporciona una temperatura máxima de agua de 65 °C y hasta 85 °C con resistencia.

#### La alta temperatura del agua caliente se produce de forma eficiente sin resistencia.

Las soluciones comerciales Panasonic de depósitos PRO-HT se pueden combinar con la serie ECOi EX MF3 de 3 tubos para adaptarse a varios proyectos, desde residencias de alta gama a oficinas y hoteles.

Depósito PRO-HT		PAW-VP750LDHW-1	
COP DHW (A7 / W10-55) EN 16147 <sup>1)</sup>		5,29	
COP DHW (A15 / W10-55) EN 16147 <sup>2)</sup>		7,01	
Volumen	L	726	
Ciclo de toma de referencia		2XL	
Potencia de entrada standby conforme a EN16147	W/h	77	
Temperatura máxima del agua	Bomba de calor	°C	65
	Calentador eléctrico	°C	85
Dimensiones	Al x Ø	mm	1855 x 990
Peso neto / con agua		kg	179 / 905
Tanque de acero inoxidable 316 L			Sí
Conexiones a la red de agua			RP 1/4
Grosor medio del aislamiento	mm	100	
Número de resistencias de calentamiento x potencia	W	1 x 6000	
Protección eléctrica	A	16	
Protección contra la humedad (PAW-VP-RTC5B-VRF)		IP24	
Conexión del intercambiador de calor	Entrada	Pulg. (mm)	1/2 (12,70)
	Salida	Pulg. (mm)	3/4 (19,05)
Conexión de tubería entre el kit de electroválvula y el depósito	Tubería de líquido	Pulg. (mm)	3/8 (9,52)
	Tubería de gas	Pulg. (mm)	3/4 (19,05)
<b>Unidad exterior</b>		<b>U-16MF3E8</b>	
Consumo de energía por ciclo (A +7 °C, A 10-55 °C)	kWh	4,14	
Consumo de energía por ciclo (A +15 °C, A 10-55 °C)	kWh	3,50	
Suministro eléctrico	Tensión	V	400
	Fase		Trifásica
	Frecuencia	Hz	50
Consumo de energía máximo	Sin resistencia	W	20400
	Con resistencia	W	26400
Presión sonora a 1 m de la unidad exterior	dB(A)	52	
Refrigerante (R410A) / CO <sub>2</sub> Eq.	kg / T	8,3 / 17,300	
Rango de longitudes de tubería desde la unidad exterior	m	50	
Desnivel de altura (int./ext.)	m	30 (UE encima) 30 (UE debajo)	
Longitud de tubería para capacidad nominal	m	7,5	
Longitud de tubería para gas adicional	m	> 7,5	
Cantidad adicional de gas	g/m	Consultar manual	
Rango de funcionamiento - temperatura exterior	Calor mín. ~ máx.	°C	-20 ~ +35
<b>PVPR depósito PRO-HT</b>		€	<b>11.025</b>
<b>PVPR unidad exterior</b>		€	<b>22.270</b>

1) Calentamiento de agua sanitaria hasta 55 °C, con temperatura del aire de entrada de 7 °C, humedad del 89 % y temperatura del agua de entrada de 10 °C. Según EN 16147. 2) Calentamiento de agua sanitaria hasta 55 °C, con temperatura del aire de entrada de 15 °C, humedad del 74 % y temperatura del agua de entrada de 10 °C. Según EN 16147.

Este producto se ha diseñado para cumplir la directiva europea de agua potable 98/83/CE, modificada por la directiva 2015/1787/UE. La vida útil del producto no está garantizada en caso del uso de agua subterránea, como agua de manantiales o pozos, el uso de agua del grifo si contiene sales u otras impurezas, o en áreas de calidad del agua ácida. Los costes de mantenimiento y garantía relacionados con estos casos son responsabilidad del cliente.

\* Si se conecta con presurización, la válvula de seguridad es de uso obligatorio.

Accesorios	PVPR €
<b>PAW-VP-RTC5B-VRF</b> Controlador de depósito para sistema ECOi	<b>1.304</b>
<b>PAW-VP-VALV-160</b> Kit de válvula de expansión 16 kW	<b>120</b>
<b>PAW-VP-VALV-280</b> Kit de válvula de expansión 28 kW	<b>164</b>

### La tecnología en el punto de mira

- Volumen de agua: 750 L
- Máxima producción de agua caliente de 65 °C sin resistencia
- Serpente n de calentamiento 52 m
- Material del depósito: 3 mm
- Cubierta de ABS externa





# Interfaz BMS con S-Link

La interfaz BMS con el bus de comunicación de Panasonic permite conseguir ahorros significativos.

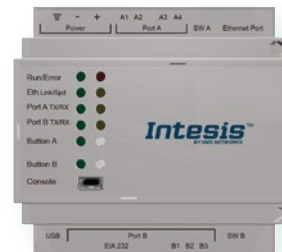

## 1 Conexión directa con bus de comunicación P

- No se requiere puerta de enlace adicional (CZ-CFUNC2)
- Ahorro de costes significativo del 50 % para la interfaz BMS\*
- Se evitan errores y se reduce el tiempo de configuración.

\* En el caso de PAW-AC2-BAC-16P con cálculo de Panasonic.

## 2 Fácil configuración

- Herramienta de configuración única para todos los modelos (Intesis MAPS)
- Actualizaciones de firmware con nuevas mejoras y características
- Escaneo: Identificación automática de las unidades presentes en el sistema VRF
- Indicadores LED de la cubierta frontal para facilitar la comprobación del estado de la comunicación

## 3 Especificaciones mejoradas

- Señal de la unidad exterior disponible para la integración
- BACnet: Versión 14 y certificación BTL
- Registro de datos a través del puerto USB externo (para servicio)

### Conexión directa con bus de comunicación P

La interfaz ofrece una solución más rápida, económica y fácil para los proyectos.

Interfaz antigua.

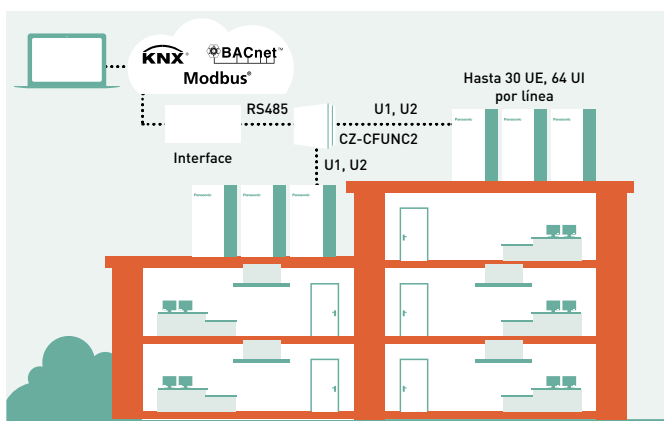

Se pueden conectar un máximo de 128 unidades interiores. Se requiere Panasonic Gateway, CZ-CFUNC2.

Interfaz con bus de comunicación P.

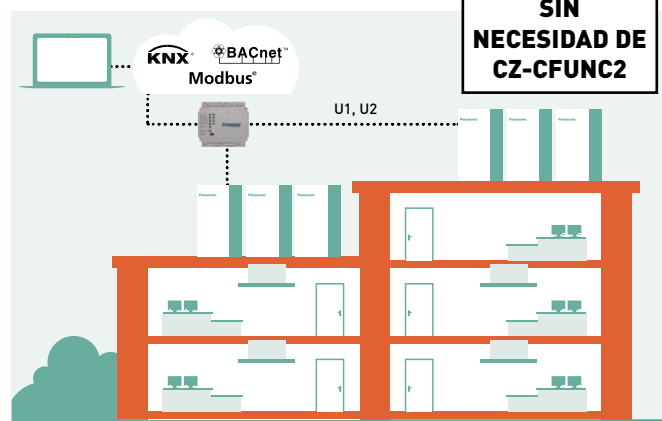

El enlace U1U2 se conecta directamente a IntesisBox. Soporte de 16 a 128 por cada caja.

### Compatibilidad con la automatización del hogar para sistemas Smart Home para PAW-AC2-MBS

#### Drivers disponibles para:

- AMX
- Control4
- eedomus
- Elan
- Fibaro
- iRidium
- Eedom
- RTI
- Savant

Pronto disponible: Creston, Kuju, Vera

Modelo para BACnet	Número máximo de unidades interiores conectadas
PAW-AC2-BAC-16P	Interfaz BACnet para 16 interiores
PAW-AC2-BAC-64P	Interfaz BACnet para 64 interiores
PAW-AC2-BAC-128P	Interfaz BACnet para 128 interiores
Model para Modbus	Número máximo de unidades interiores conectadas
PAW-AC2-MBS-16P	Interfaz Modbus para 16 interiores
PAW-AC2-MBS-64P	Interfaz Modbus para 64 interiores
PAW-AC2-MBS-128P	Interfaz Modbus para 128 interiores
Model para KNX	Número máximo de unidades interiores conectadas
PAW-AC2-KNX-16P	Interfaz KNX para 16 interiores
PAW-AC2-KNX-64P	Interfaz KNX para 64 interiores

## Aspectos destacados de los fan coil

Disponibles en una amplia gama de diseños, los fan coils se adaptan perfectamente a casi cualquier lugar.



MÁS OPCIONES DE FAN COIL  
EN LA SECCIÓN DE ENFRIADORAS  
POR BOMBA DE CALOR AIRE-AGUA







### 1 Innovación para un confort óptimo

Gama de fan coils para calefacción y climatización con potencias de 0,5 a 21,9 kW en modo frío y de 0,6 a 21,5 kW en modo calor. Proporciona confort durante todo el año con sistemas basados en agua.

### 2 Ventilador de bajo consumo energético y bajo nivel sonoro

Ventiladores dinámicamente equilibrados y especialmente diseñados, con aislamiento acústico reforzado y optimización de la velocidad de los ventiladores para reducir los niveles de ruido. Eficiencia mejorada con ventilador Inverter opcional.

### 3 Serpentin eficiente de calidad

Fabricado con tubos de cobre escalonados, expandidos mecánicamente en aletas de aluminio, para proporcionar máxima eficiencia en la transferencia de calor, durabilidad e higiene.

### 4 Instalación flexible

Varios tipos de unidades para adaptarse a cualquier necesidad, con opciones de instalación flexibles. Una opción de servicio para las conexiones hidráulicas, configuración de tuberías e instalación horizontal o vertical para las unidades con conducto.

Gracias a sus numerosas capacidades y gran rendimiento y a sus diversificados diseños, los fan coils se adaptan perfectamente a casi cualquier lugar. Tanto si las necesidades son de solo refrigeración, como de calefacción y refrigeración, existe un fan coil disponible. Con una variedad de tuberías y configuración de ventiladores, la gama es capaz de satisfacer los requisitos más exigentes. Formada por ventiladores AC e Inverter, es posible lograr un rendimiento elevado sin descuidar la sostenibilidad.

### La amplia gama de controles con diseños sofisticados proporciona una interfaz fácil de usar, a la vez que permite una integración sencilla y de bajo coste en los sistemas de gestión de edificios.

Control remoto de pared, con cable, opcional para aplicaciones de ventilador AC de 2 y 4 tubos.



PAW-FC-RC1

Control remoto de pared, con cable, opcional para aplicaciones de ventilador AC de 2 tubos



PAW-FC-907AC



PAW-FC-903AC

Control remoto de pared, con cable, opcional para aplicaciones de ventilador Inverter de 2 y 4 tubos



PAW-FC-907EC



PAW-FC-903EC



# Accesorios y control

## Kits de junta de distribución

<b>Para unidades exteriores ME2 de 2 tubos (hasta 68,0 kW).</b> ----- CZ-P680PH2BM 333 €	<b>Para unidades exteriores ME2 de 2 tubos (desde 68,0 kW hasta 168,0 kW).</b> ----- CZ-P1350PH2BM 333 €	<b>Para unidades interiores ME2 de 2 tubos y Mini ECOi (hasta 22,4 kW*).</b> ----- CZ-P224BK2BM 129 €
<b>Para unidades interiores ME2 de 2 tubos (desde 22,4 kW hasta 68,0 kW*).</b> ----- CZ-P680BK2BM 220 €	<b>Para unidades interiores ME2 de 2 tubos (desde 68,0 kW hasta 135,0 kW*).</b> ----- CZ-P1350BK2BM 287 €	<b>Para unidades exteriores MF3 de 3 tubos (hasta 68,0 kW).</b> ----- CZ-P680PJ2BM 508 €
<b>Para unidades exteriores MF3 de 3 tubos (desde 68,0 kW hasta 135,0 kW).</b> ----- CZ-P1350PJ2BM 539 €	<b>Para unidades interiores MF3 de 3 tubos (hasta 22,4 kW).</b> ----- CZ-P224BH2BM 226 €	<b>Para unidades interiores MF3 de 3 tubos (desde 22,4 kW hasta 68,0 kW).</b> ----- CZ-P680BH2BM 333 €
<b>Para unidades interiores MF3 de 3 tubos (desde 68,0 kW hasta 135,0 kW).</b> ----- CZ-P1350BH2BM 357 €	<b>Tubo colector para ME2 de 2 tubos.</b> ----- CZ-P4HP4C2BM 365 €	<b>Tubo colector para MF3 de 3 tubos.</b> ----- CZ-P4HP3C2BM 469 €

\* Si la capacidad total de las unidades interiores conectadas después de la distribución excede la capacidad total de las unidades exteriores, seleccionar el tamaño de las tuberías de distribución para la capacidad total de dichas unidades exteriores.

## Caja de recuperación de calor

<b>Kit de electroválvula de control de 3 tubos (hasta 5,6 kW)</b> CZ-P56HR3 + CZ-CAPE2. ----- KIT-P56HR3 752 €	 <b>Kit de electroválvula (hasta 5,6 kW).</b> ----- CZ-P56HR3 628 €	 <b>PCB de control de 3 tubos</b> ----- CZ-CAPE2 122 €
<b>Kit de electroválvula de control de 3 tubos (de 5,6 a 16,0 kW).</b> CZ-P160HR3 + CZ-CAPE2. ----- KIT-P160HR3 854 €	<b>Kit de electroválvula (de 5,6 kW a 16,0 kW).</b> ----- CZ-P160HR3 730 €	<b>PCB de control de 3 tubos para split.</b> ----- CZ-CAPEK2 124 €
 <b>Caja de conexiones de 3 tubos, 4 puertos (hasta 5,6 kW por puerto)</b> ----- CZ-P456HR3 3.905 €	 <b>Caja de conexiones de 3 tubos, 6 puertos (hasta 5,6 kW por puerto).</b> ----- CZ-P656HR3 5.382 €	 <b>Caja de conexiones de 3 tubos, 8 puertos (hasta 5,6 kW por puerto).</b> ----- CZ-P856HR3 6.921 €
<b>Caja de conexiones de 3 tubos, 4 puertos (hasta 16,0 kW por puerto).</b> ----- CZ-P4160HR3 4.132 €		



**Paneles**

 <p><b>Panel estándar para cassette de 4 vías 90x90.</b></p> <p>----- CZ-KPU3W 328 €</p>	 <p><b>Panel Econavi para cassette de 4 vías 90x90.</b></p> <p>----- CZ-KPU3AW 392 €</p>	 <p><b>Panel para cassette 60x60 - PY2, tamaño 700x700 mm.</b></p> <p>----- CZ-KPY3AW 252 €</p>	 <p><b>Panel para cassette 60x60 - PY2, tamaño 625x625 mm.</b></p> <p>----- CZ-KPY3BW 252 €</p>
 <p><b>Panel para cassette de 4 vías 60x60 - PY3.</b></p> <p>----- CZ-KPY4 247 €</p>	 <p><b>Panel para cassette de 2 vías (para los modelos S-22 a S-56).</b></p> <p>----- CZ-02KPL2 378 €</p>	 <p><b>Panel para cassette de 2 vías (para el modelo S-73).</b></p> <p>----- CZ-03KPL2 505 €</p>	 <p><b>Panel para cassette de 1 vía.</b></p> <p>----- CZ-KPD2 523 €</p>

**Sensores**

 <p><b>Detector de fugas de refrigerante R32 de Panasonic para modelos MU2, MY2, MK2, MF3 y MM1.</b></p> <p>----- CZ-CGLSC1 211 €</p>	 <p><b>Sensor Econavi de ahorro de energía.</b></p> <p>----- CZ-CENSC1 194 €</p>	 <p><b>Sensor de temperatura remoto.</b></p> <p>----- CZ-CSRC3 135 €</p>
--	---	---

**Cámaras de distribución de aire**

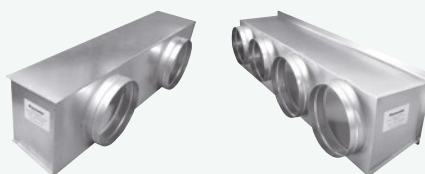



<p><b>Cámara de entrada de aire para S . .MF3E5B, S . .MF3E5A y S . .MF2E5A 15, 22, 28, 36, 45 y 56.</b></p> <p>----- CZ-DUMPA56MF2 345 €</p>	<p><b>Cámara de entrada de aire para S . .MM1E5B 22, 28 y 36, 45 y 56.</b></p> <p>----- CZ-DUMPA22MMR2 355 €</p>	<p><b>Cámara de salida de aire para S-224ME1E5A / S-280ME1E5.</b></p> <p>----- CZ-TREMIESPW706 858 €</p>
<p><b>Cámara de entrada de aire para S . .MF3E5B, S . .MF3E5A y S . .MF2E5A 60, 73 y 90.</b></p> <p>----- CZ-DUMPA90MF2 372 €</p>	<p><b>Cámara de salida de aire para S . .MM1E5B 22, 28 y 36.</b></p> <p>----- CZ-DUMPA22MMS2 518 €</p>	
<p><b>Cámara de entrada de aire para S . .MF3E5B, S . .MF3E5A y S . .MF2E5A 106, 140 y 160.</b></p> <p>----- CZ-DUMPA160MF2 388 €</p>	<p><b>Cámara de salida de aire para S . .MM1E5B 45 y 56.</b></p> <p>----- CZ-DUMPA45MMS3 520 €</p>	

\* Los conductos de entrada de aire instalados con un sistema R32 Mini ECOi solo se pueden usar cuando no se requiere un detector de fugas de refrigerante Panasonic R32. Consulte el manual de datos técnicos para conocer los requisitos de instalación del refrigerante.

# Accesorios y control

## Válvulas

<p><b>Kit de válvula RAP para función de aire fresco 100 % para conducto oculto de alta presión estática tipo E2.</b></p> <p>-----</p> <p>CZ-P160RVK2 <span style="float: right;">684 €</span></p>	 <p><b>Válvula externa (para los modelos de 15 a 56).</b></p> <p>-----</p> <p>CZ-P56SVK2 <span style="float: right;">252 €</span></p>	 <p><b>Válvula externa (para los modelos de 60 a 106).</b></p> <p>-----</p> <p>CZ-P160SVK2 <span style="float: right;">312 €</span></p>
--	--	--

## VRF Smart Connectivity+

 <p><b>Mando de pared Panasonic Net Con, RH, No PIR, R1/R2.</b></p> <p>-----</p> <p>SER8150R0B1194 <span style="float: right;">345 €</span></p>	 <p><b>Mando de pared Panasonic Net Con, RH, PIR, R1/R2.</b></p> <p>-----</p> <p>SER8150R5B1194 <span style="float: right;">377 €</span></p>	 <p><b>Módulo inalámbrico ZigBee® / tarjeta Green Com.</b></p> <p>-----</p> <p>VCM8000V5094P <span style="float: right;">163 €</span></p>	 <p><b>Sensor inalámbrico de puerta / ventana.</b></p> <p>-----</p> <p>SED-WDC-G-5045 <span style="float: right;">298 €</span></p>
 <p><b>Sensor inalámbrico (de movimiento) de pared / techo.</b></p> <p>-----</p> <p>SED-MTH-G-5045 <span style="float: right;">520 €</span></p>	 <p><b>Sensor CO<sub>2</sub>.</b></p> <p>-----</p> <p>SED-CO2-G-5045 <span style="float: right;">525 €</span></p>	 <p><b>Sensor con humedad y temperatura de la habitación.</b></p> <p>-----</p> <p>SED-TRH-G-5045 <span style="float: right;">328 €</span></p>	 <p><b>Sensor de fugas de agua.</b></p> <p>-----</p> <p>SED-WLS-G-5045 <span style="float: right;">383 €</span></p>



<p><b>Marco de cubierta. Plateado.</b></p> <p>-----</p> <p>FAS-00 <span style="float: right;">€</span></p>	<p><b>Marco de cubierta. Blanco translúcido brillante.</b></p> <p>-----</p> <p>FAS-03 <span style="float: right;">€</span></p>	<p><b>Marco de cubierta. Madera marrón oscuro.</b></p> <p>-----</p> <p>FAS-06 <span style="float: right;">€</span></p>	<p><b>Marco de cubierta. Acabado de acero cepillado.</b></p> <p>-----</p> <p>FAS-10 <span style="float: right;">€</span></p>
<p><b>Marco de cubierta. Blanco.</b></p> <p>-----</p> <p>FAS-01 <span style="float: right;">€</span></p>	<p><b>Marco de cubierta. Madera marrón claro.</b></p> <p>-----</p> <p>FAS-05 <span style="float: right;">€</span></p>	<p><b>Marco de cubierta. Madera negra oscura.</b></p> <p>-----</p> <p>FAS-07 <span style="float: right;">€</span></p>	



**Controles táctiles para hoteles con contacto seco**

<p><b>Controlador de sala táctil Modbus RS-485 con E/S, blanco.</b></p> <p>-----</p> <p>PAW-RE2C4-MOD-WH 328 €</p>	<p><b>Controlador de sala táctil Modbus RS-485 con E/S, negro.</b></p> <p>-----</p> <p>PAW-RE2C4-MOD-BK 328 €</p>
<p><b>Pantalla de control táctil con 2 entradas digitales, blanco.</b></p> <p>-----</p> <p>PAW-RE2D4-WH 284 €</p>	<p><b>Pantalla de control táctil con 2 entradas digitales, negro.</b></p> <p>-----</p> <p>PAW-RE2D4-BK 284 €</p>

**Sensores de hotel para contactos secos**

<p><b>Sensor de movimiento de pared de 24 V.</b></p> <p>-----</p> <p>PAW-WMS-DC A consultar</p>	<p><b>Sensor de movimiento de techo de 24 V.</b></p> <p>-----</p> <p>PAW-CMS-DC A consultar</p>	<p><b>Suministro eléctrico de 24 V.</b></p> <p>-----</p> <p>PAW-24DC 55 €</p>	<p><b>Contacto de ventana o de puerta.</b></p> <p>-----</p> <p>PAW-DWC 22 €</p>
<p><b>Sensor de movimiento de pared de 240 V AC.</b></p> <p>-----</p> <p>PAW-WMS-AC 142 €</p>	<p><b>Sensor de movimiento de techo de 240 V AC.</b></p> <p>-----</p> <p>PAW-CMS-AC 154 €</p>		

**Controles centralizados**

<p><b>Controlador del sistema para 64 unidades interiores con temporizador semanal.</b></p> <p>-----</p> <p>CZ-64ESMC3 1.601 €</p>	<p><b>Controlador central para ON / OFF, hasta 16 grupos, 64 unidades interiores.</b></p> <p>-----</p> <p>CZ-ANC3 954 €</p>	<p><b>Controlador inteligente (pantalla táctil/ servidor web) para controlar hasta 256 unidades interiores con relación de distribución de carga (LDR) incluida.</b></p> <p>-----</p> <p>CZ-256ESMC3 4.532 €</p>

# Accesorios y control

## Controles centralizados. BMS system. PC base



**Software básico PAIMS\*: Software centralizado para controlar hasta 1024 unidades interiores.**

-----  
CZ-CSWKC2 5.677 €

**Adaptador de comunicaciones PAIMS.**

-----  
CZ-CFUNC2 1.584 €

**Extensión PAIMS de cálculo de consumo.**

-----  
CZ-CSWAC2 3.275 €

**Extensión de visualización de esquemas PAIMS.**

-----  
CZ-CSWGC2 2.894 €

**Extensión PAIMS BACnet.**

-----  
CZ-CSWBC2 6.223 €

**Extensión de la aplicación web PAIMS.**

-----  
CZ-CSWWC2 2.703 €

\*Se precisa también de puesta en marcha y suscripción al servicio de Cloud

## Panasonic AC Smart Cloud



**Panasonic AC Smart Cloud. Control en la nube vía internet. Hasta 128 grupos. Controla 128 unidades.**

-----  
CZ-CFUSCC1 477 €

## Accesorios: interfaces



**Interfaz Modbus RTU y TCP para 16 unidades interiores.**

-----  
PAW-AC2-MBS-16P 3.519 €

**Interfaz Modbus RTU y TCP para 64 unidades interiores.**

-----  
PAW-AC2-MBS-64P 5.083 €

**Interfaz Modbus RTU y TCP para 128 unidades interiores.**

-----  
PAW-AC2-MBS-128P 6.795 €



**Interfaz KNX para 16 unidades interiores.**

-----  
PAW-AC2-KNX-16P 3.593 €

**Interfaz KNX para 64 unidades interiores.**

-----  
PAW-AC2-KNX-64P 4.770 €



**Interfaz BACnet IP y MSTP para 16 unidades interiores.**

-----  
PAW-AC2-BAC-16P 3.519 €





**Interfaz BACnet IP y MSTP para 64 unidades interiores.**

-----  
PAW-AC2-BAC-64P 5.083 €

**Interfaz BACnet IP y MSTP para 128 unidades interiores.**

-----  
PAW-AC2-BAC-128P 6.789 €



 <p><b>Adaptador Wi-Fi comercial.</b></p> <p>----- CZ-CAPWFC1                      189 €</p>	 <p><b>Interfaz KNX.</b></p> <p>----- PAW-RC2-KNX-1i                      546 €</p>	 <p><b>Interfaz Modbus RTU.</b></p> <p>----- PAW-RC2-MBS-1                      546 €</p>	 <p><b>Interfaz Modbus RTU para controlar 4 unidades interiores/grupos.</b></p> <p>----- PAW-RC2-MBS-4                      981 €</p>
---	--	---	--









  <p><b>Interfaz BACnet IP y MSTP.</b></p> <p>----- PAW-RC2-BAC-1                      649 €</p>	 <p><b>Adaptador para interfaz RAC para la integración en el S-Link, además de entrada externa y salida de estado/alarma.</b></p> <p>----- CZ-CAPRA1                      233 €</p>	 <p><b>Interfaz LonWorks® para controlar hasta 16 grupos y 64 unidades interiores.</b></p> <p>----- CZ-CLNC2                      1.409 €</p>
--	--	--

**Controles centralizados. Conexión con un controlador de terceros**

 <p><b>Adaptador para control de ON / OFF de dispositivos externos.</b></p> <p>----- CZ-CAPC3                      586 €</p>	 <p><b>Dispositivo paralelo en serie mini para controlar unidades interiores, máximo 1 grupo y 8 unidades interiores.</b></p> <p>----- CZ-CAPBC2                      334 €</p>	 <p><b>Adaptador de comunicaciones. Hasta 128 grupos. Controla 128 unidades.</b></p> <p>----- CZ-CFUNC2                      1.584 €</p>
---	--	---

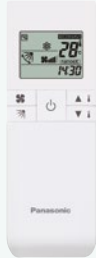
# Accesorios y control

## Controles individuales

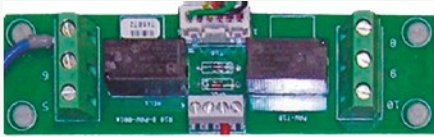
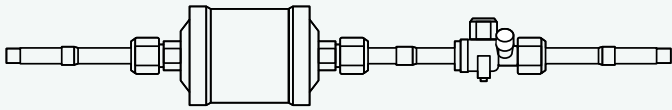
 <p><b>Mando de pared CONEX (no inalámbrico).</b></p> <p>CZ-RTC6 183 €</p>	 <p><b>Mando de pared CONEX con Bluetooth®.</b></p> <p>CZ-RTC6BL 213 €</p>	 <p><b>Design Mando de pared con función Econavi.</b></p> <p>CZ-RTC5B 183 €</p>	
 <p><b>Mando inalámbrico con infrarrojos y receptor para cassette de 4 vías 90x90.</b></p> <p>CZ-RWS3 + CZ-RWRU3W 116 + 136 €</p>	 <p><b>Mando inalámbrico con infrarrojos y receptor para cassette de 4 vías 60x60 PY3 con panel.</b></p> <p>CZ-RWS3 + CZ-RWRY3 116 + 127 €</p>	 <p><b>Mando inalámbrico con infrarrojos para Split, cassette de 4 vías 60x60 con panel y consola de suelo.</b></p> <p>CZ-RWS3 116 €</p>	
 <p><b>Mando inalámbrico con infrarrojos y receptor para cassette de 2 vías.</b></p> <p>CZ-RWS3 + CZ-RWRL3 116 + 171 €</p>	 <p><b>Mando inalámbrico con infrarrojos y receptor para cassette de 1 vía.</b></p> <p>CZ-RWS3 + CZ-RWRD3 116 + 137 €</p>	 <p><b>Mando inalámbrico con infrarrojos y receptor para consola de techo.</b></p> <p>CZ-RWS3 + CZ-RWRT3 116 + 123 €</p>	 <p><b>Mando inalámbrico con infrarrojos y receptor para todas las unidades interiores.</b></p> <p>CZ-RWS3 + CZ-RWRC3 116 + 123 €</p>
<h3>Accesorios: PCB</h3>		<h3>Kit para sustitución de R-22</h3>	
 <p><b>PCB de interfaz T10 con conexiones digitales y de relé.</b></p> <p>PAW-T10 117 €</p>		 <p><b>Kit para sustitución de R-22.</b></p> <p>CZ-SLK2 377 €</p>	
<p><b>PCB para control de la velocidad del ventilador Inverter externo.</b></p> <p>PAW-ECF 685 €</p>			





Accesorios cables

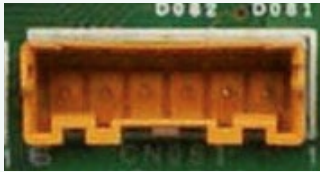

Cable para todas las funciones T10.

CZ-T10

47 €



Cable para operar el ventilador Inverter externo.

PAW-FDC

50 €



Cable para todas las señales opcionales de supervisión.

PAW-OCT

50 €

Cable con desconexión forzada del termostato/detección de fugas.

PAW-EXCT

50 €

Accesorios para el intercambiador de calor de agua

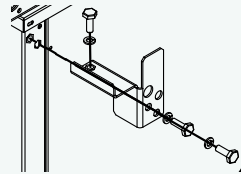

Kit de apilamiento para apilar en vertical hasta 3 intercambiadores de calor de agua (4 uds. por kit).

PAW-3WSK

182 €

Accesorios para depósito PRO-HT

Controlador de depósito para sistema ECOi.

PAW-VP-RTC5B-VRF

1.304 €

Kit de válvula de expansión 16 kW.

PAW-VP-VALV-160

120 €

Kit de válvula de expansión 28 kW.

PAW-VP-VALV-280

164 €

# Dimensiones y tamaños de tubo de derivaciones y colectores para los sistemas ECOi EX de 2 tubos y Mini ECOi

## Kits opcionales de juntas de distribución

Ver las instrucciones para la instalación incluidas en el kit de juntas de distribución.

Nombre del modelo	Capacidad frigorífica junta de distribución	Observaciones
<b>1. CZ-P680PH2BM</b>	Hasta 68,0 kW	Para unidad exterior
<b>2. CZ-P1350PH2BM</b>	Desde 68,0 kW hasta 168,0 kW	Para unidad exterior
<b>3. CZ-P224BK2BM*</b>	Hasta 22,4 kW	Para unidad interior
<b>4. CZ-P680BK2BM*</b>	Desde 22,4 kW hasta 68,0 kW	Para unidad interior
<b>5. CZ-P1350BK2BM*</b>	Desde 68,0 kW hasta 168,0 kW	Para unidad interior

## Tamaño de la tubería (con aislamiento térmico)

**1. CZ-P680PH2BM:** En el lado de la unidad exterior (la capacidad a partir de la junta de distribución es de hasta 68,0 kW).

Tubería de gas

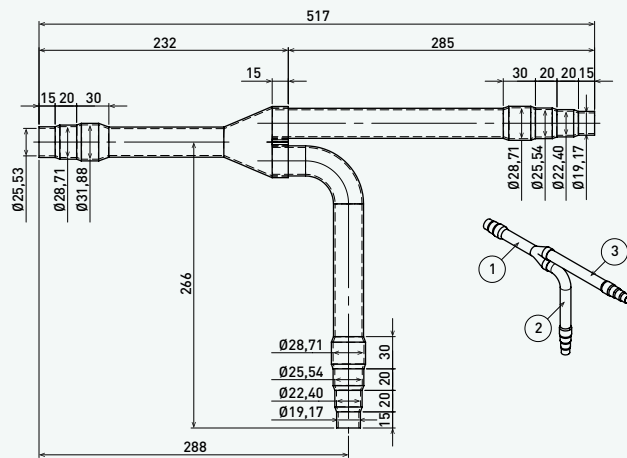

Tubería de líquido

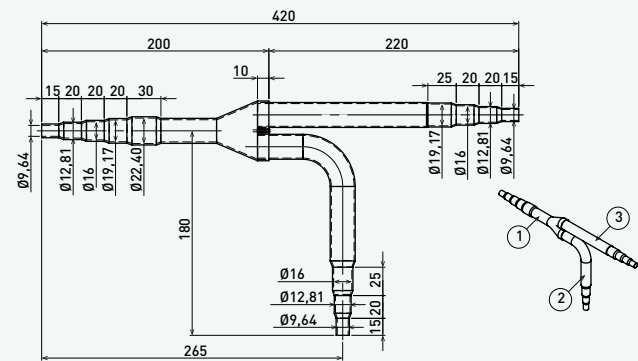

Unidad: mm

**2. CZ-P1350PH2BM:** En el lado de la unidad exterior (la capacidad a partir de la junta de distribución es desde 68,0 kW hasta 168,0 kW).

Tubería de gas

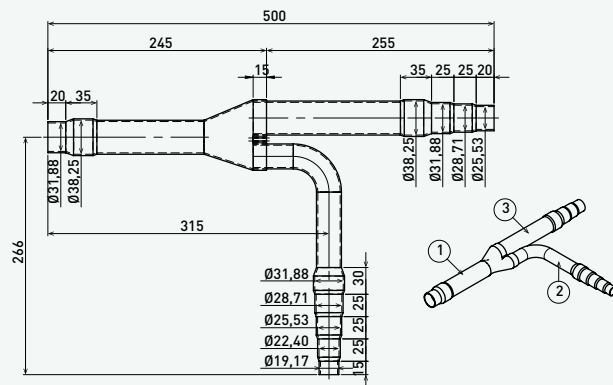

Tubería de líquido

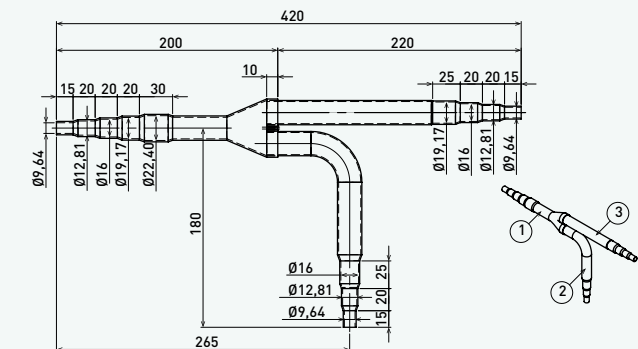

Unidad: mm

**3. CZ-P224BK2BM:** En el lado de la unidad interior (la capacidad a partir de la junta de distribución es de hasta 22,4 kW).

Tubería de gas

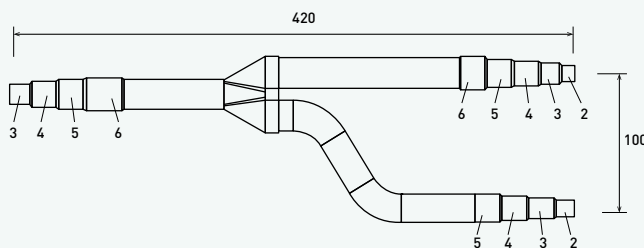

Tubería de líquido

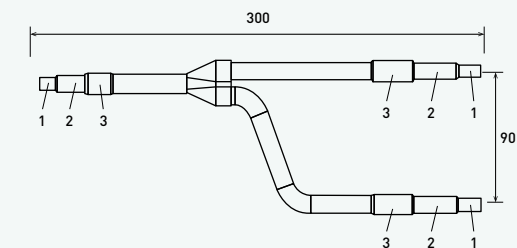

Unidad: mm



**4. CZ-P680BK2BM:** En el lado de la unidad interior (la capacidad a partir de la junta de distribución es desde 22,4 kW hasta 68,0 kW).

Tubería de gas

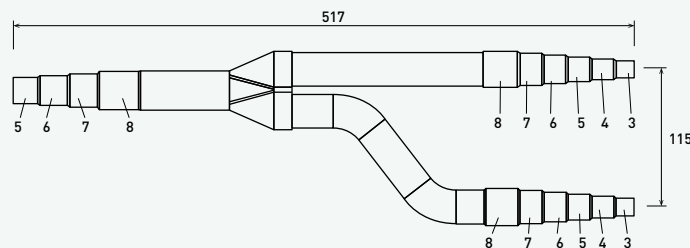

Tubería de líquido

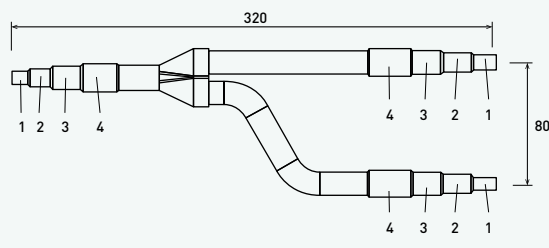

Unidad: mm

**5. CZ-P1350BK2BM:** En el lado de la unidad interior (la capacidad a partir de la junta de distribución es desde 68,0 kW hasta 168,0 kW).

Tubería de gas

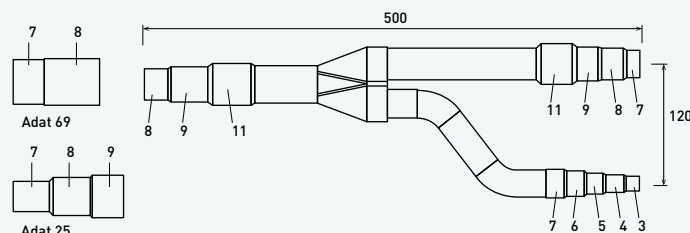

Tubería de líquido

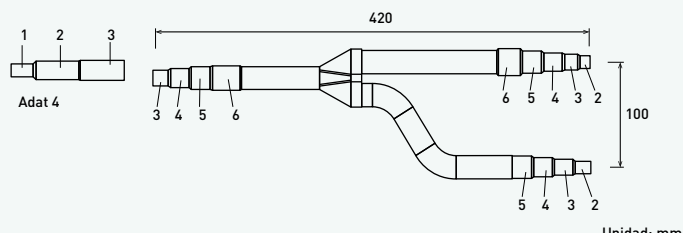

Unidad: mm

Dimensiones del punto de conexión de cada pieza (se muestra el diámetro interior de las tuberías)

Tamaño	1	2	3	4	5	6	7	8	9	10	11	12	13	14
Pulgadas	1/4	3/8	1/2	5/8	3/4	7/8	1	1 1/8	1 1/4	1 3/8	1 1/2	1 5/8	1 3/4	2
Dimensiones mm	6,35	9,52	12,70	15,88	19,05	22,40	25,40	28,57	31,75	34,92	38,10	41,28	44,45	50,80

### Juego de tubos colectores

#### CZ-P4HP4C2BM

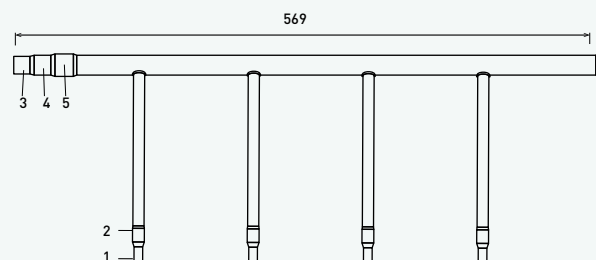
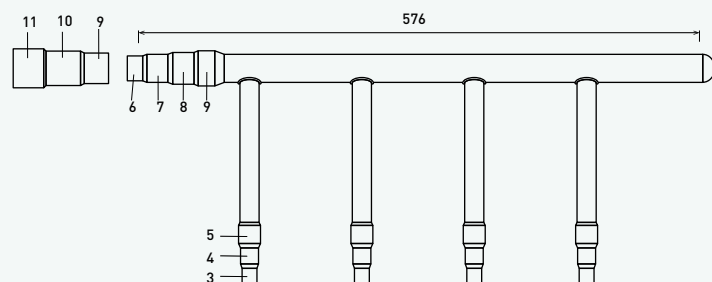

Dimensiones del punto de conexión de cada pieza (se muestra el diámetro interior de las tuberías)

Tamaño	1	2	3	4	5	6	7	8	9	10	11
Pulgadas	1/4	3/8	1/2	5/8	3/4	7/8	1	1 1/8	1 1/4	1 3/8	1 1/2
Dimensiones mm	6,35	9,52	12,70	15,88	19,05	22,40	25,40	28,57	31,75	34,92	38,10

### Kits de juntas de distribución para sistema Mini ECOi LE/LZ

**CZ-P224BK2BM:** En el lado de la unidad interior (Capacidad a partir de la junta de distribución es de 22,4 kW o menos).

Tubería de gas

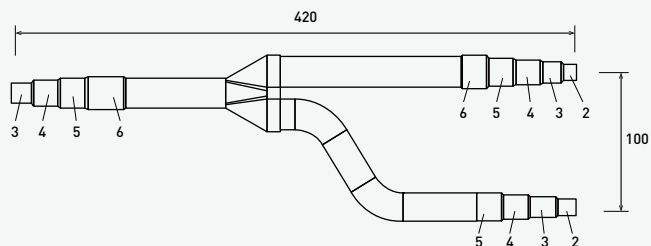

Tubería de líquido

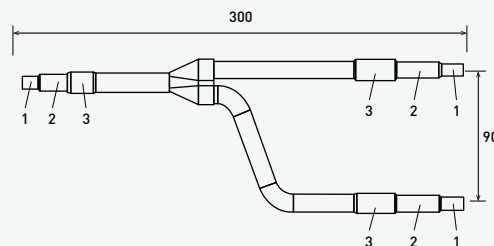

Unidad: mm

Dimensiones del punto de conexión de cada pieza (se muestra el diámetro interior de las tuberías)

Tamaño	1	2	3	4	5	6
Pulgadas	1/4	3/8	1/2	5/8	3/4	7/8
Dimensiones mm	6,35	9,52	12,70	15,88	19,05	22,40

# Dimensiones y tamaños de tubo de derivaciones y colectores para los sistemas ECOi EX de 3 tubos

## Kits de juntas de distribución opcionales

Ver las instrucciones para la instalación incluidas en el kit de juntas de distribución.

Nombre del modelo	Capacidad frigorífica tras la distribución	Observaciones
<b>1. CZ-P680PJ2BM</b>	Hasta 68,0 kW	Para unidad exterior
<b>2. CZ-P1350PJ2BM</b>	Desde 68,0 kW hasta 135,0 kW	Para unidad exterior
<b>3. CZ-P224BH2BM</b>	Hasta 22,4 kW	Para unidad interior
<b>4. CZ-P680BH2BM</b>	Desde 22,4 kW hasta 68,0 kW	Para unidad interior
<b>5. CZ-P1350BH2BM</b>	Desde 68,0 kW hasta 135,0 kW	Para unidad interior

## Tamaño de las tuberías

**1. CZ-P680PJ2BM:** En el lado de la unidad exterior (la capacidad a partir de la junta de distribución es de hasta 68,0 kW).

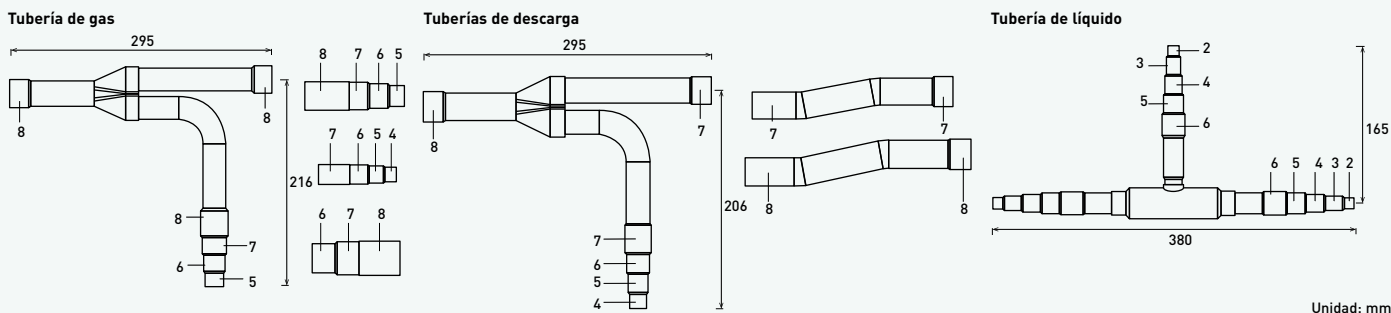

**2. CZ-P1350PJ2BM:** En el lado de la unidad exterior (la capacidad a partir de la junta de distribución es desde 68,0 kW hasta 135,0 kW).

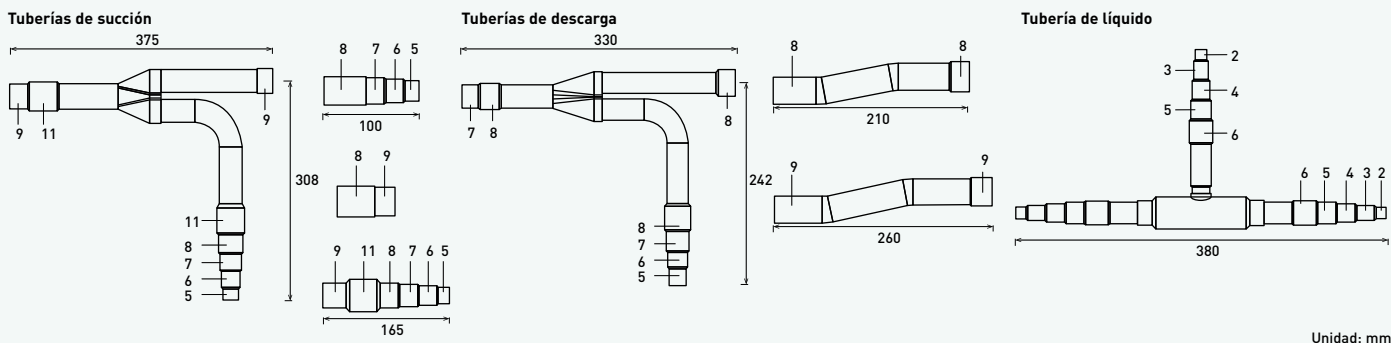

**3. CZ-P224BH2BM:** En el lado de la unidad interior (la capacidad a partir de la junta de distribución es de hasta 22,4 kW).

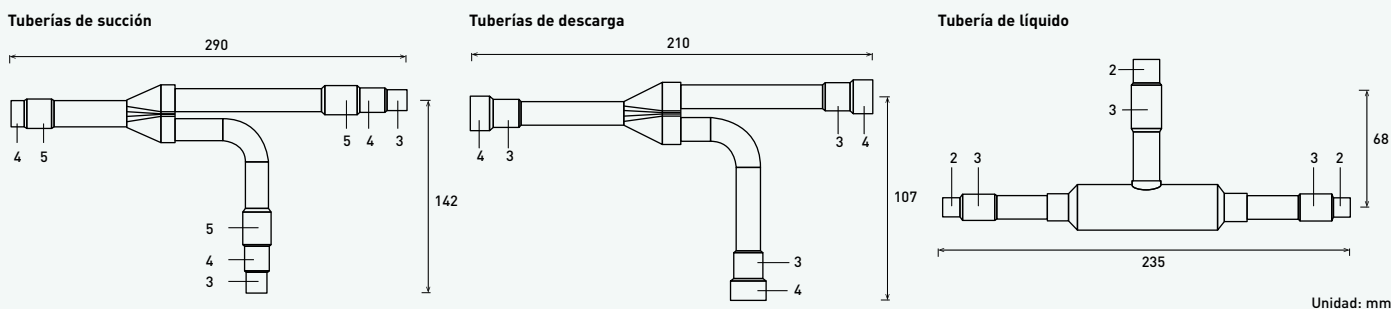

**4. CZ-P680BH2BM:** En el lado de la unidad interior (la capacidad a partir de la junta de distribución es desde 22,4 kW hasta 68,0 kW).

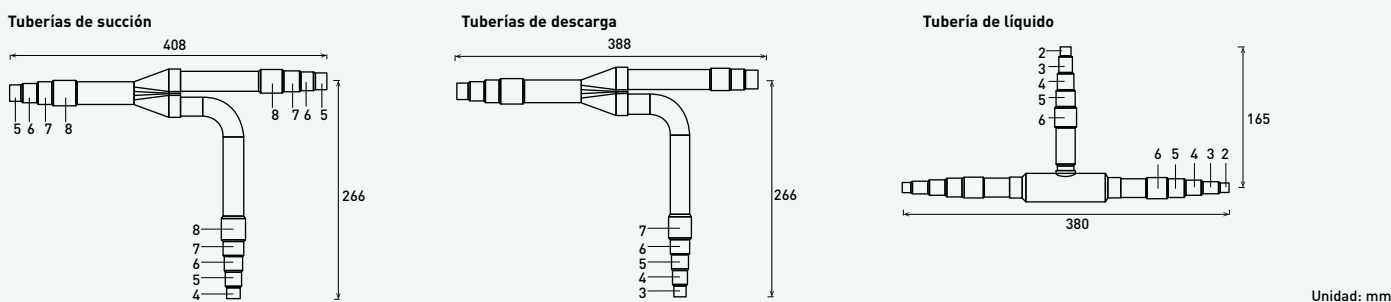



**5. CZ-P1350BH2BM:** En el lado de la unidad interior (la capacidad a partir de la junta de distribución es desde 68,0 kW hasta 135,0 kW).

Tuberías de succión

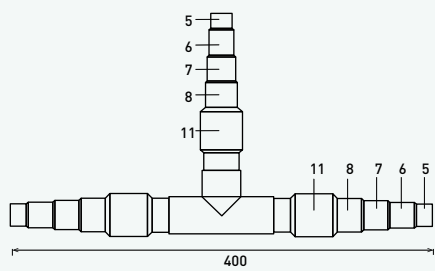

Tuberías de descarga

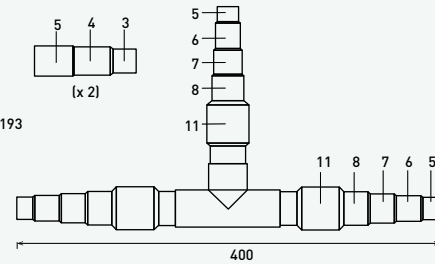

Tubería de líquido

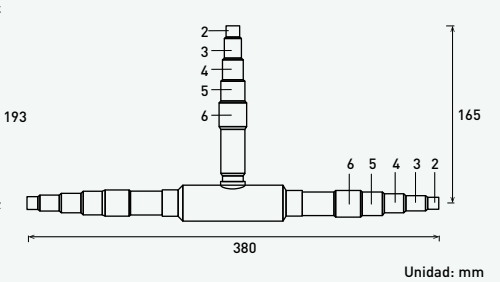

Unidad: mm

Dimensiones del punto de conexión de cada pieza (se muestra el diámetro interior de las tuberías)

Tamaño	1	2	3	4	5	6	7	8	9	10	11	12	13	14
Pulgadas	1/4	3/8	1/2	5/8	3/4	7/8	1	1 1/8	1 1/4	1 3/8	1 1/2	1 5/8	1 3/4	2
Dimensiones mm	6,35	9,52	12,70	15,88	19,05	22,40	25,40	28,57	31,75	34,92	38,10	41,28	44,45	50,80

Juego de tubos colectores

**CZ-P4HP3C2BM**

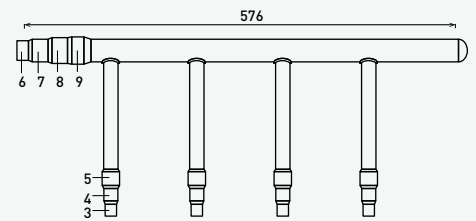
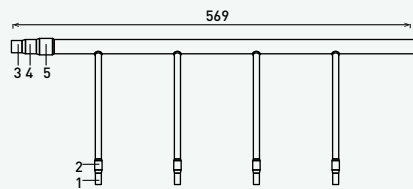
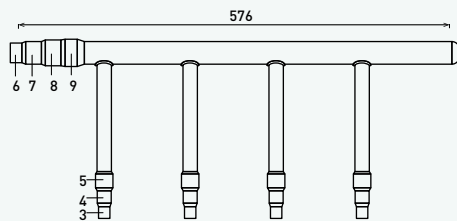

Dimensiones del punto de conexión de cada pieza (se muestra el diámetro interior de las tuberías)

Tamaño	1	2	3	4	5	6	7	8	9	10	11
Pulg.	1/4	3/8	1/2	5/8	3/4	7/8	1	1 1/8	1 1/4	1 3/8	1 1/2
Dimensiones mm	6,35	9,52	12,70	15,88	19,05	22,40	25,40	28,57	31,75	34,92	38,10





## Soluciones de ventilación Panasonic

Soluciones de ventilación Panasonic para un máximo ahorro y fácil integración.

Kit de conexión de la unidad de tratamiento de aire	→ 202
Kit de conexión UTA de 3,6 a 25,0 kW para PACi NX y PACi	→ 203
Kit de conexión UTA de 16,0 a 56,0 kW para ECOi y ECO G	→ 203
Ventilación de recuperación de energía	→ 204
Cortinas de aire eléctricas	→ 206
Cortina de aire eléctrica	→ 206
Cortina de aire con batería DX, conectada a sistemas PACi	→ 208
Cortina de aire con batería DX, conectada a sistemas VRF	→ 209

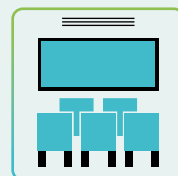
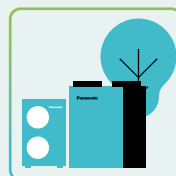
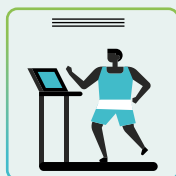
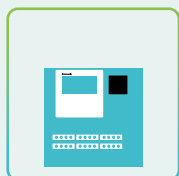

# Kit de conexión UTA

Los kits de conexión de unidades de tratamiento del aire (UTA) de Panasonic ofrecen una amplia variedad de soluciones de conectividad, lo que permite integrarlos fácilmente en muchos sistemas.

Aplicación: hoteles, oficinas, salas de servidores o todos los edificios grandes donde el control de la calidad del aire y de la humedad y aire fresco es necesario.



**1** Kit de conexión UTA de 3,6 a 14,0 kW para PACi NX  
 Versión CONEX Bluetooth® (CZ-RTC6BL) integrado.  
 Posibilidad de realizar una fácil configuración mediante Bluetooth®.

**2** Kit de conexión UTA de 3,6 a 25,0 kW para PACi <sup>1)</sup>  
1) Compatible con los modelos R32. Se necesita una configuración especial.

**3** Kit de conexión UTA de 16, 28 y 56 kW para ECOi y ECO G

## 3 tipos de kit de conexión UTA: Advanced, Medium y Light

	Código del modelo	IP 65	Control de la demanda 0-10 V*	Compensación de variación de la temperatura exterior. Prevención de corrientes de aire frío
PACi	PAW-280PAH3M-1	Yes	Yes	No
	PAW-280PAH2	Yes	Yes	Yes
	PAW-280PAH2M	Yes	Yes	No
	PAW-280PAH2L	Yes	No	No
ECOi y ECO G	PAW-160MAH2 / PAW-280MAH2 / PAW-560MAH2	Yes	Yes	Yes
	PAW-160MAH2M / PAW-280MAH2M / PAW-560MAH2M	Yes	Yes	No
	PAW-160MAH2L / PAW-280MAH2L / PAW-560MAH2L	Yes	No	No

\* Con CZ-CAPBC2.





### Kit de conexión UTA de 3,6 a 25,0 kW para PACi NX y PACi

Referencia	PAW-	3,6 kW	5,0 kW	6,0 kW	7,5 kW	10,0 kW	12,5 kW	14,0 kW	20,0 kW	25,0 kW	
		280PAH3M-1	280PAH3M-1	280PAH3M-1	280PAH3M-1	280PAH3M-1	280PAH3M-1	280PAH3M-1	280PAH3M-1	280PAH3M-1	280PAH2/M/L
Capacidad frigorífica	kW	3,6	5,0	6,0	7,1	10,0	12,5	14,0	19,5	23,2	
Capacidad calorífica	kW	4,0	5,6	7,0	8,0	11,2	14,0	16,0	22,4	28,0	
Caudal de aire	Mín. / Máx.	m³/h	540/870	630/990	780/1320	780/1320	900/2160	1140/2280	1200/2400	2160/4320	2280/5040
Dimensiones	AlxAxPr	mm	500x400x150	500x400x150	500x400x150	500x400x150	500x400x150	500x400x150	500x400x150	278x278x180	278x278x180
Peso neto	H3M / H2 & H2M / H2L	kg	11,5	11,5	11,5	11,5	11,5	11,5	11,5	11,50 / 4,25 / 3,98	11,50 / 4,25 / 3,98
Rango de longitud de tubería	Standard	m	3/15	3/20	3/40	3/40	5/50	5/50	5/50	—	—
	Elite	m	3/40	3/40	3/40	5/50	5/85	5/85	5/85	5/90	5/60
Desnivel de altura (int./ext.)	Máx.	m	30	30	30	30	30	30	30	30	30
Diámetro tubería	Líquido	Pulg. (mm)	1/4 (6,35)	1/4 (6,35)	3/8 (9,52)	3/8 (9,52)	3/8 (9,52)	3/8 (9,52)	3/8 (9,52)	3/8 (9,52)	1/2 (12,70)
	Gas	Pulg. (mm)	1/2 (12,70)	1/2 (12,70)	5/8 (15,88)	5/8 (15,88)	5/8 (15,88)	5/8 (15,88)	5/8 (15,88)	1 (25,40)	1 (25,40)
Temperatura de entrada del kit de conexión UTA	Frío Mín. - Máx.	°C TS	18 - 32	18 - 32	18 - 32	18 - 32	18 - 32	18 - 32	18 - 32	18 - 32	18 - 32
	Frío Mín. - Máx.	°C TH	14 - 25	14 - 25	14 - 25	14 - 25	14 - 25	14 - 25	14 - 25	—	—
	Calor Mín. - Máx.	°C	16 - 30	16 - 30	16 - 30	16 - 30	16 - 30	16 - 30	16 - 30	16 - 30	16 - 30
Temperatura ambiente de la unidad exterior (Standard)	Frío Mín. - Máx.	°C	-10 - +43	-10 - +43	-10 - +43	-10 - +43	-10 - +43	-10 - +43	-10 - +43	-10 - +43	-10 - +43
	Calor Mín. - Máx.	°C	-15 - +24	-15 - +24	-15 - +24	-15 - +24	-15 - +24	-15 - +24	-15 - +24	-15 - +24	-15 - +24
Temperatura ambiente de la unidad exterior (Elite)	Frío Mín. - Máx.	°C	-15 - +46	-15 - +46	-15 - +46	-15 - +46	-20 - +48	-20 - +48	-20 - +48	-20 - +48	-20 - +48
	Calor Mín. - Máx.	°C	-20 - +24	-20 - +24	-20 - +24	-20 - +24	-20 - +24	-20 - +24	-20 - +24	-20 - +24	-20 - +24
<b>PVPR Advanced</b>	€	-	-	-	-	-	-	-	<b>1.739</b>	<b>1.739</b>	
<b>PVPR PAH3 Medium</b>	€	<b>1.421</b>	<b>1.421</b>	<b>1.421</b>	<b>1.421</b>	<b>1.421</b>	<b>1.421</b>	<b>1.421</b>	<b>1.421</b>	<b>1.421</b>	
<b>PVPR PAH2 Medium</b>	€	-	-	-	-	-	-	-	<b>1.421</b>	<b>1.421</b>	
<b>PVPR Light</b>	€	-	-	-	-	-	-	-	<b>1.246</b>	<b>1.246</b>	



### Kit de conexión UTA de 16,0 a 56,0 kW para ECOi y ECO G

Referencia	PAW-	5 HP	10 HP	20 HP	30 HP	40 HP	50 HP	60 HP	
		160MAH2/M/L	280MAH2/M/L	560MAH2/M/L	280MAH2/M/L 560MAH2/M/L	560MAH2/M/L 560MAH2/M/L	560MAH2/M/L 560MAH2/M/L	560MAH2/M/L 280MAH2/M/L	560MAH2/M/L 560MAH2/M/L
Capacidad frigorífica	kW	14,0	28,0	56,0	84,0	112,0	140,0	168,0	
Capacidad calorífica	kW	16,0	31,5	63,0	95,0	127,0	155,0	189,0	
Caudal de aire	Frío Mín. / Máx.	m³/h	2598/1140	4998/3498	10002/7002	15000/10500	19998/13998	24996/17496	30000/21000
Factor de derivación			0,9	0,9	0,9	0,9	0,9	0,9	
Dimensiones	AlxAxPr	mm	278x278x180	278x278x180	278x278x180	278x278x180	278x278x180	278x278x180	
Peso neto		kg	3,2	6,3	6,3	6,3	6,3	6,3	
Rango de longitud de tubería		m	10 - 100	10 - 100	10 - 100	10 - 100	10 - 100	10 - 100	
Desnivel de altura (int./ext.)	Máx.	m	10	10	10	10	10	10	
Diámetro tubería	Tubería de líquido	Pulg. (mm)	3/8 (9,52)	3/8 (9,52)	5/8 (15,88)	3/4 (19,05)	3/4 (19,05)	3/4 (19,05)	3/4 (19,05)
	Tubería de gas	Pulg. (mm)	5/8 (15,88)	7/8 (22,22)	1 1/8 (28,58)	1 1/4 (31,75)	1 1/2 (38,15)	1 1/2 (38,15)	1 1/2 (38,15)
Temperatura de entrada del kit de conexión UTA	Frío Mín. - Máx.	°C TS	+18 - +32	+18 - +32	+18 - +32	+18 - +32	+18 - +32	+18 - +32	+18 - +32
	Frío Mín. - Máx.	°C TH	+13 - +23	+13 - +23	+13 - +23	+13 - +23	+13 - +23	+13 - +23	+13 - +23
	Calor Mín. - Máx.	°C	+16 - +30	+16 - +30	+16 - +30	+16 - +30	+16 - +30	+16 - +30	+16 - +30
Temperatura ambiente de la unidad exterior	Frío Mín. - Máx.	°C	-10 - +43	-10 - +43	-10 - +43	-10 - +43	-10 - +43	-10 - +43	-10 - +43
	Calor Mín. - Máx.	°C	-20 - +15	-20 - +15	-20 - +15	-20 - +15	-20 - +15	-20 - +15	-20 - +15
<b>PVPR Advanced</b>	€	<b>2.329</b>	<b>2.619</b>	<b>3.219</b>	<b>5.838</b>	<b>6.438</b>	<b>9.057</b>	<b>9.657</b>	
<b>PVPR Medium</b>	€	<b>2.051</b>	<b>2.339</b>	<b>2.942</b>	<b>5.281</b>	<b>5.884</b>	<b>8.223</b>	<b>8.826</b>	
<b>PVPR Light</b>	€	<b>1.771</b>	<b>2.061</b>	<b>2.663</b>	<b>4.724</b>	<b>5.326</b>	<b>7.387</b>	<b>7.989</b>	

# Ventilación de recuperación de energía

Los ventiladores Panasonic de recuperación de energía ayudan a incrementar el confort y contribuyen a un plan de ahorro de energía.



**Los ventiladores de recuperación de energía Panasonic pueden reducir la carga de aire exterior, ya que recuperan de manera eficiente la energía que se pierde por ventilación durante el proceso de recuperación de energía.**

Como resultado se consigue ahorrar en la ventilación y en costes de funcionamiento del equipo de climatización y calefacción. Además, al diseñar nuestros modelos actuales con un elemento intercambiador de calor con flujo a contracorriente hemos conseguido productos de silueta estilizada y funcionamiento silencioso, que crean un entorno climatizado confortable y agradable, a la vez que ahorran energía.

- Ahorros energéticos muy importantes mediante la adopción de un elemento intercambiador de calor con flujo a contracorriente de alta eficiencia
- Elemento de intercambio de calor con flujo a contracorriente, utilizado para reducir el ruido, un cuerpo más delgado y compacto
- Todo el mantenimiento se puede realizar a través de un único orificio de inspección

- Tanto el sistema de acceso como el de extracción de aire carecen de curvas para facilitar la instalación

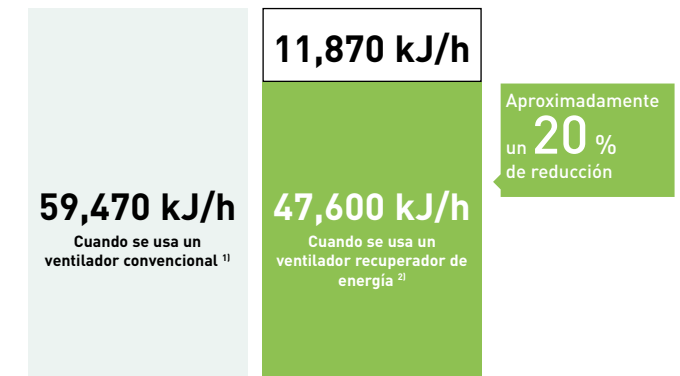

1) Dos unidades FY-27FPK7. 2) Una unidad FY-500ZY8R.

## Energía, eficiencia y ecología

El consumo de energía se reduce espectacularmente con el uso del intercambiador de calor con flujo a contracorriente. El volumen necesario de climatización se reduce aproximadamente en un 20 %, lo que supone un importante ahorro energético.

## Más confort

### Operación silenciosa.

El bajo nivel de ruido permite obtener unidades notablemente más silenciosas. Todos los modelos con capacidades por debajo de 500 m<sup>3</sup>/h funcionan con niveles de ruido inferiores a 32 dB (a máxima potencia) e incluso nuestro modelo de mayor capacidad, de 1000 m<sup>3</sup>/h, funciona a tan solo 37,5 dB (a máxima potencia).

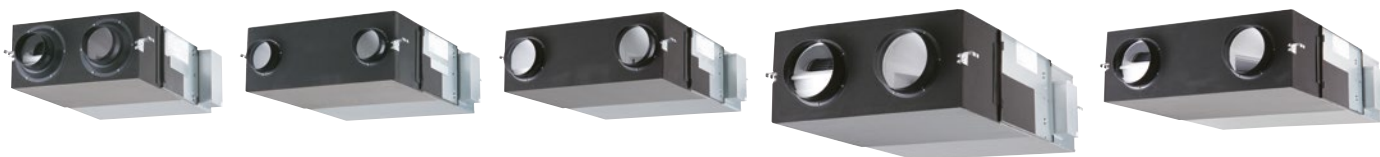

Caudal nominal		250 m³/h			350 m³/h			500 m³/h			800 m³/h			1000 m³/h		
Referencia		FY-250ZDY8R			FY-350ZDY8R			FY-500ZDY8R			FY-800ZDY8R			FY-01KZDY8R		
Suministro eléctrico	Tensión	V														
	Fase	Monofásica														
	Frecuencia	Hz														
Muesca		Extra alta	Alta	Baja	Extra alta	Alta	Baja	Extra alta	Alta	Baja	Extra alta	Alta	Baja	Extra alta	Alta	Baja
Consumo eléctrico		W														
Caudal de aire		m³/h														
Presión estática externa		Pa														
Potencia sonora	Intercambiador de calor	dB(A)														
	Normal	dB(A)														
Eficiencia del intercambio de temperatura		%														
Dimensiones		Al x An x Pr														
Peso neto		kg														
PVPR		€														

El nivel de ruido se midió en una cámara acústica. Debido a la disposición de la instalación y a las superficies dentro del espacio, los niveles de ruido reales pueden aumentar. La tensión de entrada, la intensidad y la eficiencia de intercambio son valores relevantes para los caudales de aire indicados. El nivel de ruido se mide a 1,5 m por debajo del centro de la unidad. La eficiencia del intercambio de temperatura es un promedio del funcionamiento de refrigeración y calefacción.

### Características

#### Energía, eficiencia y ecología.

- Ahorro energético de hasta un 20 % en la instalación
- Recupera hasta el 77 % del calor del aire de salida

#### Confort.

- Menor necesidad de limpieza gracias a la estructura revolucionaria del intercambiador (se recomienda cada 6 meses)
- Ideal para espacios interiores sin ventanas

#### Instalación y mantenimiento sencillos.

- 5 modelos para una elección más fácil
- Menor altura del sistema (270 mm, 317 mm y 388 mm)
- Abertura lateral para limpieza (inspección de filtro, motor y demás elementos)
- Instalación reversible para compartir la abertura de inspección entre dos máquinas
- Fácil conexión con la unidad de climatización
- Instalación en falsos techos
- Funcionamiento de las unidades a 220-240 V
- Alta presión estática para facilitar la instalación

### La tecnología en el punto de mira

- Alto ahorro energético, hasta un 20 %
- Tecnología de flujo cruzado de aire para mayor eficiencia
- Elemento principal de larga duración
- Facilidad de instalación y 20 % menos grosor
- Fácil conexión con las unidades de climatización
- Unidades silenciosas

### Un control intuitivo y elegante

- Incluido como control estándar
- Panel compacto y plano
- Apoyo para la limpieza del filtro
  - Señal de alerta para el aclarado
  - Condiciones de uso del filtro en 1/2/3/4 meses
- Tamaño (An x Al x Pr) 116 x 120 x 40 mm

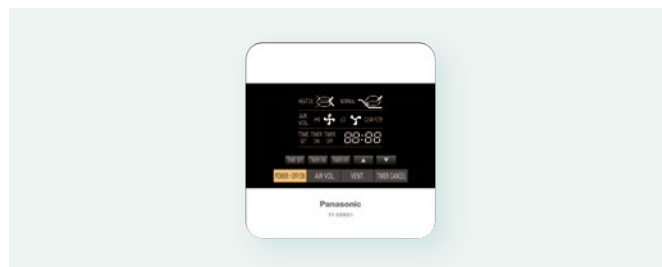

### Comparativa entre elementos antiguos y actuales

Con el flujo a contracorriente, el aire se desplaza en línea recta a lo largo del elemento. Con el diseño a contracorriente, el aire circula durante más tiempo por la unidad al tener que recorrer una distancia superior, lo que permite mantener el efecto de intercambio de calor aunque el elemento presente un perfil más estrecho.

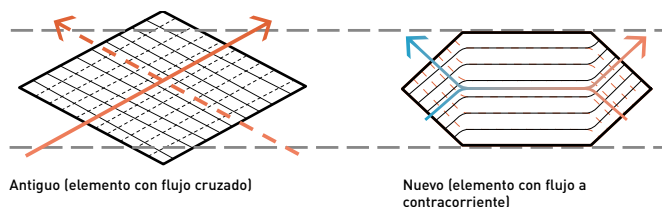

# Cortinas de aire eléctricas

La gama Panasonic de cortinas de aire se ha concebido para un funcionamiento óptimo y un rendimiento eficiente. Las cortinas de aire producen una corriente continua de aire dirigida de arriba abajo en una entrada abierta y crean una barrera que las personas y las cosas pueden atravesar, pero no el aire.



## Cortina de aire eléctrica

**1** **Diseño para maximizar el rendimiento**  
El alto volumen de aire se ha optimizado en un 145 % en comparación con un modelo convencional (en el caso de FY-3009U1).

**2** **Línea completa de productos**  
Se ha añadido el modelo de 1,5 m de ancho a la línea de productos.

**3** **Instalación y mantenimiento simplificados**  
Una estructura simple para una instalación y mantenimiento sencillos.



### Cortina de aire eléctrica

			FY-3009U1	FY-3012U1	FY-3015U1
Ancho		mm	900	1200	1500
Tensión		V	220	220	220
Volumen de aire	Al / Ba	m <sup>3</sup> /h	1100/920	1400/1270	2000/1800
Consumo	Al / Ba	W	76/70	94/85	131/110
Intensidad	Al / Ba	A	0,35/0,32	0,43/0,40	0,59/0,50
Velocidad del aire	Al / Ba	m/s	10,50/8,50	9,50/8,00	10,50/9,50
Presión sonora		dB(A)	48,5/45,0	48,5/44,5	51,5/48,0
Dimensiones / Peso neto	AlxAnxPr	mm / kg	900x231,5x212/12,0	1200x231,5x212/14,5	1500x231,5x212/18,0
<b>PVPR</b>		<b>€</b>	<b>596</b>	<b>683</b>	<b>830</b>



## Cortina de aire con batería DX

Diseñadas para mejorar la eficiencia energética, minimizar la pérdida de calor de un edificio y permitir a las tiendas mantener las puertas abiertas para animar a los compradores, nuestras cortinas de aire pueden conectarse a los sistemas PACi y VRF.



### Efecto calefacción muy eficiente

La corriente de aire combinado, que presenta un deseable efecto de inducción de baja corriente de aire (mezcla), puede llevar el efecto de temperatura inicial seleccionada hasta largas distancias, llegando a nivel del suelo mientras permanece todavía a la temperatura de la sala. Este efecto es necesario para evitar el enfriamiento de los espacios interiores. Están disponibles en diferentes longitudes para ajustarse a requisitos de entre 1 y 2,5 m. El modelo HS puede instalarse para una altura de hasta 3,0 m; el modelo LS, hasta 2,7 m. Ambas disponen de rejillas de salida ajustables en cinco posiciones diferentes para adaptarse a las diferentes necesidades de instalación y el filtro de aire es accesible sin necesidad de herramientas especiales.

- Gran eficiencia con el motor Inverter para ventilador (costes de operación un 40 % inferiores a los de un motor de ventilador de CA estándar)
- Fácil limpieza y servicio
- Se puede conectar a sistemas Panasonic VRF o PACi
- Bomba de drenaje opcional para refrigeración

### Comparación de capacidades caloríficas: Cortina de aire eléctrica/cortina de aire Panasonic.

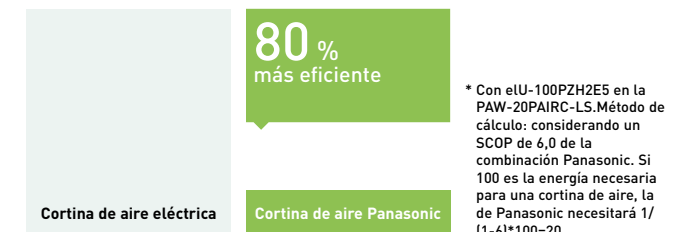

- Las cortinas de aire LS y HS pueden controlarse con la gama de controles remotos vía Internet de Panasonic

Los modelos LS y HS y son ideales para conectar a un sistema ECOi o PACi. Con instalación sencilla Plug & Play, ambos están dotados de un motor Inverter para ventilador, de funcionamiento suave y rendimiento eficiente. Este ventilador garantiza unos costes de operación un 40 % inferiores a los de un motor de ventilador de CA estándar. Las cortinas de aire funcionan unas 12 horas al día en tiendas y el rendimiento eficiente contribuye a ahorrar energía.

### Velocidad optimizada del caudal de aire

- 1 | Pérdidas de energía sin cortina de aire
- 2 | Cortina de aire de velocidad insuficiente: la cortina de aire no es eficiente

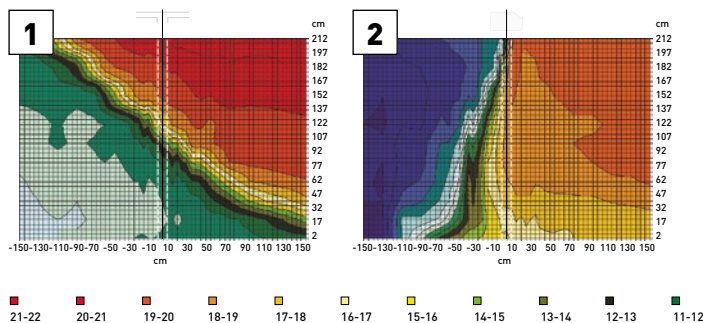

**Apertura sin cortina de aire.**  
En una apertura sin protección, el aire frío fluye hacia afuera y la cámara de almacenamiento en frío está mucho más caliente.

**Apertura con cortina de aire, ángulo incorrecto.**  
Si el ángulo es demasiado pequeño, el aire caliente va a parar a la cámara de almacenamiento en frío.

- 3 | Velocidad excesiva de la cortina de aire: turbulencia considerable, energía perdida en el exterior, la cortina de aire no es eficiente
- 4 | Resultados óptimos con la cortina de aire Frico conectada a Panasonic VRF

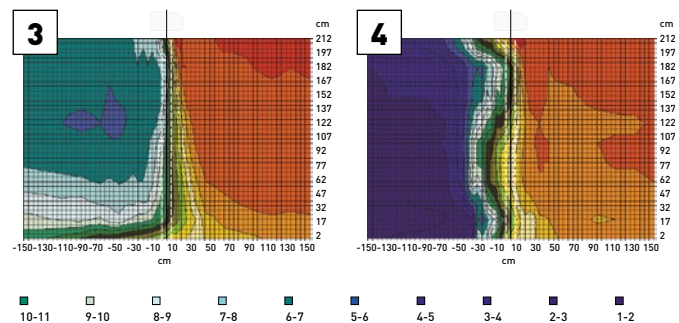

**Apertura con cortina de aire, velocidad demasiado alta.**  
Una velocidad excesiva crea turbulencias, lo cual causa pérdidas de energía e incrementa la temperatura del almacenamiento en frío.

**Apertura con una cortina de aire correctamente ajustada.**  
Con una cortina de aire correctamente ajustada existe una clara separación entre las dos zonas de diferente temperatura.

### Funcionamiento inteligente

Nuestras cortinas de aire combinan el caudal de aire con la tecnología de calefacción/climatización para asegurar el máximo confort y eficiencia energética, a la vez que crean una barrera efectiva entre el entorno interior y el exterior. El diseño y la instalación son factores clave para alcanzar los ajustes correctos de altura/temperatura que aseguran un rendimiento y confort óptimos. Nuestras cortinas de aire están diseñadas para responder a las necesidades de los mercados de venta minorista y los sectores comercial e industrial.

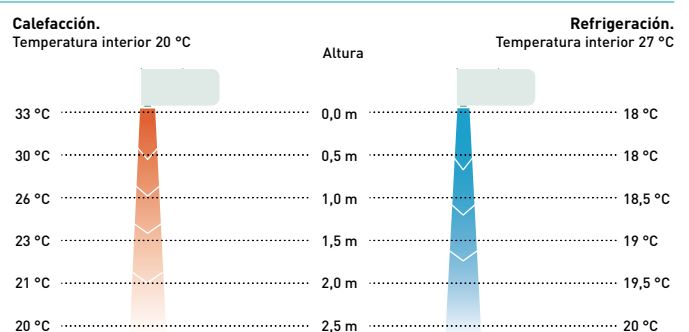



### Cortina de aire con batería DX, conectada a sistemas PACi

**Confort:** Redirección del caudal sencilla mediante el deflector manual.

**Facilidad de uso:** Selección de la velocidad (alta y baja) desde la propia unidad.

**Instalación y mantenimiento sencillos:** Fácil instalación. Dimensiones compactas que mejoran la instalación y la ubicación. Limpieza fácil de la rejilla, sin necesidad de abrir la unidad.

Unidad exterior			7,1 kW	10,0 kW	14,0 kW	20,0 kW
<b>Altura de salida de aire 2,7 m</b>			<b>PAW-10PAIRC-LS-1</b>	<b>PAW-15PAIRC-LS-1</b>	<b>PAW-20PAIRC-LS-1</b>	<b>PAW-25PAIRC-LS-1</b>
Capacidad frigorífica <sup>1)</sup>	Máx.	kW	6,1	9,7	13,0	17,0
Capacidad calorífica <sup>2)</sup>	Máx.	kW	7,9	12,0	15,0	19,0
Volumen de aire	Alto	m <sup>3</sup> /h	1800	2700	3600	4500
Intercambiador de calor	Volumen	L	1,67	2,85	3,94	5,03
Consumo eléctrico del ventilador	230 V / 50 Hz	kW	0,30	0,50	0,60	0,80
Intensidad	230 V / 50 Hz	A	2,10	3,10	4,10	5,10
Presión sonora <sup>3)</sup>	Máx.	dB(A)	65	66	67	69
<b>Altura de salida de aire 3,0 m</b>			<b>PAW-10PAIRC-HS-1</b>	<b>PAW-15PAIRC-HS-1</b>	<b>PAW-20PAIRC-HS-1</b>	<b>PAW-25PAIRC-HS-1</b>
Capacidad frigorífica <sup>1)</sup>	Máx.	kW	9,1	13,0	19,5	23,7
Capacidad calorífica <sup>2)</sup>	Máx.	kW	11,8	15,8	23,6	27,6
Volumen de aire	Alto	m <sup>3</sup> /h	2700	3600	5400	6300
Intercambiador de calor	Volumen	L	1,67	2,85	3,94	5,12
Consumo eléctrico del ventilador	230 V / 50 Hz	kW	0,75	1,00	1,50	1,75
Intensidad	230 V / 50 Hz	A	4,10	5,50	8,20	9,60
Presión sonora <sup>3)</sup>	Máx.	dB(A)	66	67	68	68
<b>Common data</b>						
Dimensiones <sup>4)</sup>	Al x An x Pr	mm	260(+140)x1000x460	260(+140)x1500x460	260(+140)x2000x460	260(+140)x2500x460
Peso neto	Altura de salida de aire 2,7 m	kg	50	65	80	95
	Altura de salida de aire 3,0 m	kg	55	65	85	110
Tipo de ventilador			Inverter	Inverter	Inverter	Inverter
Conexiones de tuberías	Tubería de líquido / gas	Pulg. (mm)	3/8(9,52) / 5/8(15,88)	3/8(9,52) / 3/4(19,05)	3/8(9,52) / 7/8(22,22)	3/8(9,52) / 7/8(22,22)
Ancho de la puerta		m	1,0	1,5	2,0	2,5
Refrigerante			R32	R32	R32	R32
<b>PVPR altura de salida de aire 2,7 m</b>		€	<b>5.136</b>	<b>7.758</b>	<b>9.452</b>	<b>11.952</b>
<b>PVPR altura de salida de aire 3,0 m</b>		€	<b>6.273</b>	<b>8.318</b>	<b>11.421</b>	<b>15.250</b>

1) Capacidad frigorífica de la batería DX, temperatura del aire entrada/salida +27/+18 °C, R32 y R410. 2) Capacidad calorífica del condensador, temperatura del aire entrada/salida +20/+33 °C, R32 y R410. En caso de temperaturas exteriores más bajas puede ser necesario un modelo de unidad exterior de mayor capacidad. 3) Medición en distancia de hasta 5,0 m, factor de dirección 2, superficies de absorción 200 m<sup>2</sup>, volumen de aire mín./máx. 4) 140 mm es la altura de una caja eléctrica si se instala en la parte superior.

Accesorios		PVPR €
<b>PAW-AIR1-DP</b>	Bomba de drenaje opcional	<b>535</b>

### La tecnología en el punto de mira

- Ahora compatible con la serie PACi NX
- Ahorra hasta un 40 % de energía gracias a la tecnología de ventilador Inverter integrado (mayor eficiencia que un ventilador AC convencional, arranque suave y mayor duración del motor)
- Cortinas de aire LS y HS en 4 longitudes, 1,0, 1,5, 2,0 y 2,5 m
- Altura de instalación hasta 3,0 m
- Las rejillas de salida pueden ajustarse en cinco posiciones para adaptarse a los requisitos de la instalación
- Control con sistemas de control remoto de Panasonic (opcional)
- Integración directa a BMS con adaptadores opcionales de Panasonic
- Drenaje incluido en todos los pasos de cortina de aire DX

### ¿Cómo funciona?

El aire viciado procedente de la sala es absorbido y se expulsa cerca de la puerta. Esto crea un remolino de aire que protege el área de la puerta y se mezcla con el aire frío exterior. Después se aleja de la puerta, vuelve hacia la sala y hacia la toma de absorción, donde es parcialmente reabsorbido. Este caudal de aire ayuda a crear una barrera contra la pérdida de calor y a la vez renueva el aire de la sala.

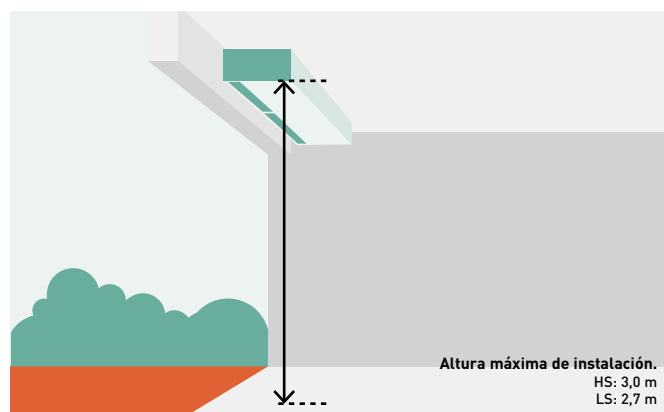



**Cortina de aire con batería DX, conectada a sistemas VRF**

**Confort:** Redirección del caudal sencilla mediante el deflector manual.

**Facilidad de uso:** Selección de la velocidad (alta y baja) desde la propia unidad.

**Instalación y mantenimiento sencillos:** Fácil instalación. Dimensiones compactas que mejoran la instalación y la ubicación. Limpieza fácil de la rejilla, sin necesidad de abrir la unidad.

Unidad exterior			4 HP	4 HP	5 HP	8 HP
Altura de salida de aire 2,7 m			PAW-10EAIRC-LS	PAW-15EAIRC-LS	PAW-20EAIRC-LS	PAW-25EAIRC-LS
Capacidad frigorífica <sup>1)</sup>	Máx.	kW	6,1	9,7	13,0	17,0
Capacidad calorífica <sup>2)</sup>	Máx.	kW	7,9	12,0	15,0	19,0
Volumen de aire	Alto	m <sup>3</sup> /h	1800	2700	3600	4500
Intercambiador de calor	Volumen	L	1,67	2,85	3,94	5,03
Consumo eléctrico del ventilador	230 V / 50 Hz	kW	0,30	0,50	0,60	0,80
Intensidad	230 V / 50 Hz	A	2,10	3,10	4,10	5,10
Presión sonora <sup>3)</sup>	Máx.	dB(A)	65	66	67	69
Altura de salida de aire 3,0 m			PAW-10EAIRC-HS	PAW-15EAIRC-HS	PAW-20EAIRC-HS	PAW-25EAIRC-HS
Capacidad frigorífica <sup>1)</sup>	Máx.	kW	9,1	13,0	19,5	23,7
Capacidad calorífica <sup>2)</sup>	Máx.	kW	11,8	15,8	23,6	27,6
Volumen de aire	Alto	m <sup>3</sup> /h	2700	3600	5400	6300
Intercambiador de calor	Volumen	L	1,67	2,85	3,94	5,12
Consumo eléctrico del ventilador	230 V / 50 Hz	kW	0,75	1,00	1,50	1,75
Intensidad	230 V / 50 Hz	A	4,10	5,50	8,20	9,60
Presión sonora <sup>3)</sup>	Máx.	dB(A)	66	67	68	68
Common data						
Dimensiones <sup>4)</sup>	Al x An x Pr	mm	260(+140)x1000x460	260(+140)x1500x460	260(+140)x2000x460	260(+140)x2500x460
Peso neto	Altura de salida de aire 2,7 m	kg	50	65	80	95
	Altura de salida de aire 3,0 m	kg	55	65	85	110
Tipo de ventilador			Inverter	Inverter	Inverter	Inverter
Conexiones de tuberías	Tubería de líquido / gas	Pulg. (mm)	3/8(9,52) / 5/8(15,88)	3/8(9,52) / 3/4(19,05)	3/8(9,52) / 7/8(22,22)	3/8(9,52) / 7/8(22,22)
Ancho de la puerta		m	1,0	1,5	2,0	2,5
Refrigerante			R32 / R410A	R32 / R410A	R32 / R410A	R32 / R410A
<b>PVPR altura de salida de aire 2,7 m</b>		€	<b>8.374</b>	<b>9.964</b>	<b>11.289</b>	<b>12.862</b>
<b>PVPR altura de salida de aire 3,0 m</b>		€	<b>8.692</b>	<b>10.282</b>	<b>12.315</b>	<b>16.257</b>

1) Capacidad frigorífica de la batería DX, temperatura del aire entrada/salida +27/+18 °C, R32 y R410. 2) Capacidad calorífica del condensador, temperatura del aire entrada/salida +20/+33 °C, R32 y R410. En caso de temperaturas exteriores más bajas puede ser necesario un modelo de unidad exterior de mayor capacidad. 3) Medición en distancia de hasta 5,0 m, factor de dirección 2, superficies de absorción 200 m<sup>2</sup>, volumen de aire mín./máx. 4) 140 mm es la altura de una caja eléctrica si se instala en la parte superior.

Accesorios		PVPR €
PAW-AIR1-DP	Bomba de drenaje opcional	535

**La tecnología en el punto de mira**

- Compatible con el refrigerante R32 y R410A
- Ahorra hasta un 40 % de energía gracias a la tecnología de ventilador Inverter integrado (mayor eficiencia que un ventilador AC convencional, arranque suave y mayor duración del motor)
- Cortinas de aire LS y HS en 4 longitudes, 1,0, 1,5, 2,0 y 2,5 m
- Altura de instalación hasta 3,0 m
- Las rejillas de salida pueden ajustarse en cinco posiciones para adaptarse a los requisitos de la instalación
- Control con sistemas de control remoto de Panasonic (opcional)
- Integración directa a BMS con adaptadores opcionales de Panasonic
- Drenaje incluido en todos los pasos de cortina de aire DX

**Control vía Internet**

Puedes controlar y gestionar el sistema a distancia mediante una aplicación añadida a una tableta o smartphone, o vía Internet. Existe también la opción de integración en sistemas BMS existentes utilizando otras interfaces de Panasonic.

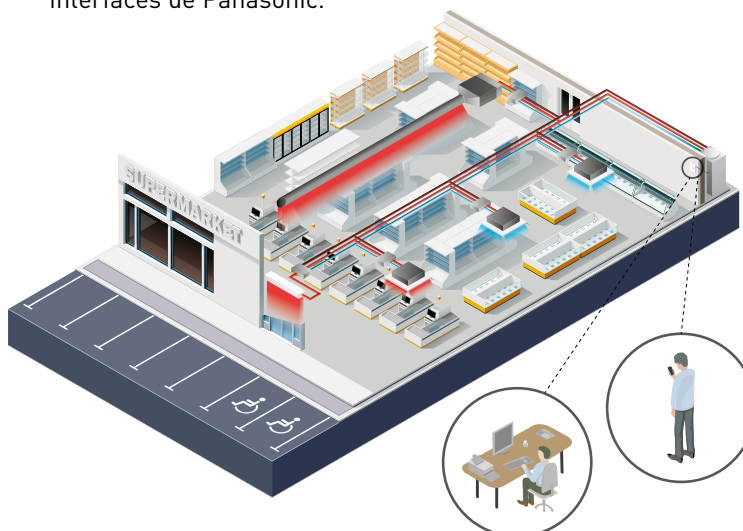





## Control y conectividad

Panasonic ha desarrollado la mayor gama de sistemas de control para ofrecer la mejor opción para las necesidades comerciales. Esta gama abarca desde sistemas de control remoto individuales para unidades de uso doméstico hasta tecnología de vanguardia que permite controlar el edificio en cualquier lugar del mundo. El sencillo software en la nube puede utilizarse incluso desde un dispositivo portátil.

Panasonic AC Smart Cloud	→ 212
Panasonic AC Service Cloud	→ 213
CONEX. Dispositivos y aplicaciones	→ 214
Adaptador Wi-Fi comercial	→ 215
Control y conectividad	→ 216

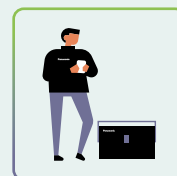
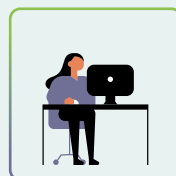
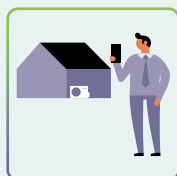

# Panasonic AC Smart Cloud



**Centraliza el control de tus instalaciones comerciales, desde cualquier lugar y en cualquier momento.**

El nuevo sistema en la nube AC Smart Cloud de Panasonic te permite tener el control total de tus instalaciones desde una tableta u ordenador. Con tan solo un clic, recibirás información actualizada de todas tus instalaciones, independientemente de dónde estas se encuentren, con lo cual reducirás las posibles averías y optimizarás los costes.



## 1 Confort

Mantén el confort de trabajadores, visitantes y clientes para aumentar la satisfacción y la productividad.

## 2 Rendimiento por la inversión

La optimización del funcionamiento de tu sistema de calefacción y refrigeración y la posibilidad de controlarlo a distancia pueden ampliar la vida útil de tus activos.

## 3 Menor coste de funcionamiento

El control de los ajustes en tiempo real y la monitorización del consumo de energía contribuyen a reducir tu factura energética

### Solución flexible para tu negocio



En cualquier momento



En cualquier lugar



Multiplataforma



Navegador de Internet

### Solución escalable para tu negocio



Pequeño a grande



Uno para varios emplazamientos



Características mejoradas <sup>1)</sup>



RAC <sup>2)</sup> / PACi / ECOi / ECO G

1) Personalizado para ajustarse a la demanda del usuario / Renovado con nuevas funciones y con nuevos productos / Gestión de TI inteligente. 2) Se requiere CZ-CAPRA1.

### Control total de múltiples ubicaciones y usuarios

Cada ubicación puede permitir el acceso de varios usuarios, ya sea en el mismo edificio o mediante acceso remoto. La escalabilidad permite añadir múltiples ubicaciones y personalizar el acceso de tu equipo y el de tu servicio de confianza.

### Funciones clave y singularidad



#### Monitorización de varias ubicaciones

- No importa el número de sitios que tengas. Es fácil gestionar, operar y comparar instalaciones, ubicaciones y habitaciones.



#### Potentes estadísticas de ahorro energético

- El consumo de energía, la capacidad y el nivel de eficiencia pueden compararse en función de diferentes parámetros (anual, mensual, semanal y diariamente).

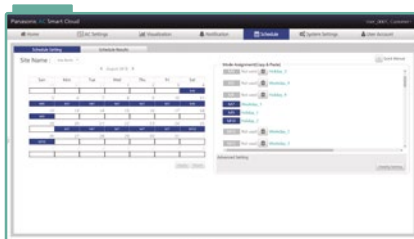

#### Programación horaria

- Configura los temporizadores en modo anual / semanal / o de vacaciones a tu gusto



#### Avisos de mantenimiento

Errores notificados por correo electrónico y con distribución en planta:

- Notificaciones de mantenimiento para las unidades exteriores de ECOi/ECO G.
- Función «checker» del servicio a distancia.

# Panasonic AC Service Cloud



Panasonic AC Service Cloud proporciona a las empresas de mantenimiento una herramienta única para ofrecer funciones avanzadas de servicio y mantenimiento, disminuyendo los tiempos de respuesta, reduciendo las visitas a las instalaciones y asignando mejor los recursos.

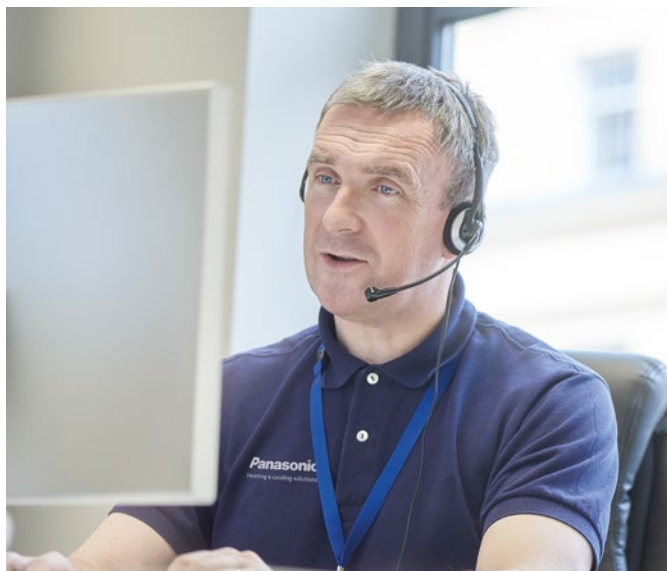

Los propietarios para cada una de sus ubicaciones, pueden asignar a diferentes empresas de mantenimiento, tan solo habilitando su acceso con un clic. De la misma forma una misma empresa de mantenimiento puede tener acceso a todas las ubicaciones a las que los propietarios le den permiso.

## Nueva función de autodiagnóstico

La función de autodiagnóstico está lista en Panasonic AC Service Cloud. Detecta automáticamente las posibles averías y ayuda a acelerar el proceso de mantenimiento.

- Control automático consecutivo a intervalos de 15 minutos
- Notificaciones clave en caso de que se detecte un posible mal funcionamiento
- La visualización de gráficos 2D ayuda a un mejor análisis
- Los valores de máximos y mínimos pueden ajustarse fácilmente

\* Para informarte sobre los modelos compatibles, contacta con un distribuidor autorizado de Panasonic.

- ### 1 Tiempo de respuesta y tiempo de inactividad nulo

La facilidad de información técnica de forma remota sobre anomalías y funciones de «checker» permite al instalador y al encargado del mantenimiento del aire acondicionado identificar y solucionar los problemas más rápidamente, o incluso antes de que se produzcan.
- ### 2 Reduce los viajes innecesarios

Reduce el coste de los viajes innecesarios, disminuyendo así las emisiones de CO<sub>2</sub> asociadas al transporte.
- ### 3 Planificación del mantenimiento

Con un simple clic, identifica fácilmente la naturaleza de los problemas potenciales, lo que permite su clasificación, priorizar los recursos y planificar mejor las visitas al lugar, asignando al ingeniero adecuado para el trabajo.
- ### 4 Visión global y escalabilidad

Comprueba de forma remota todas las ubicaciones que requieren mantenimiento de HVAC de Panasonic. Aumenta el número de ubicaciones mantenidas, aprovechando las futuras actualizaciones y funciones de Panasonic AC Service Cloud.



## Paquetes Panasonic AC Smart Cloud y Panasonic AC Service Cloud.



La selección del paquete Panasonic AC Smart Cloud adecuado depende del tamaño de la instalación. Panasonic AC Service Cloud requiere Panasonic AC Smart Cloud.

Consigue el kit base Cloud (CZ-CFUSCC1 + puesta en marcha) y regístrate en uno de los periodos de suscripción (1, 3 o 5 años).

\* Consulta el paquete de precios completo en el folleto correspondiente.

# CONEX. Dispositivos y aplicaciones

CONEX proporciona comodidad y control para las distintas necesidades de los usuarios. Accesible, flexible y escalable con diferentes controladores y aplicaciones. Cumpliendo perfectamente con los requisitos de los controles modernos para el usuario final, el instalador y el servicio. Con función nanoe™ X, tecnología con los beneficios de los radicales hidroxilo.



## 1 Control intuitivo con perfil de diseño atractivo

- Funcionamiento sencillo de fácil visualización
- Frontal optimizado con pantalla plana LCD negra
- Cuerpo compacto de solo 86x86

## 2 Control del confort con tu smartphone

- Opciones de control flexible con integración de IoT
- Aplicación Panasonic H&C Control para el control remoto diario
- Aplicación Panasonic Comfort Cloud para el funcionamiento remoto 24/7/365

## 3 Mantenimiento fácil con la app de soporte de servicio

- Configuración fácil y rápida de la app para los ajustes del sistema
- La aplicación Panasonic H&C Diagnosis permite al mantenedor obtener datos detallados del funcionamiento del sistema

\* El uso de apps depende del modelo de control remoto.

### CONEX con integración de IoT

**CONEX**

La serie de mandos de pared está completamente integrada con las soluciones IoT desarrolladas por Panasonic. Es posible realizar la configuración detallada del funcionamiento / mantenimiento y la operación del servicio con un smartphone o tablet.



<https://youtu.be/uwBVWqyJJkl>

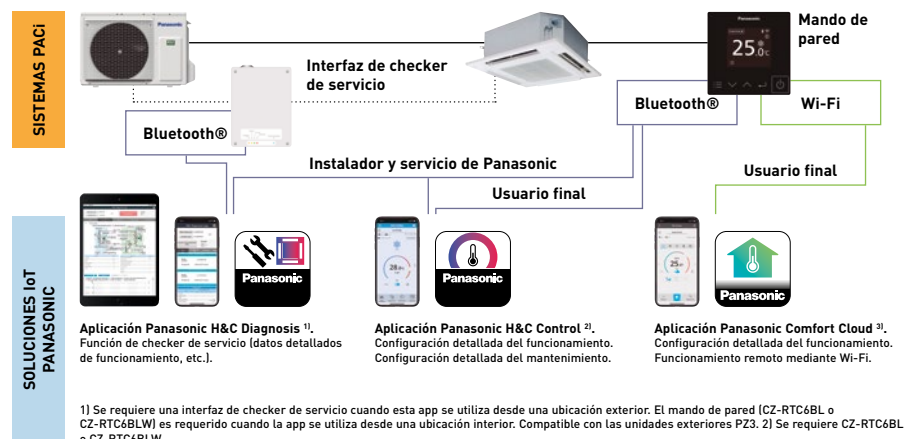

Referencia	CZ-RTC6	CZ-RTC6BL	CZ-RTC6BLW
Conexión por cable compatible con	PACi, PACi NX, ECOi, GHP	PACi, PACi NX, ECOi, GHP	Solo PACi NX
Funciones inalámbricas	Sin función inalámbrica	Bluetooth®	Bluetooth® + Wi-Fi
<b>Compatibilidad con app</b>			
Aplicación Panasonic Comfort Cloud	—	—	✓
Aplicación Panasonic H&C Control	—	✓ PACi, PACi NX, ECOi, GHP	✓ Solo PACi NX
Aplicación Panasonic H&C Diagnosis <sup>1)</sup>	—	✓ Solo PACi NX <sup>2)</sup>	✓ Solo PACi NX <sup>2)</sup>
Configuración de unidad exterior (mando a distancia conectado a unidad interior)	✓ Solo PACi NX <sup>2)</sup>	✓ Solo PACi NX <sup>2)</sup>	✓ Solo PACi NX <sup>2)</sup>

1) Compatible con U-71/100/125/140PZH3E5/8 y U-100/125/140PZ3E5/8. 2) Cuando se conecta a la combinación de unidades interior y exterior PACi NX.



# Adaptador Wi-Fi comercial

El adaptador de interfaz CZ-CAPWFC1 de Panasonic permite conectar una unidad interior o un grupo de unidades interiores a la aplicación Panasonic Comfort Cloud, para control, monitorización, programación y alertas de códigos de error.



## Control avanzado a través de un smartphone

Controla las unidades interiores PACi, ECOi y ECO G con un smartphone desde cualquier lugar y en cualquier momento usando la aplicación Panasonic Comfort Cloud y el adaptador Wi-Fi comercial. Esta solución escalable es ideal para un sistema y una o múltiples ubicaciones. El hecho de poder acoplar el adaptador con los sistemas de múltiples características hace que esta sea una solución ideal para aplicaciones residenciales y comerciales.

**1 De 1 a 200 unidades**  
El usuario puede controlar hasta 10 diferentes ubicaciones, con hasta 20 unidades / grupos por ubicación.

**2 Compatible con control mediante voz**  
Al registrar la unidad en la aplicación Panasonic Comfort Cloud adquiere compatibilidad con los asistentes de voz más populares.

**3 Multiusuario**  
La aplicación Panasonic Comfort Cloud permite controlar el acceso de múltiples usuarios. Restringe el acceso de usuarios a unidades concretas.

**4 Programación fácil**  
Programación semanal más fácil. No solo para una unidad, sino para múltiples ubicaciones y desde un smartphone.

**5 Monitorización de la energía**  
Comprueba el consumo de energía estimado y compáralo con otros periodos para averiguar cómo reducir aún más el consumo de energía. Comprobar listados de unidades que proporcionan el consumo\*.

**6 Códigos de error**  
La notificación de un código de error a través de la aplicación proporciona una notificación con tiempo y permite una reparación más rápida.

\* Función disponible dependiendo del modelo.

## Diagrama de conexiones

La longitud de cableado del adaptador Wi-Fi comercial es de 1,9 m y conecta la unidad interior a través de un conector T10 con los conectores terminales R1/R2.

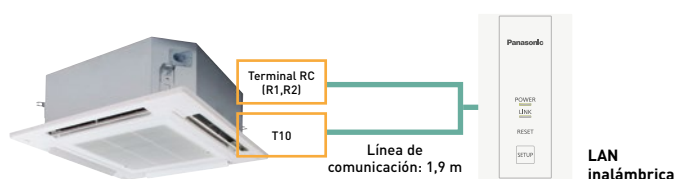

Tensión de entrada	CC 12 V (suministrados desde el conector T10)
Consumo de energía	Máximo 2,4 W
Dimensiones (Al x An x Pr)	120 x 70 x 25 mm
Peso	190 g (incluyendo líneas de comunicación)
Interfaz	1 LAN inalámbrica
LAN inalámbrica estándar	IEEE 802,11 b/g/n
Gama de frecuencia	Banda de 2,4 GHz
Rango de funcionamiento	0 ~ 55 °C, 20 ~ 80 RH%
Unidad interior conectable	1 unidad
Longitud de línea de comunicación	1,9 m (incluida en el envío)

**Descargar la aplicación gratuita:**  
Aplicación Panasonic Comfort Cloud.

Otros requisitos de hardware: Router e internet (compra y suscripción por separado).

Panasonic Cloud Server está diseñado, gestionado y administrado por Panasonic.



# Control y conectividad

Gran variedad de opciones de control para satisfacer las demandas de cualquier aplicación.

## Sistemas de control centralizado

### Control centralizado.



**Software básico P-AIMS.**  
Hasta 1024 unidades interiores.  
CZ-CSWK2

### Controlador inteligente.



**Controlador inteligente.**  
Hasta 256 unidades interiores, con pantalla táctil y servidor web.  
CZ-256ESMC3

### Panasonic AC Smart Cloud.



**Control en la nube vía internet.**  
Hasta 128 grupos. Controla 128 unidades.  
CZ-CFUSCC1

## Conexión con equipos generales.



**Control de ON / OFF para dispositivos externos como ventilación con recuperación de calor.**  
Controla 1 unidad.  
CZ-CAPC3



**Unidad E/S serie-paralelo mini 0-10 V.**  
Controla 1 unidad interior o un grupo de 8 unidades interiores.  
CZ-CAPBC2



**Adaptador de comunicaciones.**  
Hasta 128 grupos. Controla 128 unidades.  
CZ-CFUNC2

## Integración doméstica en S-Link: CZ-CAPRA1

Se puede conectar cualquier gama RAC a S-Link. Ahora es posible el control total.

### Integra cualquier unidad en el control de grandes sistemas.

- Integración con YKEA de sala de servidores <sup>1)</sup>
- Pequeñas oficinas con sistema interior doméstico
- Ideal para sustitución (sistema doméstico antiguo y VRF en una misma instalación)

<sup>1)</sup> Cuando se configura la rotación de ciclo de funcionamiento utilizando el control remoto, no se puede conectar el CZ-CAPRA1.

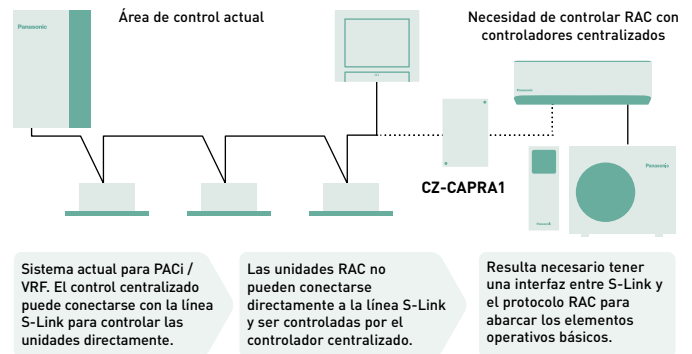

**Elementos básicos de funcionamiento:** ON / OFF, selección del modo, ajuste de temperatura, velocidad del ventilador, ajuste de la aleta, prohibición de control remoto.

**Entrada externa:** Señal de control ON / OFF, señal de parada anómala.

**Salida externa para el relé <sup>1)</sup>:** Estado de funcionamiento (ON / OFF), salida del estado de alarma.

<sup>1)</sup> Dado que el conector CN-CNT actual no puede proporcionar la alimentación para el relé de salida externa, es necesario tener una entrada de alimentación adicional para el relé externo.









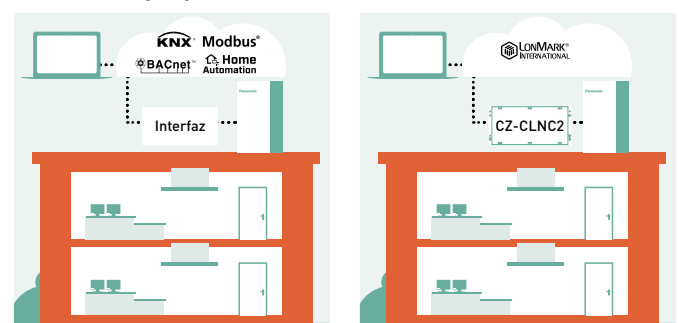

## Fácil conexión a KNX, Modbus, Lonworks, BACnet y sistemas de domótica propios

Solución fácil y fiable para integrar tus sistemas de calefacción y refrigeración Panasonic en cualquier B.M.S o E.M.S.

Comunicaciones totalmente bidireccionales con todos los parámetros necesarios.

Para más información, contactar con Panasonic.



			Control Econavi	Termostato incorporado	Unidades interiores que pueden ser controladas	Limitaciones de uso	Función de ON / OFF	Configuración de modo	Ajuste de velocidad del ventilador	Ajuste de temperatura	Dirección del caudal de aire	Commutación Permiso/Prohibición	Programa semanal	Protocolo BMS	
<b>Controles individuales</b>															
Controlador táctil de sala para hoteles con contactos secos		PAW-RE2C4-MOD-WH PAW-RE2C4-MOD-BK  WH: blanco, BK: negro Acabado personalizado bajo demanda.	-	✓	1 unidad interior	-	✓	✓	✓	✓	-	✓	-	Modbus +4 señales digitales E/S	
Control de pantalla táctil para hoteles con contactos secos		PAW-RE2D4-WH PAW-RE2D4-BK  WH: blanco, BK: negro Acabado personalizado bajo demanda.	-	✓	1 unidad interior	-	✓	✓	✓	✓	-	✓	-	Independiente + 2 entradas digitales	
Mando de pared		CZ-RTC5B	✓	✓	1 grupo, 8 unidades	· Pueden instalarse hasta 2 controladores por grupo	✓	✓	✓	✓	✓	-	✓	-	
Mando de pared		CZ-RTC6 No inalámbrico	✓	✓	1 grupo, 8 unidades	· Pueden instalarse hasta 2 controladores por grupo	✓	✓	✓	✓	✓	-	-	-	
		CZ-RTC6BL Con Bluetooth®	✓	✓	1 grupo, 8 unidades	· Pueden instalarse hasta 1 controlador por grupo	✓	✓	✓	✓	✓	-	✓	-	
		CZ-RTC6BLW Con Wi-Fi y Bluetooth®	✓	✓	1 grupo, 8 unidades	· Pueden instalarse hasta 1 controlador por grupo	✓	✓	✓	✓	✓	-	✓	-	
Mando inalámbrico con infrarrojos		CZ-RWS3 + CZ-RWU3W CZ-RWS3 + CZ-RWY3 CZ-RWS3 CZ-RWS3 + CZ-RWRL3 CZ-RWS3 + CZ-RWRD3 CZ-RWS3 + CZ-RWRT3 CZ-RWS3 + CZ-RWRC3	✓	-	1 grupo, 8 unidades	· Pueden instalarse hasta 2 controladores por grupo	✓	✓	✓	✓	✓ <sup>1)</sup>	-	-	-	
<b>Controles centralizados</b>															
Controlador de sistema con temporizador semanal		CZ-64ESMC3	✓	-	64 grupos, máximo 64 unidades	· Pueden conectarse hasta 10 controladores a un sistema · Puede realizarse conexión de unidad principal/unidad subordinada [1 unidad principal + 1 subordinada] · Puede utilizarse sin controlador remoto	✓	✓	✓	✓	✓ <sup>1)</sup>	✓	✓	-	
Central ON / OFF controller		CZ-ANC3	-	-	16 grupos, máximo 64 unidades	· Pueden conectarse hasta 8 controladores (4 principales, 4 subordinados) a un sistema · No puede utilizarse sin controlador remoto	✓	-	-	-	-	✓	-	-	
Controlador inteligente (pantalla táctil/servidor web)		CZ-256ESMC3	✓	-	Unidad principal: 128. Ampliación posible hasta 256 unidades	· Se requiere el adaptador de comunicación CZ-CFUNC2 para conectar más de 128 unidades	✓	✓	✓	✓	✓ <sup>1)</sup>	✓	✓	-	

1. No es posible ajustar cuando existe una unidad de controlador remoto (utilizar el controlador remoto para el ajuste). \*Todas las especificaciones están sujetas a cambios sin previo aviso.

# ECO *i* - W







# Descubre la nueva era de ECOi: ECOi-W. Enfriadoras con bomba de calor aire-agua

Panasonic lanza la serie de enfriadoras con bomba de calor aire-agua ECOi-W.

Esta gama ofrece una amplia variedad de soluciones de sistemas de calefacción, ventilación y aire acondicionado que satisface todas las necesidades domésticas, comerciales e industriales.

## Unidades exteriores ECOi-W R32

La nueva gama de soluciones de enfriamiento sostenibles para adaptarse a una variedad de aplicaciones comerciales e industriales → 220

Gama de unidades exteriores ECOi-W R32 → 222

Características de las unidades exteriores ECOi-W R32 de solo enfriamiento → 224

U - 050/060/070/075 CQ, CR, CS → 225

U - 085/100/115/130 CQ, CR, CS → 226

U - 150/170 CQ, CR, CS → 227

Características de las unidades exteriores ECOi-W R32 de bomba de calor → 228

U - 050/060/070/075 CM, CN, CO → 229

U - 085/100/115/130 CM, CN, CO → 230

U - 150/170 CM, CN, CO → 231

Opciones para unidades exteriores R32 → 232

## Unidades exteriores ECOi-W R410A

La solución ideal para hoteles, oficinas y fábricas → 234

Gama de unidades exteriores ECOi-W R410A → 236

Características de las unidades exteriores ECOi-W R410A de solo enfriamiento → 238

U - 020/025/030/035/040 CV → 240

U - 045/055/065/075 CV → 241

U - 090/105/125 CV → 242

U - 140/150/170/190/210 CV → 243

Características de las unidades exteriores ECOi-W R410A de bomba de calor → 244

U - 020/025/030/035/040 CW → 246

U - 045/055/065/075 CW → 247

U - 090/105/125 CW → 248

U - 140/150/170/190/210 CW → 249

Opciones para unidades exteriores R410A → 250

## Fan coils

Explora la nueva gama de fan coils. Diseñada para adaptarse al entorno y mejorar el confort → 252

Gama de unidades fan coil → 254

Fan coils - Tipo conducto → 256

Fan coils - Conducto de alta presión estática → 258

Fan coils - Cassette de cuatro vías → 260

Fan coils - Chasis de techo → 262

Fan coils - Chasis de suelo → 264

Fan coils - Montados en la pared → 266

Smart Fan Coils → 267

Control y conectividad → 268

Controladores cableados para unidades fan coil de AC y DC → 269

Accesorios y control → 270

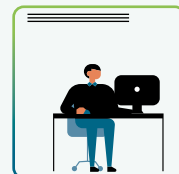
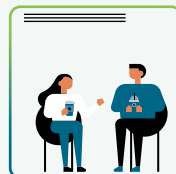
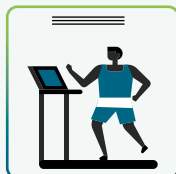
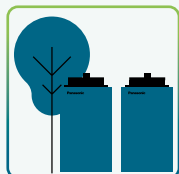

# ECOi-W R32 es la nueva gama de soluciones de enfriamiento sostenibles para adaptarse a una variedad de aplicaciones comerciales e industriales

ECOi-W proporciona el rendimiento óptimo en cualquier condición climática.



## 1 Modelo de alta eficiencia

- Altos niveles de eficiencia gracias a un rendimiento eficiente del compresor, especialmente diseñado para el refrigerante R32.

## 2 Refrigerante R32

- Gracias a un GWP (potencial de calentamiento global) de 675, este refrigerante es tres veces menos contaminante que el R410A estándar.

## 3 Gran flexibilidad

- Potencia de entre 50 y 170 kW
- Diseño personalizable
- Rango de funcionamiento: desde -15 °C (calefacción) hasta 48 °C (refrigeración)

## 4 Alta calidad

- Serpentín del condensador diseñado para limitar el desescarchado
- Diseño optimizado para el servicio y el mantenimiento
- Superficie compacta

### Condiciones de funcionamiento

El ECOi-W de Panasonic ofrece un amplio rango de funcionamiento desde -15 °C en modo calor hasta los 48 °C en modo frío.

### Temperatura de salida de agua en modo frío

La temperatura de salida de agua de -10 °C en enfriamiento es una de las singularidades de la serie ECOi-W, que puede garantizar la temperatura de funcionamiento de los equipos de proceso en las fábricas.

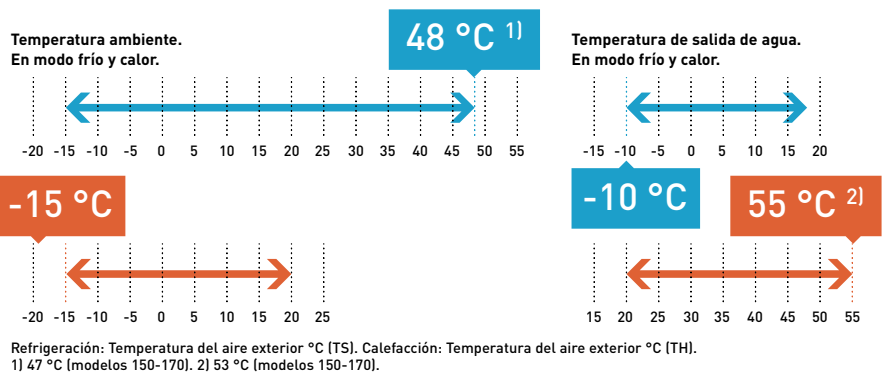

### Unidades compactas

La gama ECOi-W R32 se ha diseñado con un formato compacto para ocupar el menor espacio posible. El primer chasis mide 2,53 m<sup>2</sup> y el tercer chasis **es uno de los que menos espacio ocupa del mercado** con una media de 37 kW/m<sup>2</sup>.

### Versiones de ruido superbajo

Para toda la gama, los clientes pueden elegir entre una versión de la unidad de ruido estándar o superbajo. La versión de ruido superbajo incorpora ventiladores EC y aislamiento acústico para el compresor para mejorar los niveles de ruido.

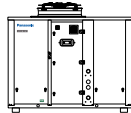
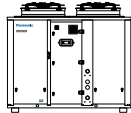
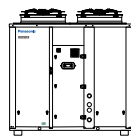
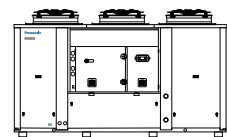

Línea ECOi-W R32

Tamaño ECOi-W R32		50	60	70	75	85	100	115	130	150	170
Gama de solo enfriamiento	Capacidad frigorífica (kW)	52,6	60,4	70,0	75,3	84,2	102,0	121,0	135,0	156,0	176,0
	SEER	4,23	4,40	4,57	4,60	4,52	4,30	4,53	4,47	4,64	4,56
Gama de bomba de calor	Capacidad frigorífica (kW)	49,9	60,4	70,0	75,3	84,2	102,0	121,0	135,0	156,0	176,0
	Capacidad calorífica (kW)	53,5	61,5	71,7	80,0	86,2	105,0	123,0	137,0	158,0	182,0
	SEER <sup>1)</sup>	4,36	4,32	4,54	4,47	4,48	4,35	4,34	4,33	4,61	4,62
	SCOP <sup>1)</sup>	3,63	3,52	3,55	3,57	3,57	3,63	3,60	3,73	3,65	3,60
	Clase de eficiencia energética (calefacción) <sup>1) 2)</sup>	A <sup>+</sup>	A <sup>+</sup>	A <sup>+</sup>	—	—	—	—	—	—	—
	Dimensiones (AlxAnxPr)	 1986x2180x1160	 1986x2180x1160	 2286x2180x1160	 2285 x 3789 x 1151						

1) Estos son los datos con caudal variable. 2) De conformidad con el Eurovent y el REGLAMENTO DE LA COMISIÓN (UE) n.º 811/2013 DE LA COMISIÓN para bombas de calor de temperatura baja. Escala de A+++ a D, a partir del 26 de septiembre de 2019.

Extraordinaria configuración de la bomba de agua

Las unidades pueden estar dotadas de una bomba de velocidad variable que ajustan automáticamente su velocidad conforme a la capacidad necesaria. En comparación con una bomba de velocidad fija y dependiendo del perfil de funcionamiento de una bomba que funciona con carga parcial, se puede reducir el consumo anual de energía de la bomba.

Puntos clave

- 10 tamaños - 4 chasis
- Unidades de solo enfriamiento o reversibles
- Refrigerante R32 de bajo GWP
- Alta eficiencia
- Amplios límites operativos
- Ocupa menos espacio
- Nuevo sistema de control avanzado
- Fácil mantenimiento
- Versiones de ruido estándar o superbajo
- Control remoto con ECOi-W Cloud
- 100 % probado en fábrica

R32  
675



R410A  
2088



GWP - Rango de medición.

1) Comparación realizada entre unidades equivalentes que funcionan respectivamente con refrigerantes R410A y R32. El impacto solo considera los refrigerantes y no las unidades en su conjunto. 2) U-150 R32 solo enfriamiento. 3) U-130 R32 enfriadora con bomba de calor.

## Gama de unidades exteriores de ECOi-W R32

Página	Unidades exteriores	50 kW	60 kW	70 kW	75 kW
	ECOi-W R32 50 a 60				
<b>P. 225</b>	Solo enfriamiento	U-050CQNB / U-050CQBM / U-050CRNB / U-050CRBM / U-050CSNB / U-050CSBM	U-060CQNB / U-060CQBM / U-060CRNB / U-060CRBM / U-060CSNB / U-060CSBM		
<b>P. 229</b>	Bomba de calor	U-050CMNB / U-050CMBM / U-050CNNB / U-050CNBM / U-050CONB / U-050COBM	U-060CMNB / U-060CMBM / U-060CNNB / U-060CNBM / U-060CONB / U-060COBM		
	ECOi-W R32 70 a 75				
<b>P. 225</b>	Solo enfriamiento		U-070CQNB / U-070CQBM / U-070CRNB / U-070CRBM / U-070CSNB / U-070CSBM	U-075CQNB / U-075CQBM / U-075CRNB / U-075CRBM / U-075CSNB / U-075CSBM	
<b>P. 229</b>	Bomba de calor		U-070CMNB / U-070CMBM / U-070CNNB / U-070CNBM / U-070CONB / U-070COBM	U-075CMNB / U-075CMBM / U-075CNNB / U-075CNBM / U-075CONB / U-075COBM	
	ECOi-W R32 85 a 130				
<b>P. 226</b>	Solo enfriamiento				
<b>P. 230</b>	Bomba de calor				
	ECOi-W R32 150 a 170				
<b>P. 227</b>	Solo enfriamiento				
<b>P. 231</b>	Bomba de calor				



85 kW

100 kW

115 kW

130 kW

150 kW

170 kW



U-085CQNB / U-085CQBL / U-085CRNB / U-085CRBL / U-085CSNB / U-085CSBL	U-100CQNB / U-100CQBL / U-100CRNB / U-100CRBL / U-100CSNB / U-100CSBL	U-115CQNB / U-115CQBL / U-115CRNB / U-115CRBL / U-115CSNB / U-115CSBL	U-130CQNB / U-130CQBL / U-130CRNB / U-130CRBL / U-130CSNB / U-130CSBL
--	--	--	--

U-085CMNB / U-085CMBL / U-085CNNB / U-085CNBL / U-085CONB / U-085COBL	U-100CMNB / U-100CMBL / U-100CNNB / U-100CNBL / U-100CONB / U-100COBL	U-115CMNB / U-115CMBL / U-115CNNB / U-115CNBL / U-115CONB / U-115COBL	U-130CONB / U-130COBL / U-130CMNB / U-130CMBL / U-130CNNB / U-130CNBL
--	--	--	--



U-150CQNB / U-150CQBL / U-150CRNB / U-150CRBL / U-150CSNB / U-150CSBL	U-170CQNB / U-170CQBL / U-170CRNB / U-170CRBL / U-170CSNB / U-170CSBL
U-150CMNB / U-150CMBL / U-150CNNB / U-150CNBL / U-150CONB / U-150COBL	U-170CMNB / U-170CMBL / U-170CNNB / U-170CNBL / U-170CONB / U-170COBL



# Características de la gama ECOi-W R32 solo enfriamiento



CONSULTA LA PÁGINA 232 PARA CONOCER MÁS OPCIONES PARA LAS UNIDADES EXTERIORES R32

## ECOi-W R32 solo enfriamiento.

- Alta eficiencia estacional
- Intervalo temperatura de salida de agua: -10 a +18 °C
- Diseño optimizado para el servicio y el mantenimiento
- Control sencillo y fácil de usar de fábrica
- Modbus RTU & TCP/I, BACnet MSTP & IP como equipo estándar
- Válvulas de expansión electrónica

## Enfoque técnico:

- Tipo de enfriadora: solo enfriamiento
- Tipo de compresor (número): Compresores en scroll (2)
- Tipo de refrigerante: R32
- Intercambiador de calor: intercambiador de calor de placas de acero inoxidable
- Interruptor de caudal, incluye válvulas de seguridad para el agua y la purga de aire
- Filtro de agua incluido (obligatorio para instalación in situ)
- Modo nocturno para ahorrar energía y reducir el nivel de ruido
- Control de la curva de compensación de agua

## U - 050/060/070/075 CQ, CR, CS

- Rango de funcionamiento a temperatura ambiente: -15 a +48 °C
- Aislamiento acústico opcional en el compresor

## Enfoque técnico

- Circuito refrigerante: 1
- Tipo de ventilador (número): ventilador axial (1 para 50/60, 2 para 70/75), ventiladores DC y DC de alta presión opcionales

## U - 085/100/115/130 CQ, CR, CS

- Rango de funcionamiento a temperatura ambiente: -15 a +48 °C
- Aislamiento acústico opcional en el compresor

## Enfoque técnico

- Circuito refrigerante: 1
- Tipo de ventilador (número): ventilador axial (2), ventiladores DC y DC de alta presión opcionales

## U - 150/170 CQ, CR, CS

- Rango de funcionamiento a temperatura ambiente: -15 a +47 °C
- Conexiones de agua Victaulic

## Enfoque técnico

- Circuito refrigerante: 2
- Tipo de ventilador (número): ventilador axial (3), ventiladores DC y DC de alta presión opcionales

## Opciones disponibles

Opciones	Accionamiento de la bomba	Opciones hidráulicas	Opciones ambientales	Opciones de control	Opciones eléctricas
Bomba simple de baja presión	Velocidad fija	Sensor de baja presión de agua <sup>1)</sup>	Tratamiento del serpentín aleteado: epoxy	Medidor de energía	Opción de ventiladores DC
Bomba simple de alta presión	Velocidad doble variable (bomba simple)	Desrecalentador	Tratamiento con Blygold del serpentín aleteado	Entrada digital para: Refrigeración/calefacción o modo Noche o desbordamiento de carga	Condensadores de factor de corrección de potencia <sup>3)</sup>
Bomba doble de baja presión	Velocidad doble variable (bomba doble)	Válvulas de aislamiento de agua	Rejilla de protección para batería exterior		Arranque suave
Bomba doble de alta presión	Presión de salida constante (bomba simple) <sup>2)</sup>		Almohadillas de caucho (se venden por separado)		<b>Opciones de refrigerante</b>
	Presión de salida constante (bomba doble) <sup>2)</sup>		Amortiguador de muelle (se venden por separado)		Medidores de refrigerante (manómetros de AP y BP)
			Transporte por contenedor		
			Aislamiento acústico en el compresor		

1) El sensor de baja presión de agua se suministra por separado cuando se selecciona como opción sin bomba y kit hidráulico. Para instalación in situ. 2) Disponible previo presupuesto, ponte en contacto con tu distribuidor local. 3) Solo para U - 150/170 CQ, CR, CS.



**U - 050/060/070/075 CQ, CR, CS**

**Capacidad frigorífica: 52,6 a 75,3 kW**

Una alta eficiencia estacional y una amplia gama de opciones que satisfacen todos los requisitos del proyecto.

Modelo	50			60			70			75				
<b>Modelos de ventilador de AC sin/con depósito de inercia</b>	<b>U-050CQNB/U-050CQBM</b>			<b>U-060CQNB/U-060CQBM</b>			<b>U-070CQNB/U-070CQBM</b>			<b>U-075CQNB/U-075CQBM</b>				
<b>Modelo con ventilador DC sin/con depósito de inercia</b>	<b>U-050CRNB/U-050CRBM</b>			<b>U-060CRNB/U-060CRBM</b>			<b>U-070CRNB/U-070CRBM</b>			<b>U-075CRNB/U-075CRBM</b>				
<b>Modelo de ventilador DC de alta presión sin/con depósito de inercia</b>	<b>U-050CSNB/U-050CSBM</b>			<b>U-060CSNB/U-060CSBM</b>			<b>U-070CSNB/U-070CSBM</b>			<b>U-075CSNB/U-075CSBM</b>				
Suministro eléctrico	Tensión	V	400			400			400			400		
	Fase		Trifásica			Trifásica			Trifásica			Trifásica		
	Frecuencia	Hz	50			50			50			50		
Capacidad frigorífica <sup>1)</sup>		kW	52,6			60,4			70,0			75,3		
Potencia absorbida de refrigeración <sup>1)</sup>		kW	16,8			19,8			22,3			25,7		
EER total al 100 % <sup>1)</sup>			3,12			3,05			3,15			2,93		
<b>SEER <sup>2)</sup></b>			<b>4,23</b>			<b>4,40</b>			<b>4,57</b>			<b>4,60</b>		
<b>η<sub>s,c</sub> <sup>2)</sup></b>		%	<b>166</b>			<b>173</b>			<b>180</b>			<b>181</b>		
Tipo de arranque			Directo			Directo			Directo			Directo		
Intensidad máxima de funcionamiento		A	43,3			52,7			60			69,4		
Intensidad de arranque sin/con arranque suave		A	161/119			162/121			200/148			209/157		
Potencia sonora [con ventiladores de AC/DC]		dB(A)	83,2/87,2			83,8/87,3			81,3/89,2			81,3/89,3		
Presión sonora [con ventiladores de AC/DC] <sup>3)</sup>		dB(A)	51,4/55,4			52,0/55,5			49,5/57,4			49,5/57,5		
Dimensiones [con ventiladores de AC] sin depósito	Al x An x Pr	mm	1986 x 2180 x 1160			1986 x 2180 x 1160			1986 x 2180 x 1160			1986 x 2180 x 1160		
Dimensiones [con ventiladores de AC] con depósito	Al x An x Pr	mm	1986 x 2680 x 1160			1986 x 2680 x 1160			1986 x 2680 x 1160			1986 x 2680 x 1160		
Dimensiones [con ventiladores DC/de bomba de calor DC] con depósito de inercia	Al x An x Pr	mm	2034 x 2180 x 1160			2034 x 2180 x 1160			2034 x 2180 x 1160			2034 x 2180 x 1160		
Dimensiones [con ventiladores DC/de bomba de calor DC] con depósito de inercia	Al x An x Pr	mm	2034 x 2680 x 1160			2034 x 2680 x 1160			2034 x 2680 x 1160			2034 x 2680 x 1160		
Peso de funcionamiento sin/con depósito		kg	527/1018			547/1038			621/1114			637/1130		
Refrigerante (R32)		kg	7,9			8,1			10,3			10,6		
Número de circuitos refrigerantes			1			1			1			1		
<b>Compresores</b>														
Número			2			2			2			2		
Tipo			Scroll			Scroll			Scroll			Scroll		
Etapa de carga parcial		%	0/47/53/100			0/41/59/100			0/40/60/100			0/46/54/100		
Calentador de cárter		W	70/70			70/66			70/66			66/66		
<b>Evaporador</b>														
Número			1			1			1			1		
Tipo			Placa			Placa			Placa			Placa		
Caudal nominal de agua	Frío	m³/h	9,2			10,6			12,2			13,2		
Caída de presión del agua	Frío	kPa	35,4			46,8			33,1			38,2		
Volumen de agua		l	4,1			4,1			6,1			6,1		
Resistencia anticongelante		W	30			30			2x30			2x30		
<b>Serpentines</b>														
Número			1			1			2			2		
Superficie frontal		m²	4,2			4,2			5,6			5,6		
Número de filas			2			2			2			2		
<b>Ventiladores estándar</b>														
			<b>AC</b>			<b>DC</b>			<b>AP DC</b>			<b>AC</b>		
Número			1			1			2			2		
Caudal de aire		m³/h	21200	21200	21200	21200	21200	21200	30000	30000	30000	30000	30000	30000
Velocidad de rotación		r.p.m.	870	780	940	870	780	940	690	620	940	690	620	940
Alimentación [por ventilador]		W	2,1	1,1	1,6	2,1	1,1	1,6	1	0,6	1,9	1	0,6	1,9
Presión estática [AP DC]		Pa	85			85			180			180		
<b>Conexiones de agua</b>														
Tipo			Rosca macho de gas BSPP ISO 228			Rosca macho de gas BSPP ISO 228			Rosca macho de gas BSPP ISO 228			Rosca macho de gas BSPP ISO 228		
Entrada - diámetro	Evaporador	Pulg.	2			2			2			2		
Salida - diámetro		Pulg.	2			2			2			2		
Entrada - diámetro	Desre-calentador	Pulg.	1 ¼			1 ¼			1 ¼			1 ¼		
Salida - diámetro		Pulg.	1 ¼			1 ¼			1 ¼			1 ¼		

1) Los datos se refieren a una temperatura del agua refrigerada de salida de 7 °C y una temperatura del aire del condensador de 35 °C, según la norma EN 14511. 2) De conformidad con el REGLAMENTO (UE) n.º 2281/2016 DE LA COMISIÓN para enfriadoras en aplicaciones de confort. 3) Niveles de presión sonora calculados a 10 metros. Los niveles de presión sonora se refieren a la norma ISO 3744 con forma de paralelepípedo. \* Los datos se calculan con un caudal variable.

Accesorios	
<b>PAW-SYSREMKIT1</b>	Control remoto
<b>PAW-CM000SP041</b>	Caja Cloudgate IP65 plug and play móvil 4G Europa
<b>PAW-CM000K0001</b>	Kit de extensión y pasacables para antena móvil (2/4G) (3 m)

Accesorios	
<b>PAW-00SRTS011</b>	Tarifa de servicio inalámbrico durante 1 año
<b>PAW-SYSSOV4</b>	Kit de válvulas de cierre para los modelos 50-75



**U - 085/100/115/130 CQ, CR, CS****Capacidad frigorífica: 84,2 a 135,0 kW**

El diseño personalizable ofrece una gran flexibilidad. Una amplia gama de protocolos de comunicación satisfacen las necesidades de hoteles, oficinas y aplicaciones industriales.

Modelo	85			100			115			130				
<b>M</b> Ventilador de AC sin/con depósito de inercia	U-085CQNB/U-085CQBL			U-100CQNB/U-100CQBL			U-115CQNB/U-115CQBL			U-130CQNB/U-130CQBL				
<b>V</b> entilador DC sin/con depósito de inercia	U-085CRNB/U-085CRBL			U-100CRNB/U-100CRBL			U-115CRNB/U-115CRBL			U-130CRNB/U-130CRBL				
<b>V</b> entilador DC de alta presión sin/con depósito de inercia	U-085CSNB/U-085CSBL			U-100CSNB/U-100CSBL			U-115CSNB/U-115CSBL			U-130CSNB/U-130CSBL				
Suministro eléctrico	Tensión	V	400	400	400	400	400	400	400	400	400	400		
	Fase		Trifásica	Trifásica	Trifásica	Trifásica	Trifásica	Trifásica	Trifásica	Trifásica	Trifásica	Trifásica		
	Frecuencia	Hz	50	50	50	50	50	50	50	50	50	50		
Capacidad frigorífica <sup>1)</sup>		kW	84,2	102,2	121,0	135,0								
Potencia absorbida de refrigeración <sup>1)</sup>		kW	29,1	34,1	37,8	42,6								
EER total al 100 % <sup>1)</sup>			2,89	3,00	3,19	3,16								
<b>SEER</b> <sup>2)</sup>			<b>4,52</b>	<b>4,30</b>	<b>4,53</b>	<b>4,47</b>								
$\eta_{s,c}$ <sup>2)</sup>		%	<b>178</b>	<b>169</b>	<b>178</b>	<b>176</b>								
Tipo de arranque			Directo	Directo	Directo	Directo								
Intensidad máxima de funcionamiento		A	75,0	86,6	93,8	104,2								
Intensidad de arranque sin/con arranque suave		A	215/129	326/240	333/247	343/257								
Potencia sonora (con ventiladores de AC/DC)		dB(A)	84,4/89,3	86,0/89,7	87,0/90,0	87,4/90,2								
Presión sonora (con ventiladores de AC/DC) <sup>3)</sup>		dB(A)	52,5/57,4	54,1/57,8	55,1/58,1	55,5/58,3								
Dimensiones (con ventiladores de AC) sin depósito	Al x An x Pr	mm	2286 x 2180 x 1160	2286 x 2180 x 1160	2286 x 2180 x 1160	2286 x 2180 x 1160								
Dimensiones (con ventiladores de AC) con depósito	Al x An x Pr	mm	2286 x 2680 x 1160	2286 x 2680 x 1160	2286 x 2680 x 1160	2286 x 2680 x 1160								
Dimensiones (con ventiladores DC/de bomba de calor DC) con depósito de inercia	Al x An x Pr	mm	2334 x 2180 x 1160	2334 x 2180 x 1160	2334 x 2180 x 1160	2334 x 2180 x 1160								
Dimensiones (con ventiladores DC/de bomba de calor DC) con depósito de inercia	Al x An x Pr	mm	2334 x 2680 x 1160	2334 x 2680 x 1160	2334 x 2680 x 1160	2334 x 2680 x 1160								
Peso de funcionamiento sin/con depósito		kg	701/1202	731/1232	813/1317	815/1319								
Refrigerante (R32)		kg	12,8	10,9	13	15								
Número de circuitos refrigerantes			1	1	1	1								
<b>Compresores</b>														
Número			2	2	2	2								
Tipo			Scroll	Scroll	Scroll	Scroll								
Etapa de carga parcial		%	0/50/100	0/34/66/100	0/44/56/100	0/50/100								
Calentador de cárter		W	66/66	66/66	66/66	66/66								
<b>Evaporador</b>														
Número			1	1	1	1								
Tipo			Placa	Placa	Placa	Placa								
Caudal nominal de agua	Frío	m <sup>3</sup> /h	14,7	17,9	21,1	23,6								
Caída de presión del agua	Frío	kPa	22,6	33,5	46,6	58,1								
Volumen de agua		l	7,8	7,8	7,8	7,8								
Resistencia anticongelante		W	2x30	2x30	2x30	2x30								
<b>Serpentines</b>														
Número			2	2	2	2								
Superficie frontal		m <sup>2</sup>	6,4	6,4	6,4	6,4								
Número de filas			2	2	3	3								
<b>Ventiladores estándar</b>														
Número			<b>AC</b>	<b>DC</b>	<b>AP DC</b>	<b>AC</b>	<b>DC</b>	<b>AP DC</b>	<b>AC</b>	<b>DC</b>	<b>AP DC</b>	<b>AC</b>	<b>DC</b>	<b>AP DC</b>
Número			2	2	2	2	2	2	2	2	2	2	2	2
Caudal de aire		m <sup>3</sup> /h	41300	41300	41300	41300	41300	41300	41300	41300	41300	41300	41300	41300
Velocidad de rotación		r.p.m.	870	780	940	870	780	940	870	780	940	870	780	940
Alimentación (por ventilador)		W	2,1	0,8	1,6	2,1	0,8	1,6	1,6	1,0	1,6	1,6	1,0	1,6
Presión estática (AP DC)		Pa		85			85			85			85	
<b>Conexiones de agua</b>														
Tipo			Rosca macho de gas BSPP ISO 228			Rosca macho de gas BSPP ISO 228			Rosca macho de gas BSPP ISO 228			Rosca macho de gas BSPP ISO 228		
Entrada - diámetro	Evaporador	Pulg.	2 ½			2 ½			2 ½			2 ½		
Salida - diámetro		Pulg.	2 ½			2 ½			2 ½			2 ½		
Entrada - diámetro	Desre-calentador	Pulg.	1 ¼			1 ¼			1 ¼			1 ¼		
Salida - diámetro		Pulg.	1 ¼			1 ¼			1 ¼			1 ¼		

1) Los datos se refieren a una temperatura del agua refrigerada de salida de 7 °C y una temperatura del aire del condensador de 35 °C, según la norma EN 14511. 2) De conformidad con el REGLAMENTO (UE) n.º 2281/2016 DE LA COMISIÓN para enfriadoras en aplicaciones de confort. 3) Niveles de presión sonora calculados a 10 metros. Los niveles de presión sonora se refieren a la norma ISO 3744 con forma de paralelepípedo.

\* Los datos se calculan con un caudal variable.

Accesorios	
<b>PAW-SYSREKIT1</b>	Control remoto
<b>PAW-CM0005P041</b>	Caja Cloudgate IP65 plug and play móvil 4G Europa
<b>PAW-CM000K0001</b>	Kit de extensión y pasacables para antena móvil (2/4G) (3 m)

Accesorios	
<b>PAW-00SRTS011</b>	Tarifa de servicio inalámbrico durante 1 año
<b>PAW-SYSSOV5</b>	Kit de válvulas de cierre para los modelos 80-170







**U - 150/170 CQ, CR, CS**

**Capacidad frigorífica: 156,0 a 176,0 kW**

Funcionamiento potente y eficiente con dos compresores en scroll y flexibilidad superior con opciones hidráulicas Plug & Play.

Modelo			150	170						
Ventilador de AC sin/con depósito de inercia			U-150CQNB/U-150CQBL	U-170CQNB/U-170CQBL						
Ventilador DC sin/con depósito de inercia			U-150CRNB/U-150CRBL	U-170CRNB/U-170CRBL						
Ventilador DC de alta presión sin/con depósito de inercia			U-150CSNB/U-150CSBL	U-170CSNB/U-170CSBL						
Suministro eléctrico	Tensión	V	400	400						
	Fase		Trifásica	Trifásica						
	Frecuencia	Hz	50	50						
Capacidad frigorífica <sup>1)</sup>		kW	156,0	176,0						
Potencia absorbida de refrigeración <sup>1)</sup>		kW	47,9	55,5						
EER total al 100 % <sup>1)</sup>			3,26	3,17						
<b>SEER <sup>2)</sup></b>			<b>4,64</b>	<b>4,56</b>						
$\eta_{s,c}^{2)}$		%	<b>183</b>	<b>179</b>						
Tipo de arranque			Directo	Directo						
Intensidad máxima de funcionamiento			A	125	142					
Intensidad de arranque sin/con arranque suave			A	363/277	380/294					
Potencia sonora [con ventiladores de AC/DC]			dB(A)	88,9/91,6	91,1/92,3					
Presión sonora [con ventiladores de AC/DC] <sup>3)</sup>			dB(A)	57,0/59,7	59,2/60,4					
Dimensiones [con ventiladores de AC] sin depósito			Al x An x Pr	mm	2285 x 3789 x 1151	2285 x 3789 x 1151				
Dimensiones [con ventiladores de AC] con depósito			Al x An x Pr	mm	2285 x 3789 x 1151	2285 x 3789 x 1151				
Dimensiones [con ventiladores DC/de bomba de calor DC] con depósito de inercia			Al x An x Pr	mm	2333 x 3789 x 1151	2333 x 3789 x 1151				
Dimensiones [con ventiladores DC/de bomba de calor DC] con depósito de inercia			Al x An x Pr	mm	2333 x 3789 x 1151	2333 x 3789 x 1151				
Peso de funcionamiento sin/con depósito			kg	1265/1683	1279/1697					
Refrigerant (R32)			kg	19,2	20,0					
Número de circuitos refrigerantes				1	1					
<b>Compresores</b>										
Número			2	2						
Tipo			Scroll	Scroll						
Etapa de carga parcial			%	0/45/55/100	0/38/62/100					
Calentador de cárter			W	66/105	66/105					
<b>Evaporador</b>										
Número			1	1						
Tipo			Placa	Placa						
Caudal nominal de agua			Frío	m <sup>3</sup> /h	27,3	30,7				
Caída de presión del agua			Frío	kPa	39,1	49,7				
Volumen de agua				l	11,5	12,9				
Resistencia anticongelante			W	130	130					
<b>Serpentines</b>										
Número			2	2						
Superficie frontal			m <sup>2</sup>	8,7	8,7					
Número de filas			3	3						
<b>Ventiladores estándar</b>										
Número			AC	DC	AP DC	AC	DC	AP DC		
Número				3		3		3		
Caudal de aire			m <sup>3</sup> /h	56200	56200	56200	56200	56200	56200	
Velocidad de rotación			AC	r.p.m.	870	780	940	870	780	940
Alimentación [por ventilador]			W	1,4	0,8	1,7	1,4	0,8	1,7	
Presión estática (AP DC)			Pa		110			110		
<b>Conexiones de agua</b>										
Tipo				Rosca macho de gas BSPP ISO 229		Male gas threaded BSPP ISO 230				
Entrada - diámetro			Evaporador	Pulg.	2 ½		2 ½			
Salida - diámetro				Pulg.	2 ½		2 ½			
Entrada - diámetro			Desre-	Pulg.	1 ¼		1 ¼			
Salida - diámetro			calentador	Pulg.	1 ¼		1 ¼			

1) Los datos se refieren a una temperatura del agua refrigerada de salida de 7 °C y una temperatura del aire del condensador de 35 °C, según la norma EN 14511. 2) De conformidad con el REGLAMENTO (UE) n.º 2281/2016 DE LA COMISIÓN para enfriadoras en aplicaciones de confort. 3) Niveles de presión sonora calculados a 10 metros. Los niveles de presión sonora se refieren a la norma ISO 3744 con forma de paralelepípedo.  
\* Los datos se calculan con un caudal variable.

Accesorios	
PAW-SYSREMKIT1	Control remoto
PAW-CM000SP041	Caja Cloudgate IP65 plug and play móvil 4G Europa
PAW-CM000K0001	Kit de extensión y pasacables para antena móvil (2/4G) (3 m)

Accesorios	
PAW-00SRTS011	Tarifa de servicio inalámbrico durante 1 año
PAW-SYSSOV5	Kit de válvulas de cierre para los modelos 80-170





# Características de la gama ECOi-W R32 de bomba de calor



CONSULTA LA PÁGINA 232 PARA CONOCER MÁS OPCIONES PARA LAS UNIDADES EXTERIORES R32

## ECOi-W R32 gama bomba de calor.

- Alta eficiencia estacional en modo frío y calor
- Aislamiento acústico opcional en el compresor
- Diseño optimizado para el servicio y el mantenimiento
- Control sencillo y fácil de usar de fábrica
- Modbus RTU & TCP/IP, BACnet MSTP & IP como equipo estándar
- Válvulas de expansión electrónica

## Enfoque técnico:

- Tipo de enfriadora: bomba de calor
- Tipo de compresor (número): Compresores en scroll (2)
- Tipo de refrigerante: R32
- Circuito refrigerante: 1
- Intercambiador de calor: intercambiador de calor de placas de acero inoxidable
- Interruptor de caudal, incluye válvulas de seguridad para el agua y la purga de aire
- Filtro de agua incluido (obligatorio para instalación in situ)
- Modo nocturno para ahorrar energía y reducir el nivel de ruido
- Control de la curva de compensación de agua
- Revestimiento anticorrosivo Bluefin

## U - 050/060/070/075 CM, CN, CO

- Intervalo de funcionamiento a temperatura ambiente: -15 a +48 °C en modo frío, -15 a +20 °C en modo calor
- Intervalo temperatura de salida de agua: -10 a +18 °C en modo frío, +20 a +55 °C en modo calor

## Enfoque técnico:

- Tipo de ventilador (número): ventilador axial (1 para 50/60, 2 para 70/75), ventiladores DC y DC de alta presión opcionales

## U - 085/100/115/130 CM, CN, CO

- Intervalo de funcionamiento a temperatura ambiente: -15 a +48 °C en modo frío, -15 a +20 °C en modo calor
- Intervalo temperatura de salida de agua: -10 a +18 °C en modo frío, +20 a +55 °C en modo calor

## Enfoque técnico:

- Tipo de ventilador (número): ventilador axial (2), ventiladores DC y DC de alta presión opcionales

## U - 150/170 CM, CN, CO

- Intervalo de funcionamiento a temperatura ambiente: -15 a +47 °C en modo frío, -15 a +20 °C en modo calor
- Intervalo temperatura de salida de agua: -10 a +18 °C en modo frío, +20 a +53 °C en modo calor

## Enfoque técnico:

- Tipo de ventilador (número): ventilador axial (3), ventiladores de AC, DC y DC de alta presión opcionales
- Conexión LAN remota de serie

## Opciones disponibles

Opciones	Bomba	Accionamiento de la bomba	Opciones hidráulicas	Opciones ambientales	Opciones de control	Opciones eléctricas
Bomba simple de baja presión	Velocidad fija	Sensor de baja presión de agua <sup>1)</sup>	Tratamiento del serpentín aleteado: epoxy	Medidor de energía	Opción de ventiladores DC	
Bomba simple de alta presión	Velocidad doble variable (bomba simple)	Desrecalentador	Tratamiento con Blygold del serpentín aleteado	Entrada digital para: Refrigeración/calefacción o modo Noche o desbordamiento de carga	Condensadores de factor de corrección de potencia <sup>3)</sup>	
Bomba doble de baja presión	Velocidad doble variable (bomba doble)	Válvulas de aislamiento de agua	Rejilla de protección para batería exterior		Arranque suave	
Bomba doble de alta presión	Presión de salida constante (bomba simple) <sup>2)</sup>		Almohadillas de caucho (se venden por separado)		<b>Opciones de refrigerante</b>	
	Presión de salida constante (bomba doble) <sup>2)</sup>		Amortiguador de muelle (se venden por separado)		Medidores de refrigerante (manómetros de AP y BP)	
			Transporte por contenedor			
			Aislamiento acústico en el compresor			

1) El sensor de baja presión de agua se suministra por separado cuando se selecciona como opción sin bomba y kit hidráulico. Para instalación in situ. 2) Disponible previo presupuesto, ponte en contacto con tu distribuidor local. 3) Solo para U - 150/170 CM, CN, CO.



**U - 050/060/070/075 CM, CN, CO**

**Capacidad frigorífica: 49,9 a 75,3 kW**

**Capacidad calorífica: 53,5 a 80,0 kW**

Alta eficiencia estacional en modo frío, SEER máximo de 4,54 en esta gama. La serie ECOi-W ofrece numerosas opciones para satisfacer tus necesidades.

Model		50	60	70	75								
<b>Ventilador de AC sin/con depósito de inercia</b>		<b>U-050CMNB/U-050CMBM</b>	<b>U-060CMNB/U-060CMBM</b>	<b>U-070CMNB/U-070CMBM</b>	<b>U-075CMNB/U-075CMBM</b>								
<b>Ventilador DC sin/con depósito de inercia</b>		<b>U-050CNB/U-050CNBM</b>	<b>U-060CNB/U-060CNBM</b>	<b>U-070CNB/U-070CNBM</b>	<b>U-075CNB/U-075CNBM</b>								
<b>Ventilador DC de alta presión sin/con depósito de inercia</b>		<b>U-050CONB/U-050COBM</b>	<b>U-060CONB/U-060COBM</b>	<b>U-070CONB/U-070COBM</b>	<b>U-075CONB/U-075COBM</b>								
Suministro eléctrico	Tensión	V	400	400	400	400							
	Fase		Trifásica	Trifásica	Trifásica	Trifásica							
	Frecuencia	Hz	50	50	50	50							
Capacidad frigorífica <sup>1)</sup>	kW	49,9	60,4	70,0	75,3								
Potencia absorbida de refrigeración <sup>1)</sup>	kW	17,0	19,8	22,3	25,7								
EER total al 100 % <sup>1)</sup>		2,94	3,05	3,15	2,93								
<b>SEER <sup>2) 3)</sup></b>		<b>4,36</b>	<b>4,32</b>	<b>4,54</b>	<b>4,47</b>								
$\eta_{s,c}$ <sup>2) 3)</sup>	%	<b>171</b>	<b>170</b>	<b>178</b>	<b>176</b>								
Capacidad calorífica <sup>4)</sup>	kW	53,5	61,5	71,7	80,0								
Potencia absorbida de refrigeración <sup>4)</sup>	kW	17,3	19,5	22,2	24,7								
<b>SCOP <sup>3) 5)</sup></b>		<b>3,63</b>	<b>3,52</b>	<b>3,55</b>	<b>3,57</b>								
$\eta_{s,c}$ <sup>3) 5)</sup>	%	<b>142</b>	<b>138</b>	<b>139</b>	<b>140</b>								
Energy efficiency class [Scale A+++ to D] <sup>6)</sup>		A+	A+	A+	-								
Tipo de arranque		Directo	Directo	Directo	Directo								
Intensidad máxima de funcionamiento	A	43,3	52,7	60,0	69,4								
Intensidad de arranque sin/con arranque suave	A	161/119	162/120	200/148	209/157								
Potencia sonora [con ventiladores de AC/DC]	dB(A)	83,2/87,2	83,8/87,3	81,3/89,2	81,3/89,3								
Presión sonora [con ventiladores de AC/DC] <sup>7)</sup>	dB(A)	51,4/55,4	52,0/55,5	49,5/57,4	49,5/57,5								
Dimensiones [con ventiladores de AC] sin depósito	Al x An x Pr	mm	1986 x 2180 x 1160	1986 x 2180 x 1160	1986 x 2180 x 1160								
Dimensiones [con ventiladores de AC] con depósito	Al x An x Pr	mm	1986 x 2680 x 1160	1986 x 2680 x 1160	1986 x 2680 x 1160								
Dimensiones [con ventiladores DC/de bomba de calor DC] con depósito de inercia	Al x An x Pr	mm	2034 x 2180 x 1160	2034 x 2180 x 1160	2034 x 2180 x 1160								
Dimensiones [con ventiladores DC/de bomba de calor DC] con depósito de inercia	Al x An x Pr	mm	2034 x 2680 x 1160	2034 x 2680 x 1160	2034 x 2680 x 1160								
Peso de funcionamiento sin/con depósito	kg	527/1018	547/1038	621/1114	637/1130								
Refrigerant (R32)	kg	7,9	8,1	10,3	10,6								
Número de circuitos refrigerantes		1	1	1	1								
<b>Compresores</b>													
Número/Tipo		2/Scroll	2/Scroll	2/Scroll	2/Scroll								
Etapa de carga parcial	%	0/47/53/100	0/41/59/100	0/40/60/100	0/46/54/100								
Calentador de cárter	W	70/70	70/66	70/66	66/66								
<b>Evaporador</b>													
Número/Tipo		1/Placa	1/Placa	1/Placa	1/Placa								
Caudal nominal de agua	Frío / calor	m <sup>3</sup> /h	8,7/9,3	10,6/10,7	12,2/12,5	13,2/13,9							
Caída de presión del agua	Frío / calor	kPa	31,8/36,4	46,8/48,1	33,1/34,4	38,2/42,8							
Volumen de agua	l		4,1	4,1	6,1	6,1							
Resistencia anticongelante	W		30	30	2x30	2x30							
<b>Serpentines</b>													
Número			1	1	2	2							
Superficie frontal	m <sup>2</sup>		4,2	4,2	5,6	5,6							
Número de filas			2	2	2	2							
<b>Ventiladores estándar</b>													
		<b>AC</b>	<b>EC</b>	<b>HP EC</b>	<b>AC</b>	<b>EC</b>	<b>HP EC</b>	<b>AC</b>	<b>EC</b>	<b>HP EC</b>	<b>AC</b>	<b>EC</b>	<b>HP EC</b>
Número			1		1		2		2		2		
Caudal de aire	m <sup>3</sup> /h	21200	21200	21200	21200	21200	30000	30000	30000	30000	30000	30000	
Velocidad de rotación	r.p.m.	870	780	940	870	780	940	690	620	940	690	620	940
Alimentación [por ventilador]	W	2,1	1,1	1,6	2,1	1,1	1,6	1,0	0,6	1,9	1,0	0,6	1,9
Presión estática [AP DC]	Pa		85		85		180		180		180		
<b>Conexiones de agua</b>													
Tipo			Rosca macho de gas BSPP ISO 228		Rosca macho de gas BSPP ISO 228		Rosca macho de gas BSPP ISO 228		Rosca macho de gas BSPP ISO 228		Rosca macho de gas BSPP ISO 228		
Entrada - Salida - diámetro	Evaporador	Pulg.	2 - 2		2 - 2		2 - 2		2 - 2		2 - 2		
Entrada - Salida - diámetro	Desrecaentador	Pulg.	1 ¼ - 1 ¼		1 ¼ - 1 ¼		1 ¼ - 1 ¼		1 ¼ - 1 ¼		1 ¼ - 1 ¼		

1) Los datos se refieren a una temperatura del agua refrigerada de salida de 7 °C y una temperatura del aire del condensador de 35 °C, según la norma EN 14511. 2) De conformidad con el REGLAMENTO (UE) n.º 2281/2016 DE LA COMISIÓN para enfriadoras en aplicaciones de confort. 3) Estos son los datos con caudal variable. 4) Los datos se refieren a una temperatura del agua caliente de salida de 45 °C y una temperatura ambiente del aire del serpentín de 7 °C con un 87 % de humedad relativa, según la norma EN 14511. 5) De conformidad con el REGLAMENTO (UE) n.º 813/2013 DE LA COMISIÓN para bombas de calor de temperatura baja. 6) De conformidad con el Eurovent y el REGLAMENTO DE LA COMISIÓN (UE) n.º 811/2013 DE LA COMISIÓN para bombas de calor de temperatura baja. Escala de A+++ a D, a partir del 26 de septiembre de 2019. 7) Niveles de presión sonora calculados a 10 metros. Los niveles de presión sonora se refieren a la norma ISO 3744 con forma de paralelepípedo.

Accesorios	
<b>PAW-SYSREMKIT1</b>	Control remoto
<b>PAW-CM000SP041</b>	Caja Cloudgate IP65 plug and play móvil 4G Europa
<b>PAW-CM000K0001</b>	Kit de extensión y pasacables para antena móvil [2/4G] [3 m]

Accesorios	
<b>PAW-00SRTS011</b>	Tarifa de servicio inalámbrico durante 1 año
<b>PAW-SYSSOV4</b>	Kit de válvulas de cierre para los modelos 50-75

**SEER ALTO**

4,54

**ALTO SCOP**

3,62

**ErP**

✓

**BLUEFIN**

**ALTA PERSONALIZACIÓN**

**VENTILADOR AUTOMÁTICO**

**-15 °C**

**MODO CALEFACCIÓN**

**48 °C**

**MODO REFRIGERACIÓN**

**CONECTIVIDAD BMS**



## U - 085/100/115/130 CM, CN, CO

Capacidad frigorífica: 84,2 a 135,0 kW

Capacidad calorífica: 86,2 a 137,0 kW

El diseño personalizable ofrece una gran flexibilidad. Una amplia gama de protocolos de comunicación satisfacen las necesidades de hoteles, oficinas y aplicaciones industriales.

Modelo		85	100	115	130								
<b>Ventilador de AC sin/con depósito de inercia</b>		U-085CMNB/U-085CMBL	U-100CMNB/U-100CMBL	U-115CMNB/U-115CMBL	U-130CMNB/U-130CMBL								
<b>Ventilador DC sin/con depósito de inercia</b>		U-085CNB/U-085CNBL	U-100CNB/U-100CNBL	U-115CNB/U-115CNBL	U-130CNB/U-130CNBL								
<b>Ventilador DC de alta presión sin/con depósito de inercia</b>		U-085COB/U-085COBL	U-100COB/U-100COBL	U-115COB/U-115COBL	U-130COB/U-130COBL								
Suministro eléctrico	Tensión	V	400	400	400	400							
	Fase		Trifásica	Trifásica	Trifásica	Trifásica							
	Frecuencia	Hz	50	50	50	50							
Capacidad frigorífica <sup>1)</sup>	kW	84,2	102,0	121,0	135,0								
Potencia absorbida de refrigeración <sup>1)</sup>	kW	29,1	34,1	37,7	42,4								
EER total al 100 % <sup>1)</sup>		2,89	3,00	3,20	3,18								
<b>SEER <sup>2) 3)</sup></b>		<b>4,48</b>	<b>4,35</b>	<b>4,34</b>	<b>4,33</b>								
$\eta_{s,c}$ <sup>2) 3)</sup>	%	<b>176</b>	<b>171</b>	<b>171</b>	<b>170</b>								
Capacidad calorífica <sup>4)</sup>	kW	86,2	105,0	123,0	137,0								
Potencia absorbida de refrigeración <sup>4)</sup>	kW	28,5	33,3	36,9	40,6								
<b>SCOP <sup>3) 5)</sup></b>		<b>3,57</b>	<b>3,63</b>	<b>3,60</b>	<b>3,73</b>								
$\eta_{s,c}$ <sup>3) 5)</sup>	%	<b>140</b>	<b>142</b>	<b>141</b>	<b>146</b>								
Tipo de arranque		Directo	Directo	Directo	Directo								
Intensidad máxima de funcionamiento	A	75,0	86,6	93,8	104,2								
Intensidad de arranque sin/con arranque suave	A	215/129	326/240	333/247	343/257								
Potencia sonora [con ventiladores de AC/DC]	dB(A)	84,4/89,3	86,0/89,7	87,0/90,0	87,4/90,2								
Presión sonora [con ventiladores de AC/DC] <sup>6)</sup>	dB(A)	52,5/57,4	54,1/57,8	55,1/58,1	55,5/58,3								
Dimensiones [con ventiladores de AC] sin depósito	Al x An x Pr	mm	2286 x 2180 x 1160	2286 x 2180 x 1160	2286 x 2180 x 1160	2286 x 2180 x 1160							
Dimensiones [con ventiladores de AC] con depósito	Al x An x Pr	mm	2286 x 2680 x 1160	2286 x 2680 x 1160	2286 x 2680 x 1160	2286 x 2680 x 1160							
Dimensiones [con ventiladores DC/de bomba de calor DC] con depósito de inercia	Al x An x Pr	mm	2334 x 2180 x 1160	2334 x 2180 x 1160	2334 x 2180 x 1160	2334 x 2180 x 1160							
Dimensiones [con ventiladores DC/de bomba de calor DC] con depósito de inercia	Al x An x Pr	mm	2334 x 2680 x 1160	2334 x 2680 x 1160	2334 x 2680 x 1160	2334 x 2680 x 1160							
Peso de funcionamiento sin/con depósito	kg	701/1202	731/1232	813/1317	815/1319								
Refrigerante (R32)	kg	12,8	10,9	13,0	15,0								
Número de circuitos refrigerantes		1	1	1	1								
<b>Compresores</b>													
Número/Tipo		2/Scroll	2/Scroll	2/Scroll	2/Scroll								
Etapas de carga parcial	%	0/50/100	0/34/66/100	0/44/56/100	0/50/100								
Calentador de cárter	W	66/66	66/66	66/66	66/66								
<b>Evaporador</b>													
Número/Tipo		1/Placa	1/Placa	1/Placa	1/Placa								
Caudal nominal de agua	Frío / calor	m <sup>3</sup> /h	14,2/14,7	17,1/18,0	19,9/20,9	22,0/22,3							
Caída de presión del agua	Frío / calor	kPa	21,3/22,5	30,5/33,8	41,4/45,9	50,7/52,3							
Volumen de agua		l	7,8	7,8	7,8	7,8							
Resistencia anticongelante	W	2x30	2x30	2x30	2x30								
<b>Serpentines</b>													
Número		2	2	2	2								
Superficie frontal	m <sup>2</sup>	6,4	6,4	6,4	6,4								
Número de filas		2	2	3	3								
<b>Ventiladores estándar</b>													
		AC	EC	HP EC	AC	EC	HP EC	AC	EC	HP EC	AC	EC	HP EC
Número		2	2	2	2	2	2	2	2	2	2	2	2
Caudal de aire	m <sup>3</sup> /h	41300	41300	41300	41300	41300	41300	41300	41300	41300	41300	41300	41300
Velocidad de rotación	r.p.m.	870	780	940	870	780	940	870	780	940	870	780	940
Alimentación [por ventilador]	W	2,1	0,8	1,6	2,1	0,8	1,6	1,6	1,0	1,6	1,6	1,0	1,6
Presión estática [AP DC]	Pa	85	85	85	85	85	85	85	85	85	85	85	85
<b>Conexiones de agua</b>													
Tipo			Rosca macho de gas BSPP ISO 228	Rosca macho de gas BSPP ISO 228	Rosca macho de gas BSPP ISO 228	Rosca macho de gas BSPP ISO 228							
Entrada - Salida - diámetro	Evaporador	Pulg.	2 ½ - 2 ½	2 ½ - 2 ½	2 ½ - 2 ½	2 ½ - 2 ½							
Entrada - Salida - diámetro	Desrecalentador	Pulg.	1 ¼ - 1 ¼	1 ¼ - 1 ¼	1 ¼ - 1 ¼	1 ¼ - 1 ¼							

1) Los datos se refieren a una temperatura del agua refrigerada de salida de 7 °C y una temperatura del aire del condensador de 35 °C, según la norma EN 14511. 2) De conformidad con el REGLAMENTO (UE) n.º 2281/2016 DE LA COMISIÓN para enfriadoras en aplicaciones de confort. 3) Estos son los datos con caudal variable. 4) Los datos se refieren a una temperatura del agua caliente de salida de 45 °C y una temperatura ambiente del aire del serpentín de 7 °C con un 87 % de humedad relativa, según la norma EN 14511. 5) De conformidad con el REGLAMENTO (UE) n.º 813/2013 DE LA COMISIÓN para bombas de calor de temperatura baja. 6) Niveles de presión sonora calculados a 10 metros. Los niveles de presión sonora se refieren a la norma ISO 3744 con forma de paralelepípedo.

Accesorios	
<b>PAW-SYSREMKIT1</b>	Control remoto
<b>PAW-CM000SP041</b>	Caja Cloudgate IP65 plug and play móvil 4G Europa
<b>PAW-CM000K0001</b>	Kit de extensión y pasacables para antena móvil (2/4G) (3 m)

Accesorios	
<b>PAW-00SRTS011</b>	Tarifa de servicio inalámbrico durante 1 año
<b>PAW-SYSSOV5</b>	Kit de válvulas de cierre para los modelos 85-170





**U - 150/170 CM, CN, CO**

**Capacidad frigorífica: 156,0 a 176,0 kW**

**Capacidad calorífica: 158,0 a 182,0 kW**

Gama de potentes enfriadoras con bomba de calor con dos compresores en scroll. La temperatura máxima de salida de agua en modo calor es de hasta 53 °C. El diseño optimizado para limitar el desescarche asegura el suministro continuo de agua caliente incluso en bajas condiciones ambientales.

Modelo	150		170				
<b>Ventilador de AC sin/con depósito de inercia</b>	<b>U-150CMNB/U-150CMBL</b>		<b>U-170CMNB/U-170CMBL</b>				
<b>Ventilador DC sin/con depósito de inercia</b>	<b>U-150CNNB/U-150CNBL</b>		<b>U-170CNNB/U-170CNBL</b>				
<b>Ventilador DC de alta presión sin/con depósito de inercia</b>	<b>U-150COVB/U-150COBL</b>		<b>U-170COVB/U-170COBL</b>				
Suministro eléctrico	Tensión	V	400				
	Fase		Trifásica				
	Frecuencia	Hz	50				
Capacidad frigorífica <sup>1)</sup>		kW	156,0	176,0			
Potencia absorbida de refrigeración <sup>1)</sup>		kW	47,9	55,5			
EER total al 100 % <sup>1)</sup>			3,26	3,17			
<b>SEER <sup>2) 3)</sup></b>			<b>4,61</b>	<b>4,62</b>			
$\eta_{s,c}$ <sup>2) 3)</sup>		%	<b>181</b>	<b>182</b>			
Capacidad calorífica <sup>4)</sup>		kW	158,0	182,0			
Potencia absorbida de refrigeración <sup>4)</sup>		kW	47,7	54,0			
<b>SCOP <sup>3) 5)</sup></b>			<b>3,65</b>	<b>3,60</b>			
$\eta_{s,c}$ <sup>3) 5)</sup>		%	<b>143</b>	<b>141</b>			
Tipo de arranque			Directo	Directo			
Intensidad máxima de funcionamiento	A		125	142			
Intensidad de arranque sin/con arranque suave	A		363/277	380/294			
Potencia sonora (con ventiladores de AC/DC)		dB(A)	88,9/91,6	91,1/92,3			
Presión sonora (con ventiladores de AC/DC) <sup>7)</sup>		dB(A)	57,0/59,7	59,2/60,4			
Dimensiones (con ventiladores de AC) sin depósito	Al x An x Pr	mm	2285 x 3789 x 1151	2285 x 3789 x 1151			
Dimensiones (con ventiladores de AC) con depósito	Al x An x Pr	mm	2285 x 3789 x 1151	2285 x 3789 x 1151			
Dimensiones (con ventiladores DC/de bomba de calor DC) con depósito de inercia	Al x An x Pr	mm	2333 x 3789 x 1151	2333 x 3789 x 1151			
Dimensiones (con ventiladores DC/de bomba de calor DC) con depósito de inercia	Al x An x Pr	mm	2333 x 3789 x 1151	2333 x 3789 x 1151			
Peso de funcionamiento sin/con depósito		kg	1265/1683	1279/1697			
Refrigerante (R32)		kg	19,2	20,0			
Número de circuitos refrigerantes			1	1			
<b>Compresores</b>							
Número/Tipo			2/Scroll	2/Scroll			
Etapa de carga parcial	%		0/45/55/100	0/38/62/100			
Calentador de cárter	W		66/105	66/105			
<b>Evaporador</b>							
Número/Tipo			1/Placa	1/Placa			
Caudal nominal de agua	Frío / calor	m³/h	26,2/26,8	29,2/31,3			
Caída de presión del agua	Frío / calor	kPa	36,2/37,8	44,8/51,5			
Volumen de agua		l	11,5	12,9			
Resistencia anticongelante	W		130	130			
<b>Serpentines</b>							
Número			2,00	2,00			
Superficie frontal		m²	8,7	8,7			
Número de filas			3	3			
<b>Ventiladores estándar</b>							
		<b>AC</b>	<b>DC</b>	<b>AP DC</b>	<b>AC</b>	<b>DC</b>	<b>AP DC</b>
Número			3	3	3	3	3
Caudal de aire	m³/h	56200	56200	56200	56200	56200	56200
Velocidad de rotación	r.p.m.	870	780	940	870	780	940
Alimentación (por ventilador)	W	1,4	0,8	1,7	1,4	0,8	1,7
Presión estática (AP DC)	Pa		110			110	
<b>Conexiones de agua</b>							
Tipo			Rosca macho de gas BSPP ISO 229		Male gas threaded BSPP ISO 230		
Entrada - Salida - diámetro	Evaporador	Pulg.	2 ½ - 2 ½		2 ½ - 2 ½		
Entrada - Salida - diámetro	Desrecaentador	Pulg.	1 ¼ - 1 ¼		1 ¼ - 1 ¼		

1) Los datos se refieren a una temperatura del agua refrigerada de salida de 7 °C y una temperatura del aire del condensador de 35 °C, según la norma EN 14511. 2) De conformidad con el REGLAMENTO (UE) n.º 2281/2016 DE LA COMISIÓN para enfriadoras en aplicaciones de confort. 3) Estos son los datos con caudal variable. 4) Los datos se refieren a una temperatura del agua caliente de salida de 45 °C y una temperatura ambiente del aire del serpentín de 7 °C con un 87 % de humedad relativa, según la norma EN 14511. 5) De conformidad con el REGLAMENTO (UE) n.º 813/2013 DE LA COMISIÓN para bombas de calor de temperatura baja. 6) Niveles de presión sonora calculados a 10 metros. Los niveles de presión sonora se refieren a la norma ISO 3744 con forma de paralelepípedo.

Accesorios	
<b>PAW-SYSREMKIT1</b>	Control remoto
<b>PAW-CM000SP041</b>	Caja Cloudgate IP65 plug and play móvil 4G Europa
<b>PAW-CM000K0001</b>	Kit de extensión y pasacables para antena móvil [2/4G] [3 m]

Accesorios	
<b>PAW-00SRTS011</b>	Tarifa de servicio inalámbrico durante 1 año
<b>PAW-SYSSOV5</b>	Kit de válvulas de cierre para los modelos 85-170



# Opciones para unidades exteriores ECOi-W R32

## Tabla de opciones para 50-85

Opción	Tipo	Ref.	Descripción	Modelo				
				50	60	70	75	85
1	Capacidad							
		Q	R32, ventilador de AC, compresor de velocidad fija - Solo enfriamiento	•	•	•	•	•
		R	R32, ventilador DC, compresor de velocidad fija - Solo enfriamiento	•	•	•	•	•
2	Tipo de refrigerante, ventilador y compresor	S	R32, ventilador DC de alta presión, compresor de velocidad fija - Solo enfriamiento	•	•	•	•	•
		M	R32, ventilador de AC, compresor de velocidad fija - Bomba de calor	•	•	•	•	•
		N	R32, ventilador DC, compresor de velocidad fija - Bomba de calor	•	•	•	•	•
		O	R32, ventilador DC de alta presión, compresor de velocidad fija - Bomba de calor	•	•	•	•	•
3	Opción de depósito de inercia	NB	Sin depósito de inercia	Estd	Estd	Estd	Estd	Estd
		BM	Depósito de inercia (mediano)	•	•	•	•	•
		BL	Depósito de inercia (grande)					•
4	Opción de bomba		Sin bomba	Estd	Estd	Estd	Estd	Estd
			Bomba simple de baja presión	•	•	•	•	•
			Bomba simple de alta presión	•	•	•	•	•
			Bomba doble de baja presión	•	•	•	•	•
			Bomba doble de alta presión	•	•	•	•	•
5	Opción de accionamiento de la bomba		Accionamientos de la bomba: velocidad fija	Estd	Estd	Estd	Estd	Estd
			Accionamientos de la bomba - velocidad doble variable (bomba simple)	•	•	•	•	•
			Accionamiento de la bomba - velocidad doble variable (bomba doble)	•	•	•	•	•
			Accionamiento de la bomba - presión de salida constante (bomba simple)	•	•	•	•	•
			Accionamiento de la bomba - presión de salida constante (bomba doble)	•	•	•	•	•
6	Opciones hidráulicas		Interruptor de caudal	Estd	Estd	Estd	Estd	Estd
			Sensor de baja presión de agua <sup>1)</sup>	•	•	•	•	•
			Desrequeador	•	•	•	•	•
			Válvulas de aislamiento de agua	•	•	•	•	•
7	Opciones de control		Opción de BMS estándar (Modbus RTU)	Estd	Estd	Estd	Estd	Estd
			Modbus TCP/IP	•	•	•	•	•
			BACnet MSTP	•	•	•	•	•
			BACnet IP	•	•	•	•	•
			Entrada digital para: Refrigeración/calefacción o modo Noche o desbordamiento de carga	Estd	Estd	Estd	Estd	Estd
			Medidor de energía	•	•	•	•	•
8	Opciones eléctricas		Disyuntor automático	Estd	Estd	Estd	Estd	Estd
			Control de secuencia de fase	Estd	Estd	Estd	Estd	Estd
			Controlador de la velocidad del ventilador	•	•	•	•	•
			Suministro eléctrico con neutro <sup>2)</sup>	P.e.	P.e.	P.e.	P.e.	P.e.
			Calentador eléctrico de respaldo de 12 kW - Bomba de calor <sup>3)</sup>	•	•	•	•	•
			Calentador eléctrico de respaldo de 24 kW - Bomba de calor <sup>3)</sup>	•	•	•	•	•
			Calentador eléctrico de respaldo de 36 kW - Bomba de calor <sup>3)</sup>	•	•	•	•	•
			Arranque suave	•	•	•	•	•
9	Opciones de refrigerante		Válvulas de expansión electrónica	Estd	Estd	Estd	Estd	Estd
			Medidores de refrigerante (manómetros de AP y BP)	•	•	•	•	•
10	Opciones ambientales		Serpentín aleteado de aluminio - Solo Enfriamiento	Estd	Estd	Estd	Estd	Estd
			Tratamiento del serpentín Bluefin - Bomba de calor	Estd	Estd	Estd	Estd	Estd
			Tratamiento del serpentín aleteado: epoxy	•	•	•	•	•
			Tratamiento con Blygold del serpentín aleteado	P.e.	P.e.	P.e.	P.e.	P.e.
			Rejilla de protección para batería exterior	•	•	•	•	•
			Almohadillas de caucho (se venden por separado)	•	•	•	•	•
			Amortiguador de muelle (se venden por separado)	•	•	•	•	•
			Transporte por contenedor	•	•	•	•	•
			Aislamiento acústico en el compresor	•	•	•	•	•

1) El sensor de baja presión de agua se suministra por separado cuando se selecciona como opción sin bomba y kit hidráulico. Para instalación in situ.

2) Los sistemas se suministran sin terminal neutro de manera estándar, ponte en contacto con tu distribuidor local.

3) La resistencia eléctrica de apoyo solo se puede seleccionar junto con la opción de depósito de inercia.

Estd: elemento incluido de serie.

•: Elemento opcional que se puede seleccionar.

P.e.: elemento por encargo.



**Tabla de opciones para 100-170**

Opción	Tipo	Ref.	Descripción	Modelo				
				100	115	130	150	170
1	Capacidad							
2	Tipo de refrigerante, ventilador y compresor	Q	R32, ventilador de AC, compresor de velocidad fija - Solo enfriamiento	•	•	•	•	•
		R	R32, ventilador DC, compresor de velocidad fija - Solo enfriamiento	•	•	•	•	•
		S	R32, ventilador DC de alta presión, compresor de velocidad fija - Solo enfriamiento	•	•	•	•	•
		M	R32, ventilador de AC, compresor de velocidad fija - Bomba de calor	•	•	•	•	•
		N	R32, ventilador DC, compresor de velocidad fija - Bomba de calor	•	•	•	•	•
		O	R32, ventilador DC de alta presión, compresor de velocidad fija - Bomba de calor	•	•	•	•	•
3	Opción de depósito de inercia	NB	Sin depósito de inercia	Estd	Estd	Estd	Estd	Estd
		BL	Depósito de inercia (grande)	•	•	•	•	•
4	Opción de bomba		Sin bomba <sup>1)</sup>	Estd	Estd	Estd	Estd	Estd
			Bomba simple de baja presión	•	•	•	•	•
			Bomba simple de alta presión	•	•	•	•	•
			Bomba doble de baja presión	•	•	•	•	•
			Bomba doble de alta presión	•	•	•	•	•
5	Opción de accionamiento de la bomba		Accionamiento de la bomba - velocidad fija <sup>2)</sup>	Estd	Estd	Estd	Estd	Estd
			Accionamientos de la bomba - velocidad doble variable (bomba simple)	•	•	•	•	•
			Accionamiento de la bomba - velocidad doble variable (bomba doble)	•	•	•	•	•
			Accionamiento de la bomba - presión de salida constante (bomba simple)	•	•	•	•	•
			Accionamiento de la bomba - presión de salida constante (bomba doble)	•	•	•	•	•
6	Opciones hidráulicas		Interruptor de caudal	Estd	Estd	Estd	Estd	Estd
			Sensor de baja presión de agua <sup>1)</sup>	•	•	•	•	•
			Desre calentador	•	•	•	•	•
			Válvulas de aislamiento de agua	•	•	•	•	•
7	Opciones de control		Opción de BMS estándar (Modbus RTU)	Estd	Estd	Estd	Estd	Estd
			Modbus TCP/IP	•	•	•	•	•
			BACnet MSTP	•	•	•	•	•
			BACnet IP	•	•	•	•	•
			Entrada digital para: Refrigeración/calefacción o modo Noche o desbordamiento de carga	Estd	Estd	Estd	Estd	Estd
			Medidor de energía	•	•	•	•	•
8	Opciones eléctricas		Disyuntor automático	Estd	Estd	Estd	Estd	Estd
			Control de secuencia de fase	Estd	Estd	Estd	Estd	Estd
			Suministro eléctrico con neutro <sup>2)</sup>	P.e.	P.e.	P.e.		
			Condensadores de factor de corrección de potencia				•	•
			Calentador eléctrico de respaldo de 24 kW - Bomba de calor <sup>3)</sup>	•	•	•		
			Calentador eléctrico de respaldo de 36 kW - Bomba de calor <sup>3)</sup>	•	•	•		
			Arranque suave	•	•	•	•	•
			Válvulas de expansión electrónica	Estd	Estd	Estd	Estd	Estd
9	Opciones de refrigerante		Medidores de refrigerante (manómetros de AP y BP)	•	•	•	•	•
			Serpentín aleteado de aluminio - Solo Enfriamiento	Estd	Estd	Estd	Estd	Estd
			Tratamiento del serpentín Bluefin - Bomba de calor	Estd	Estd	Estd	Estd	Estd
			Tratamiento del serpentín aleteado: epoxy	•	•	•	•	•
			Tratamiento con Blygold del serpentín aleteado	P.e.	P.e.	P.e.	P.e.	P.e.
			Rejilla de protección para batería exterior	•	•	•	•	•
10	Opciones ambientales		Almohadillas de caucho (se venden por separado)	•	•	•	•	•
			Amortiguador de muelle (se venden por separado)	•	•	•	•	•
			Transporte por contenedor	•	•	•	•	•
			Aislamiento acústico en el compresor	•	•	•	•	•
				•	•	•	•	•

1) El sensor de baja presión de agua se suministra por separado cuando se selecciona como opción sin bomba y kit hidráulico. Para instalación in situ.

2) Los sistemas se suministran sin terminal neutro de manera estándar, ponte en contacto con tu distribuidor local.

3) La resistencia eléctrica de apoyo solo se puede seleccionar junto con la opción de depósito de inercia.

Estd: elemento incluido de serie.

•: Elemento opcional que se puede seleccionar.

P.e.: elemento por encargo.

# ECOi-W R410A es la solución ideal para hoteles, oficinas y fábricas

ECOi-W proporciona el rendimiento óptimo en cualquier clima.



## 1 Gran ahorro de energía y confort

- Alto SEER/SCOP
- Funcionamiento supersilencioso
- Se integran los sistemas ECOi-W y VRF con el control BMS
- Sistema de gestión remota centralizada

## 2 Gran flexibilidad

- Gama de capacidad de 20 a 210 kW
- Diseño personalizable
- Rango de funcionamiento: de -17 °C (calefacción) hasta 50 °C (refrigeración)
- Amplia gama de opciones hidráulicas
- Amplia gama de protocolos de comunicación

## 3 Alta calidad

- Serpentín del condensador diseñado para limitar el desescarchado (de 140 a 210 kW)
- Diseño optimizado para el servicio y el mantenimiento
- Superficie compacta

### Condición de funcionamiento

El ECOi-W de Panasonic ofrece un amplio rango de funcionamiento desde -17 °C en modo calor hasta 50 °C en modo frío.

### Temperatura de salida de agua en modo frío

La temperatura de salida de agua de -10 °C en enfriamiento es una de las singularidades de la serie ECOi-W, que puede garantizar la temperatura de funcionamiento de los equipos de proceso en las fábricas.

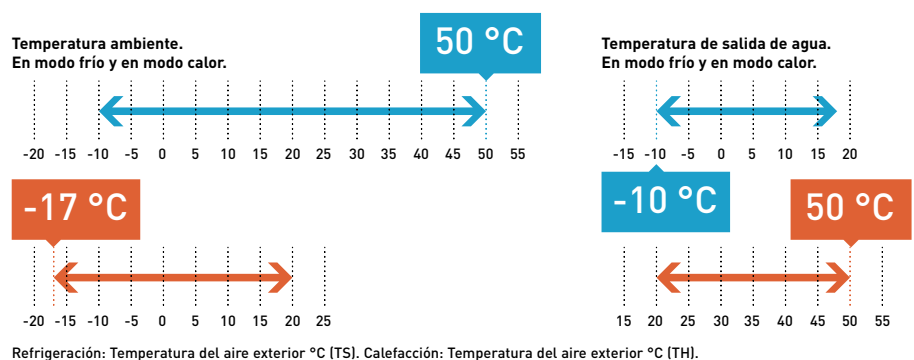

### Bomba de circulación de agua clase A

Las unidades pueden estar equipadas con una bomba eficiente. Hay disponible una amplia gama de bombas simples y dobles, además de opciones de accionamiento para las bombas.

### Ventilador axial AC/DC

El control por microprocesador ajusta automáticamente la velocidad del ventilador en función de las condiciones de funcionamiento.

### Intercambiador de calor SWEP BP

Intercambiador de calor de placas soldadas SWEP muy compacto y duradero. Los modelos 140-210 tienen un diseño exclusivo que mejora la eficiencia y la protección contra posibles congelaciones.





Línea ECOi-W

Tamaño del ECOi-W	20	25	30	35	40	45	55	65	75	90	105	125	140	150	170	190	210	
Gama de bomba de calor																		
SEER <sup>1)</sup>	4,68	4,31	4,28	4,25	4,33	4,20	4,41	4,51	4,63	4,40	4,44	4,49	4,39	4,36	4,31	4,23	4,28	
SCOP <sup>1)</sup>	3,50	3,38	3,45	3,50	3,50	3,38	3,38	3,55	3,53	3,40	3,43	3,43	3,30	3,33	3,30	3,28	3,23	
Clase de eficiencia energética (calefacción) <sup>1) 2)</sup>	A+	A+	A+	A+	A+	A+	A+	A+	-	-	-	-	-	-	-	-	-	
Gama de solo frío																		
	SEER	4,78	4,38	4,43	4,43	4,48	4,40	4,53	4,53	4,68	4,45	4,50	4,55	4,40	4,45	4,38	4,40	4,25
Dimensiones (HxWxD)	1983x1000x1000		1983x1000x1000		1986x2180x1160		1986x2180x1160		2286x2180x1160		2286x2180x1160		2295x2856x2210		2321x2856x2210		2321x2856x2210	

1) Estos son los datos de caudal variable. 2) En conformidad Eurovent y el REGLAMENTO DELEGADO (UE) n.º 811/2013 DE LA COMISIÓN para bombas de calor de baja temperatura. Escala de A+++ a D, a partir del 26 de septiembre de 2019.

Control sencillo y fácil de usar

Además de las funciones de control básicas...

- Control lógico inteligente de la temperatura del agua de entrada
- Modo nocturno para reducir el consumo eléctrico y el ruido
- Funcionamiento de prueba automático con solo pulsar un botón



Conexión con ranura Victaulic

Los acoplamientos Victaulic Installation-Ready™ aseguran la instalación correcta de las tuberías. Diseño optimizado que reduce los efectos de la instalación, como la amortiguación de ruido y vibraciones.



\* Disponible para los modelos 140-210.

\*\* El kit de conexión roscado Victaulic (PAW-SYSVICTH) es opcional.

El tipo de modelo suministrado puede variar.

Integración de BMS

Modbus RTU de serie.

Modbus TCP/IP, BACnet IP y BACnet MSTP disponibles opcionalmente.

Es posible ofrecer sistemas integrados con enfriadora ECOi-W, VRF y control BMS.

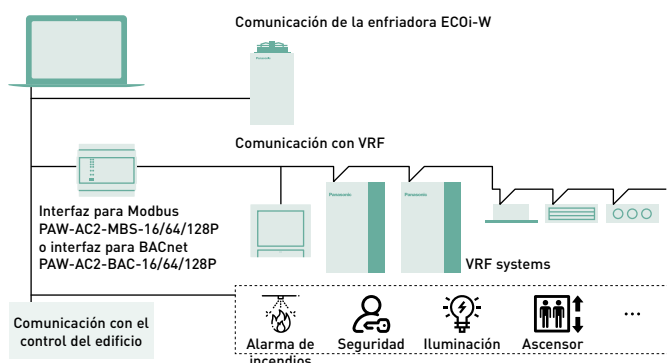
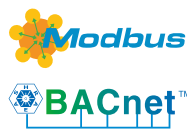

Bluefin, para mayor durabilidad

El revestimiento hidrófilo Bluefin mejora el rendimiento del desescarchado y reduce los daños, proporcionando así una vida más larga.



\* Disponible en la gama de bombas de calor.

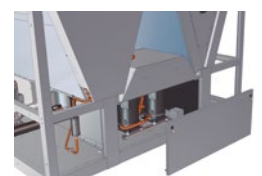

Bajo nivel de ruido

El equipo estándar de la serie ECOi-W incluye una caja de aislamiento fónico para el compresor.



\* Equipo estándar en los modelos 20-40, 140-210. Opcional en los modelos 45-125.

# Gama de unidades exteriores ECOi-W R410A

Página	Unidades exteriores	20 kW	25 kW	30 kW	35 kW	40 kW	45 kW	55 kW	65 kW	75 kW	
	ECOi-W 20 a 40										
<b>P. 240</b>	Solo enfriamiento	U-020CVNB U-020CVBS	U-025CVNB U-025CVBS	U-030CVNB U-030CVBS	U-035CVNB U-035CVBS	U-040CVNB U-040CVBS					
<b>P. 246</b>	Bomba de calor	U-020CWNB U-020CWBS	U-025CWNB U-025CWBS	U-030CWNB U-030CWBS	U-035CWNB U-035CWBS	U-040CWNB U-040CWBS					
	ECOi-W 45 a 75										
<b>P. 241</b>	Solo enfriamiento							U-045CVNB U-045CVBM	U-055CVNB U-055CVBM	U-065CVNB U-065CVBM	U-075CVNB U-075CVBM
<b>P. 247</b>	Bomba de calor							U-045CWNB U-045CWBM	U-055CWNB U-055CWBM	U-065CWNB U-065CWBM	U-075CWNB U-075CWBM
	ECOi-W 90 a 125										
<b>P. 242</b>	Solo enfriamiento										
<b>P. 248</b>	Bomba de calor										
	ECOi-W 140 a 210										
<b>P. 243</b>	Solo enfriamiento										
<b>P. 249</b>	Bomba de calor										



90 kW

105 kW

125 kW

140 kW

150 kW

170 kW

190 kW

210 kW



U-090CVNB  
U-090CVBM

U-105CVNB  
U-105CVBM

U-125CVNB  
U-125CVBM

U-090CWNB  
U-090CWBM

U-105CWNB  
U-105CWBM

U-125CWNB  
U-125CWBM



U-140CVNB  
U-140CVBL

U-150CVNB  
U-150CVBL

U-170CVNB  
U-170CVBL

U-190CVNB  
U-190CVBL

U-210CVNB  
U-210CVBL

U-140CWNB  
U-140CWBL

U-150CWNB  
U-150CWBL

U-170CWNB  
U-170CWBL

U-190CWNB  
U-190CWBL

U-210CWNB  
U-210CWBL



# Características de unidades exteriores de solo enfriamiento ECOi-W R410A

## Unidades exteriores solo enfriamiento ECOi-W.

- Alta eficiencia estacional
- Rango de funcionamiento a temperatura ambiente: -10 a +50 °C
- Intervalo temperatura de salida de agua: -10 a +18 °C
- Diseño optimizado para el servicio y el mantenimiento
- Control sencillo y fácil de usar como equipo estándar
- Modbus RTU como equipo estándar

## La tecnología en el punto de mira:

- Tipo de enfriadora: solo enfriamiento
- Tipo de refrigerante: R410A
- Intercambiador de calor de placas de acero inoxidable
- Interruptor de flujo, válvulas de seguridad para el agua y la purga de aire incluidas
- Filtro de agua incluido (obligatorio para instalación in situ)
- Modo nocturno para ahorrar energía y reducir el nivel de ruido
- Control de la curva de compensación de agua

## U - 020/025/030/035/040 CV

- Funcionamiento supersilencioso

## La tecnología en el punto de mira:

- Tipo de compresor (número): Compresores en scroll (2)
- Número de circuitos: 1
- Tipo de ventilador (número): ventilador axial (1)

## U - 045/055/065/075 CV

- Kit de nivel de ruido extra bajo opcional

## La tecnología en el punto de mira:

- Tipo de compresor (número): Compresores en scroll (2)
- Número de circuitos: 1
- Tipo de ventilador (número): ventilador axial (1 para 45/55, 2 para 65/75)

## U - 090/105/125 CV

- Kit de nivel de ruido extra bajo opcional

## La tecnología en el punto de mira:

- Tipo de compresor (número): Compresores en scroll (2)
- Número de circuitos: 1
- Tipo de ventilador (número): ventilador axial (2)

## U - 140/150/170/190/210 CV

- Funcionamiento supersilencioso
- Conexiones de agua Victaulic
- Modbus TCP/IP de serie

## La tecnología en el punto de mira:

- Tipo de compresor (número): Compresores en scroll (4)
- Número de circuitos: 2
- Tipo de ventilador (número): ventilador axial (4)
- Conexión LAN remota de serie



CONSULTA LA PÁGINA 250 PARA CONOCER MÁS OPCIONES PARA LAS UNIDADES EXTERIORES R410

**Opciones disponibles para U - 020/025/030/035/040 CV**

Opciones				
Bomba	Accionamiento de la bomba	Opciones hidráulicas	Opciones ambientales	Otras opciones
Bomba simple (de serie)	Velocidad fija <sup>1)</sup>	Sensor de baja presión de agua	Tratamiento de las aletas de la batería: epoxy	Arranque suave
	Velocidad doble variable	Válvulas de aislamiento de agua	Almohadillas de caucho	Suministro eléctrico sin neutro
	Capacidad variable		Amortiguador de muelle	Modbus TCP/IP
	Presión de salida constante		Todas las estaciones	BACnet MSTP
	Presión diferencial constante		Ventilador de alta presión <sup>2)</sup>	BACnet IP
				Conexión LAN remota

1) Disponible para instalación fuera de la UE. 2) Disponible en los modelos 25 - 40.

**Opciones disponibles para U - 045/055/065/075 CV**

Opciones				
Bomba	Accionamiento de la bomba	Opciones hidráulicas	Opciones ambientales	Otras opciones
Bomba simple	Velocidad fija <sup>1)</sup>	Sensor de baja presión de agua	Tratamiento de las aletas de la batería: epoxy	Arranque suave
Bomba doble	Velocidad doble variable	Válvulas de aislamiento de agua	Rejilla de protección para batería exterior	Suministro eléctrico sin neutro
	Capacidad variable		Almohadillas de caucho	Modbus TCP/IP
	Presión de salida constante		Amortiguador de muelle	BACnet MSTP
	Presión diferencial constante		Control del ventilador para todas las estaciones	BACnet IP
			Kit de nivel de ruido extra bajo	Conexión LAN remota
			Ventilador de alta presión	Transporte por contenedor
				Manómetro para refrigerante
				Desrecalentador

1) Disponible para instalación fuera de la UE.

**Opciones disponibles para U - 090/105/125 CV**

Opciones				
Bomba	Accionamiento de la bomba	Opciones hidráulicas	Opciones ambientales	Otras opciones
Bomba simple	Velocidad fija <sup>1)</sup>	Sensor de baja presión de agua	Tratamiento de las aletas de la batería: epoxy	Arranque suave
Bomba doble	Velocidad doble variable	Válvulas de aislamiento de agua	Rejilla de protección para batería exterior	Suministro eléctrico sin neutro
	Capacidad variable		Almohadillas de caucho	Modbus TCP/IP
	Presión de salida constante		Amortiguador de muelle	BACnet MSTP
	Presión diferencial constante		Control del ventilador para todas las estaciones	BACnet IP
			Kit de nivel de ruido extra bajo	Conexión LAN remota
			Ventilador de alta presión	Transporte por contenedor
				Manómetro para refrigerante
				Desrecalentador

1) Disponible para instalación fuera de la UE.

**Opciones disponibles para U - 140/150/170/190/210 CV**

Opciones				
Bomba	Accionamiento de la bomba	Opciones hidráulicas	Opciones ambientales	Otras opciones
Bomba simple de baja presión	Velocidad fija <sup>1)</sup>	Sensor de baja presión de agua	Tratamiento de las aletas de la batería: epoxy	Arranque suave
Bomba simple de alta presión	Velocidad doble variable	Válvulas de aislamiento de agua	Rejilla de protección para batería exterior	Suministro eléctrico sin neutro
Bomba doble de baja presión	Capacidad variable	Manómetros hidráulicos	Almohadillas de caucho	Modbus TCP/IP
Bomba doble de alta presión	Presión de salida constante		Amortiguador de muelle	BACnet IP
	Presión diferencial constante		Control del ventilador para todas las estaciones	Transporte por contenedor
			Ventilador de alta presión <sup>2)</sup>	Manómetro para refrigerante

1) Disponible para instalación fuera de la UE. 2) Solo disponible bajo pedido. Contactar con un distribuidor autorizado de Panasonic.



## U - 020/025/030/035/040 CV

Capacidad frigorífica: 19,2 a 39,0 kW

Serie de enfriadoras compactas y altamente eficientes, con SEER de hasta 4,78.

Consultar precios con Panasonic.



Modelo		20	25	30	35	40
<b>Estándar sin depósito de inercia</b>						
		<b>U-020CVNB</b>	<b>U-025CVNB</b>	<b>U-030CVNB</b>	<b>U-035CVNB</b>	<b>U-040CVNB</b>
<b>Con depósito de inercia</b>						
		<b>U-020CVBS</b>	<b>U-025CVBS</b>	<b>U-030CVBS</b>	<b>U-035CVBS</b>	<b>U-040CVBS</b>
Suministro eléctrico	Tensión	V	400	400	400	400
	Fase		Trifásica	Trifásica	Trifásica	Trifásica
	Frecuencia	Hz	50	50	50	50
Capacidad frigorífica <sup>1)</sup>		kW	19,2	24,3	27,1	36,7
Consumo eléctrico <sup>1)</sup>		kW	5,9	7,7	9,3	12,2
EER total al 100 % <sup>1)</sup>			3,25	3,17	2,90	3,01
<b>SEER <sup>2)</sup></b>			<b>4,78</b>	<b>4,38</b>	<b>4,43</b>	<b>4,43</b>
<b>η<sub>s,c</sub> <sup>2)</sup></b>		<b>%</b>	<b>188</b>	<b>172</b>	<b>174</b>	<b>176</b>
Tipo de arranque			Directo	Directo	Directo	Directo
Intensidad máxima de funcionamiento		A	17,7	22,2	24,3	31,8
Intensidad de arranque sin/con arranque suave		A	53/28	64/35	77/49	118/53
Potencia sonora [con ventiladores estándar]		dB(A)	75,0	75,0	75,0	76,0
Presión sonora [con ventiladores estándar] <sup>3)</sup>		dB(A)	42,8	42,8	42,8	43,8
Dimensiones [con ventiladores estándar] sin depósito de inercia	Al x An x Pr	mm	1983 x 1000 x 1000	1983 x 1000 x 1000	1983 x 1000 x 1000	1983 x 1000 x 1000
Dimensiones [con ventiladores estándar] con depósito de inercia	Al x An x Pr	mm	1983 x 1000 x 1507	1983 x 1000 x 1507	1983 x 1000 x 1507	1983 x 1000 x 1507
Peso [con 1 bomba] sin depósito de inercia		kg	265	275	305	315
Peso [con 1 bomba] con depósito de inercia		kg	330	340	370	385
Refrigerante (R410A)		kg	6,5	8,4	8,4	9,1
Número de circuitos refrigerantes			1	1	1	1
<b>Compresores</b>						
Número			2	2	2	2
Tipo			Scroll	Scroll	Scroll	Scroll
Etapas de carga parcial		%	0/50/100	0/50/100	0/50/100	0/50/100
Calentador de cárter		W	2x40	2x40	2x49	2x49
<b>Evaporador</b>						
Número			1	1	1	1
Tipo			Placa	Placa	Placa	Placa
Caudal nominal de agua (frío)		m <sup>3</sup> /h	3,35	4,36	4,64	6,16
Caída de presión del agua (frío)		kPa	23	37	22	37
Volumen de agua		l	1,78	1,78	2,55	2,55
Calentador anticongelante		W	30	30	30	30
<b>Serpentines</b>						
Número			1	1	1	1
Superficie frontal		m <sup>2</sup>	2,4	2,4	2,4	2,8
Número de filas			2	2	2	2
<b>Ventiladores estándar</b>						
Número			1	1	1	1
Caudal de aire		m <sup>3</sup> /h	9000	13000	13000	16000
Velocidad de rotación		r.p.m.	900	900	900	650
Alimentación [por ventilador]		W	620	940	940	930
<b>Conexiones de agua</b>						
Tipo			Rosca macho de gas BSPP ISO 228	Rosca macho de gas BSPP ISO 228	Rosca macho de gas BSPP ISO 228	Rosca macho de gas BSPP ISO 228
Entrada - diámetro		Pulg.	1 1/2	1 1/2	1 1/2	1 1/2
Salida - diámetro		Pulg.	1 1/2	1 1/2	1 1/2	1 1/2

1) Los datos se refieren a una temperatura del agua refrigerada de salida de 7 °C y una temperatura del aire del condensador de 35 °C, según la norma EN 14511. 2) De conformidad con el REGLAMENTO (UE) n.º 2016/2281 DE LA COMISIÓN para enfriadoras en aplicaciones de confort. 3) Niveles de presión sonora calculados a 10 metros. Los niveles de presión sonora se refieren a la norma ISO 3744 con forma de paralelepípedo.

\* Los datos se calculan con caudal variable.

Accesorios	
<b>PAW-SYSREMKIT</b>	Control remoto
<b>PAW-CM000SP041</b>	Caja Cloudgate IP65 plug and play móvil 4G Europa
<b>PAW-CM000K001</b>	Kit de extensión y pasacables para antena móvil (2/4G) (3 m)

Accesorios	
<b>PAW-00SRTS011</b>	Tarifa de servicio inalámbrico durante 1 año
<b>PAW-SYSSOV1</b>	Kit de válvulas de cierre para los modelos 20 - 40





**U - 045/055/065/075 CV**

**Capacidad frigorífica: 45,3 a 73,1 kW**

Una alta eficiencia estacional y una amplia gama de opciones que satisfacen todos los requisitos del proyecto.

Consultar precios con Panasonic.



Modelo		45	55	65	75	
<b>Estándar sin depósito de inercia</b>		<b>U-045CVNB</b>	<b>U-055CVNB</b>	<b>U-065CVNB</b>	<b>U-075CVNB</b>	
<b>Con depósito de inercia</b>		<b>U-045CVBM</b>	<b>U-055CVBM</b>	<b>U-065CVBM</b>	<b>U-075CVBM</b>	
Suministro eléctrico	Tensión	V	400	400	400	400
	Fase		Trifásica	Trifásica	Trifásica	Trifásica
	Frecuencia	Hz	50	50	50	50
Capacidad frigorífica <sup>1)</sup>	kW	45,3	52,0	66,1	73,1	
Consumo eléctrico <sup>1)</sup>	kW	15,4	17,6	21,7	24,0	
EER total al 100 % <sup>1)</sup>		2,95	2,96	3,05	3,05	
<b>SEER <sup>2)</sup></b>		<b>4,40</b>	<b>4,53</b>	<b>4,53</b>	<b>4,68</b>	
$\eta_{s,c}$ <sup>2)</sup>	%	<b>173</b>	<b>178</b>	<b>178</b>	<b>184</b>	
Tipo de arranque		Directo	Directo	Directo	Directo	
Intensidad máxima de funcionamiento	A	40,2	44,2	58,4	64,4	
Intensidad de arranque sin/con arranque suave	A	133,2/65,8	140,2/72,8	201,4/101,0	206,4/106,0	
Potencia sonora [con ventiladores estándar]	dB(A)	80,0	80,0	80,0	80,0	
Presión sonora [con ventiladores estándar] <sup>3)</sup>	dB(A)	47,8	47,8	47,8	47,8	
Dimensiones [con ventiladores estándar] sin depósito de inercia	Al x An x Pr	mm	1986 x 2180 x 1160	1986 x 2180 x 1160	1986 x 2180 x 1160	1986 x 2180 x 1160
Dimensiones [con ventiladores estándar] con depósito de inercia	Al x An x Pr	mm	1986 x 2680 x 1160	1986 x 2680 x 1160	1986 x 2680 x 1160	1986 x 2680 x 1160
Peso [con 1 bomba] sin depósito de inercia	kg	515	520	580	590	
Peso [con 1 bomba] con depósito de inercia	kg	675	680	740	750	
Refrigerante [R410A]	kg	14,5	14,9	18,9	19,0	
Número de circuitos refrigerantes		1	1	1	1	
<b>Compresores</b>						
Número		2	2	2	2	
Tipo		Scroll	Scroll	Scroll	Scroll	
Etapa de carga parcial	%	0/50/100	0/43/57/100	0/40/60/100	0/45/55/100	
Calentador de cárter	W	2x66	2x66	2x66	2x66	
<b>Evaporador</b>						
Número		1	1	1	1	
Tipo		Placa	Placa	Placa	Placa	
Caudal nominal de agua (frío)	m <sup>3</sup> /h	8,06	9,18	11,30	12,31	
Caída de presión del agua (frío)	kPa	30	35	28	37	
Volumen de agua	l	4,10	4,10	6,10	6,10	
Calentador anticongelante	W	30	30	2x30	2x30	
<b>Serpentines</b>						
Número		1	1	2	2	
Superficie frontal	m <sup>2</sup>	4,20	4,20	5,55	5,55	
Número de filas		2	2	2	2	
<b>Ventiladores estándar</b>						
Número		1	1	2	2	
Caudal de aire	m <sup>3</sup> /h	22500	22500	30000	30000	
Velocidad de rotación	r.p.m.	790	790	650	650	
Alimentación [por ventilador]	W	1650	1650	930	930	
<b>Conexiones de agua</b>						
Tipo		Rosca macho de gas BSPP ISO 228	Rosca macho de gas BSPP ISO 228	Rosca macho de gas BSPP ISO 228	Rosca macho de gas BSPP ISO 228	
Entrada - diámetro	Pulg.	2	2	2	2	
Salida - diámetro	Pulg.	2	2	2	2	

1) Los datos se refieren a una temperatura del agua refrigerada de salida de 7 °C y una temperatura del aire del condensador de 35 °C, según la norma EN 14511. 2) De conformidad con el REGLAMENTO (UE) n.º 2016/2281 DE LA COMISIÓN para enfriadoras en aplicaciones de confort. 3) Niveles de presión sonora calculados a 10 metros. Los niveles de presión sonora se refieren a la norma ISO 3744 con forma de paralelepípedo.

\* Los datos se calculan con caudal variable.

Accesorios	
<b>PAW-SYSREMKIT</b>	Control remoto
<b>PAW-CM000SP041</b>	Caja Cloudgate IP65 plug and play móvil 4G Europa
<b>PAW-CM000K001</b>	Kit de extensión y pasacables para antena móvil (2/4G) (3 m)

Accesorios	
<b>PAW-00SRTS011</b>	Tarifa de servicio inalámbrico durante 1 año
<b>PAW-SYSSOV2</b>	Kit de válvulas de cierre para los modelos 45 - 75





## U - 090/105/125 CV

Capacidad frigorífica: 90,7 a 123,0 kW

El diseño personalizable ofrece una gran flexibilidad. Una amplia gama de protocolos de comunicación satisfacen las necesidades de hoteles, oficinas y aplicaciones industriales.

Consultar precios con Panasonic.



Modelo			90	105	125
Estándar sin depósito de inercia			U-090CVNB	U-105CVNB	U-125CVNB
Con depósito de inercia			U-090CVBM	U-105CVBM	U-125CVBM
Suministro eléctrico	Tensión	V	400	400	400
	Fase		Trifásica	Trifásica	Trifásica
	Frecuencia	Hz	50	50	50
Capacidad frigorífica <sup>1)</sup>		kW	90,7	104,0	123,0
Consumo eléctrico <sup>1)</sup>		kW	30,6	34,9	40,6
EER total al 100 % <sup>1)</sup>			2,96	2,98	3,03
<b>SEER <sup>2)</sup></b>			<b>4,45</b>	<b>4,50</b>	<b>4,55</b>
<b>η<sub>s,c</sub> <sup>2)</sup></b>		<b>%</b>	<b>175</b>	<b>177</b>	<b>179</b>
Tipo de arranque			Directo	Directo	Directo
Intensidad máxima de funcionamiento		A	77,9	86,0	102,0
Intensidad de arranque sin/con arranque suave		A	264,9/127,3	312,0/145,8	350,0/182,6
Potencia sonora [con ventiladores estándar]		dB(A)	83,0	83,0	83,0
Presión sonora [con ventiladores estándar] <sup>3)</sup>		dB(A)	50,8	50,8	50,8
Dimensiones [con ventiladores estándar] sin depósito de inercia	Al x An x Pr	mm	2286 x 2180 x 1160	2286 x 2180 x 1160	2286 x 2180 x 1160
Dimensiones [con ventiladores estándar] con depósito de inercia	Al x An x Pr	mm	2286 x 2680 x 1160	2286 x 2680 x 1160	2286 x 2680 x 1160
Peso [con 1 bomba] sin depósito de inercia		kg	750	855	875
Peso [con 1 bomba] con depósito de inercia		kg	910	1015	1035
Refrigerante (R410A)		kg	22,0	27,0	28,5
Número de circuitos refrigerantes			1	1	1
<b>Compresores</b>					
Número			2	2	2
Tipo			Scroll	Scroll	Scroll
Etapas de carga parcial		%	0/45/55/100	0/38/62/100	0/33/67/100
Calentador de cárter		W	66/82	66/95	66/95
<b>Evaporador</b>					
Número			1	1	1
Tipo			Placa	Placa	Placa
Caudal nominal de agua (frío)		m <sup>3</sup> /h	15,73	18,25	20,95
Caída de presión del agua (frío)		kPa	26	34	45
Volumen de agua		l	10,80	10,80	10,80
Calentador anticongelante		W	2x30	2x30	2x30
<b>Serpentines</b>					
Número			2	2	2
Superficie frontal		m <sup>2</sup>	6,4	6,4	6,4
Número de filas			2	3	3
<b>Ventiladores estándar</b>					
Número			2	2	2
Caudal de aire		m <sup>3</sup> /h	42000	42000	42000
Velocidad de rotación		r.p.m.	790	790	790
Alimentación [por ventilador]		W	1650	1650	1650
<b>Conexiones de agua</b>					
Tipo			Rosca macho de gas BSPP ISO 228	Rosca macho de gas BSPP ISO 228	Rosca macho de gas BSPP ISO 228
Entrada - diámetro		Pulg.	2 1/2	2 1/2	2 1/2
Salida - diámetro		Pulg.	2 1/2	2 1/2	2 1/2

1) Los datos se refieren a una temperatura del agua refrigerada de salida de 7 °C y una temperatura del aire del condensador de 35 °C, según la norma EN 14511. 2) De conformidad con el REGLAMENTO (UE) n.º 2016/2281 DE LA COMISIÓN para enfriadoras en aplicaciones de confort. 3) Niveles de presión sonora calculados a 10 metros. Los niveles de presión sonora se refieren a la norma ISO 3744 con forma de paralelepípedo.

\* Los datos se calculan con caudal variable.

Accesorios	
PAW-SYSREMKIT	Control remoto
PAW-CM000SP041	Caja Cloudgate IP65 plug and play móvil 4G Europa
PAW-CM000K001	Kit de extensión y pasacables para antena móvil (2/4G) (3 m)

Accesorios	
PAW-00SRTS011	Tarifa de servicio inalámbrico durante 1 año
PAW-SYSSOV3	Kit de válvulas de cierre para los modelos 90 - 125







**U - 140/150/170/190/210 CV**

**Capacidad frigorífica: 132,0 a 208,8 kW**

Funcionamiento potente y eficiente con 4 compresores en scroll y flexibilidad superior con opciones hidráulicas Plug & Play.

Consultar precios con Panasonic.



Modelo		140	150	170	190	210
<b>Estándar sin depósito de inercia</b>		<b>U-140CVNB</b>	<b>U-150CVNB</b>	<b>U-170CVNB</b>	<b>U-190CVNB</b>	<b>U-210CVNB</b>
<b>Con depósito de inercia</b>		<b>U-140CVBL</b>	<b>U-150CVBL</b>	<b>U-170CVBL</b>	<b>U-190CVBL</b>	<b>U-210CVBL</b>
Suministro eléctrico	Tensión	V	400	400	400	400
	Fase		Trifásica	Trifásica	Trifásica	Trifásica
	Frecuencia	Hz	50	50	50	50
Capacidad frigorífica <sup>1)</sup>	kW	132,0	146,0	164,0	181,0	208,0
Consumo eléctrico <sup>1)</sup>	kW	43,1	47,6	54,8	61,1	69,8
EER total al 100 % <sup>1)</sup>		3,06	3,07	2,99	2,96	2,98
<b>SEER <sup>2)</sup></b>		<b>4,40</b>	<b>4,45</b>	<b>4,38</b>	<b>4,40</b>	<b>4,25</b>
$\eta_{s,c}$ <sup>2)</sup>	%	<b>173</b>	<b>175</b>	<b>172</b>	<b>173</b>	<b>167</b>
Tipo de arranque		Directo	Directo	Directo	Directo	Directo
Intensidad máxima de funcionamiento	A	108,0	119,0	136,0	153,0	170,0
Intensidad de arranque sin/con arranque suave	A	251/130	262/141	324/161	341/178	396/201
Potencia sonora (con ventiladores estándar)	dB(A)	85,4	85,4	87,0	88,1	88,1
Presión sonora (con ventiladores estándar) <sup>3)</sup>	dB(A)	53,4	53,4	55,0	56,1	56,1
Dimensiones (con ventiladores estándar) sin depósito de inercia	Al x An x Pr	mm	2295 x 2856 x 2210	2295 x 2856 x 2210	2295 x 2856 x 2210	2295 x 2856 x 2210
Dimensiones (con ventiladores estándar) con depósito de inercia	Al x An x Pr	mm	2295 x 3666 x 2210	2295 x 3666 x 2210	2295 x 3666 x 2210	2295 x 3666 x 2210
Peso (con 1 bomba) sin depósito de inercia	kg	1510	1520	1610	1680	1940
Peso (con 1 bomba) con depósito de inercia	kg	1640	1650	1740	1810	2070
Refrigerante (R410A)	kg	2 x 24,7	2 x 24,7	24,7/33,3	2 x 33,3	2 x 33,3
Número de circuitos refrigerantes		2	2	2	2	2
<b>Compresores</b>						
Número		4	4	4	4	4
Tipo		Scroll	Scroll	Scroll	Scroll	Scroll
Etapas de carga parcial	%	0 / 24 / 26 / 48 / 50 / 52 / 74 / 76 / 100	0 / 23 / 27 / 46 / 50 / 54 / 73 / 77 / 100	0 / 20 / 24 / 44 / 45 / 55 / 69 / 80 / 100	0 / 22 / 28 / 44 / 50 / 56 / 72 / 78 / 100	0 / 19 / 31 / 38 / 50 / 62 / 69 / 81 / 100
Calentador de cárter	W	4 x 66	4 x 66	3 x 66/82	2 x 82/2 x 66	2 x 95/2 x 66
<b>Evaporador</b>						
Número		1	1	1	1	1
Tipo		Placa	Placa	Placa	Placa	Placa
Caudal nominal de agua (frío)	m <sup>3</sup> /h	21,56	23,65	25,95	30,24	33,62
Caída de presión del agua (frío)	kPa	33	39	24	32	40
Volumen de agua	l	8,49	8,49	12,21	12,21	12,21
Calentador anticongelante	W	60	60	120	120	120
<b>Serpentines</b>						
Número		4	4	4	4	4
Superficie frontal	m <sup>2</sup>	11,88	11,88	11,88	11,88	11,88
Número de filas		2+2	2+2	2+3	3+3	3+3
<b>Ventiladores estándar</b>						
Número		4	4	4	4	4
Caudal de aire	m <sup>3</sup> /h	56000	56000	71000	86000	83000
Velocidad de rotación	r.p.m.	900	900	900	900	900
Alimentación (por ventilador)	W	940	940	940 - 1650	1650	1650
<b>Conexiones de agua</b>						
Tipo		Victaulic	Victaulic	Victaulic	Victaulic	Victaulic
Entrada - diámetro	Pulg.	2 1/2	2 1/2	2 1/2	2 1/2	2 1/2
Salida - diámetro	Pulg.	2 1/2	2 1/2	2 1/2	2 1/2	2 1/2

1) Los datos se refieren a una temperatura del agua refrigerada de salida de 7 °C y una temperatura del aire del condensador de 35 °C, según la norma EN 14511. 2) De conformidad con el REGLAMENTO (UE) n.º 2016/2281 DE LA COMISIÓN DE LA COMISIÓN para enfriadoras en aplicaciones de confort. 3) Niveles de presión sonora calculados a 10 metros. Los niveles de presión sonora se refieren a la norma ISO 3744 con forma de paralelepípedo.

\* Los datos se calculan con caudal variable.

Accesorios	
<b>PAW-SYSREMKIT</b>	Control remoto
<b>PAW-CM000SP041</b>	Caja Cloudgate IP65 plug and play móvil 4G Europa
<b>PAW-CM000K001</b>	Kit de extensión y pasacables para antena móvil (2/4G) (3 m)

Accesorios	
<b>PAW-00SRTS011</b>	Tarifa de servicio inalámbrico durante 1 año
<b>PAW-SYSVICTH</b>	Kit de conexión Victaulic para los modelos 140 - 210





# Características de unidades exteriores de bomba de calor ECOi-W R410A

## Unidades exteriores de bomba de calor ECOi-W R410A

- Alta eficiencia estacional en modo frío y calor
- Certificado Eurovent
- Intervalo de funcionamiento a temperatura ambiente: -10 a +50 °C en modo frío, -17 a +20 °C en modo calor
- Intervalo temperatura de salida de agua: -10 a +18 °C en modo frío, +20 a +50 °C en modo calor
- Diseño optimizado para el servicio y el mantenimiento
- Control sencillo y fácil de usar como equipo estándar
- Modbus RTU como equipo estándar

## La tecnología en el punto de mira:

- Tipo de enfriadora: bomba de calor
- Tipo de refrigerante: R410A
- Intercambiador de calor de placas de acero inoxidable
- Interruptor de flujo, válvulas de seguridad para el agua y la purga de aire incluidas
- Filtro de agua incluido (obligatorio para instalación in situ)
- Modo nocturno para ahorrar energía y reducir el nivel de ruido
- Control de la curva de compensación de agua
- Revestimiento anticorrosivo Bluefin

## U - 020/025/030/035/040 CW

- Funcionamiento supersilencioso

## La tecnología en el punto de mira:

- Tipo de compresor (número): Compresores en scroll (2)
- Número de circuitos: 1
- Tipo de ventilador (número): ventilador axial (1)

## U - 045/055/065/075 CW

- Kit de nivel de ruido extra bajo opcional

## La tecnología en el punto de mira:

- Tipo de compresor (número): Compresores en scroll (2)
- Número de circuitos: 1
- Tipo de ventilador (número): ventilador axial (1 para 45/55, 2 para 65/75)

## U - 090/105/125 CW

- Kit de nivel de ruido extra bajo opcional

## La tecnología en el punto de mira:

- Tipo de compresor (número): Compresores en scroll (2)
- Número de circuitos: 1
- Tipo de ventilador (número): ventilador axial (2)
- Conexión LAN remota opcional

## U - 140/150/170/190/210 CW

- Desescarchado inteligente: Diseño que limita el desescarchado para asegurar una temperatura de salida de agua constante incluso a temperaturas muy bajas

1 CICLO DE  
DESESCARCHADO CADA  
130 MINUTOS.

Capacidad calorífica: +22 %  
COP integrado: +15 %  
Clase SCOP mejorada

## La tecnología en el punto de mira:

- Tipo de compresor (número): Compresores en scroll (4)
- Número de circuitos: 2
- Tipo de ventilador (número): ventilador axial (4)
- Conexión LAN remota de serie

- Funcionamiento supersilencioso
- Conexiones de agua Victaulic
- Modbus TCP/IP de serie



CONSULTA LA PÁGINA 250 PARA CONOCER MÁS OPCIONES PARA LAS UNIDADES EXTERIORES R410

### Opciones disponibles para U - 020/025/030/035/040 CW

Opciones				
Bomba	Accionamiento de la bomba	Opciones hidráulicas	Opciones ambientales	Otras opciones
Bomba simple	Velocidad doble variable <sup>1)</sup>	Sensor de baja presión de agua	Tratamiento de las aletas de la batería: epoxy	Arranque suave
	Capacidad variable	Válvulas de aislamiento de agua	Almohadillas de caucho	Suministro eléctrico sin neutro
	Presión de salida constante		Amortiguador de muelle	Modbus TCP/IP
	Presión diferencial constante		Todas las estaciones	BACnet MSTP
			Paquete nórdico	BACnet IP
			Ventilador de alta presión <sup>2)</sup>	Conexión LAN remota

1) Disponible de serie en los modelos 35 - 40 cuando se selecciona la bomba. 2) Disponible de serie en los modelos 20 - 30 cuando se selecciona la bomba.

### Opciones disponibles para U - 045/055/065/075 CW

Opciones				
Bomba	Accionamiento de la bomba	Opciones hidráulicas	Opciones ambientales	Otras opciones
Bomba simple	Velocidad fija	Sensor de baja presión de agua	Tratamiento de las aletas de la batería: epoxy	Arranque suave
Bomba doble	Velocidad doble variable	Válvulas de aislamiento de agua	Rejilla de protección para batería exterior	Suministro eléctrico sin neutro
	Capacidad variable	Resistencia eléctrica - baja potencia (requiere depósito de inercia)	Almohadillas de caucho	Modbus TCP/IP
	Presión de salida constante		Amortiguador de muelle	BACnet MSTP
	Presión diferencial constante		Control del ventilador para todas las estaciones	BACnet IP
		Resistencia eléctrica - alta potencia (requiere depósito de inercia)	Kit de nivel de ruido extra bajo	Conexión LAN remota
			Ventilador de alta presión	Transporte por contenedor
				Manómetro para refrigerante
				Desrecalentador

### Opciones disponibles para U - 090/105/125 CW

Opciones				
Bomba	Accionamiento de la bomba	Opciones hidráulicas	Opciones ambientales	Otras opciones
Bomba simple	Velocidad fija	Sensor de baja presión de agua	Tratamiento de las aletas de la batería: epoxy	Arranque suave
Bomba doble	Velocidad doble variable	Válvulas de aislamiento de agua	Rejilla de protección para batería exterior	Suministro eléctrico sin neutro
	Capacidad variable	Resistencia eléctrica - baja potencia (requiere depósito de inercia)	Almohadillas de caucho	Modbus TCP/IP
	Presión de salida constante		Amortiguador de muelle	BACnet MSTP
	Presión diferencial constante		Control del ventilador para todas las estaciones	BACnet IP
		Resistencia eléctrica - alta potencia (requiere depósito de inercia)	Kit de nivel de ruido extra bajo	Conexión LAN remota
			Ventilador de alta presión	Transporte por contenedor
				Manómetro para refrigerante
				Desrecalentador

### Opciones disponibles para U - 140/150/170/190/210 CW

Opciones				
Bomba	Accionamiento de la bomba	Opciones hidráulicas	Opciones ambientales	Otras opciones
Bomba simple de baja presión	Velocidad fija	Sensor de baja presión de agua	Tratamiento de las aletas de la batería: epoxy	Arranque suave
Bomba simple de alta presión	Velocidad doble variable	Válvulas de aislamiento de agua	Rejilla de protección para batería exterior	Suministro eléctrico sin neutro
Bomba doble de baja presión	Capacidad variable	Manómetros hidráulicos	Almohadillas de caucho	Modbus TCP/IP
Bomba doble de alta presión	Presión de salida constante		Amortiguador de muelle	BACnet IP
	Presión diferencial constante		Control del ventilador para todas las estaciones	Transporte por contenedor
			Paquete nórdico	Manómetro para refrigerante
			Ventilador de alta presión	Desrecalentador

1) Solo disponible bajo pedido. Contactar con un distribuidor autorizado de Panasonic.



## U - 020/025/030/035/040 CW

Capacidad frigorífica: 18,7 a 38,1 kW

Capacidad calorífica: 19,5 a 41,6 kW

Serie de enfriadoras bomba de calor aire-agua compactas y potentes con garantía de calidad Panasonic. La serie ECOi-W garantiza un funcionamiento supersilencioso.

Consultar precios con Panasonic.



Modelo		20	25	30	35	40	
<b>Estándar sin depósito de inercia</b>		<b>U-020CWNB</b>	<b>U-025CWNB</b>	<b>U-030CWNB</b>	<b>U-035CWNB</b>	<b>U-040CWNB</b>	
<b>Con depósito de inercia</b>		<b>U-020CWBS</b>	<b>U-025CWBS</b>	<b>U-030CWBS</b>	<b>U-035CWBS</b>	<b>U-040CWBS</b>	
Suministro eléctrico	Tensión	V	400	400	400	400	400
	Fase		Trifásica	Trifásica	Trifásica	Trifásica	Trifásica
	Frecuencia	Hz	50	50	50	50	50
Capacidad frigorífica <sup>1)</sup>	kW	18,7	23,7	26,4	35,8	38,1	
Consumo eléctrico <sup>1)</sup>	kW	5,9	7,7	9,4	12,3	13,1	
EER total al 100 % <sup>1)</sup>		3,15	3,07	2,81	2,92	2,91	
<b>SEER <sup>2) 3)</sup></b>		<b>4,68</b>	<b>4,31</b>	<b>4,28</b>	<b>4,25</b>	<b>4,33</b>	
$\eta_{s,c}$ <sup>2) 3)</sup>	%	<b>184</b>	<b>169</b>	<b>168</b>	<b>167</b>	<b>170</b>	
Capacidad calorífica <sup>4)</sup>	kW	19,5	26,9	29,7	37,3	41,6	
Consumo eléctrico <sup>4)</sup>	kW	6,1	9,3	9,9	13,2	13,5	
<b>SCOP <sup>3) 5)</sup></b>		<b>3,50</b>	<b>3,38</b>	<b>3,45</b>	<b>3,50</b>	<b>3,50</b>	
$\eta_{s,h}$ <sup>3) 5)</sup>	%	<b>137</b>	<b>132</b>	<b>135</b>	<b>137</b>	<b>137</b>	
Clase de eficiencia energética (escala de A+++ a D) <sup>6)</sup>		A+	A+	A+	A+	A+	
Tipo de arranque		Directo	Directo	Directo	Directo	Directo	
Intensidad máxima de funcionamiento	A	17,7	22,2	24,3	31,8	33,8	
Intensidad de arranque sin/con arranque suave	A	53/20	64/35	77/41	118/53	119/54	
Potencia sonora (con ventiladores estándar)	dB(A)	75,0	75,0	75,0	76,0	76,0	
Presión sonora (con ventiladores estándar) <sup>7)</sup>	dB(A)	42,8	42,8	42,8	43,8	43,8	
Dimensiones (con ventiladores estándar) sin depósito de inercia	Al x An x Pr	mm	1983 x 1000 x 1000	1983 x 1000 x 1000	1983 x 1000 x 1000	1983 x 1000 x 1000	
Dimensiones (con ventiladores estándar) con depósito de inercia	Al x An x Pr	mm	1983 x 1000 x 1507	1983 x 1000 x 1507	1983 x 1000 x 1507	1983 x 1000 x 1507	
Peso (con 1 bomba) sin depósito de inercia	kg	280	290	320	330	335	
Peso (con 1 bomba) con depósito de inercia	kg	345	355	385	395	400	
Refrigerante (R410A)	kg	8,4	8,4	8,4	9,1	9,2	
Número de circuitos refrigerantes		1	1	1	1	1	
<b>Compresores</b>							
Número		2	2	2	2	2	
Tipo		Scroll	Scroll	Scroll	Scroll	Scroll	
Etapas de carga parcial	%	0/50/100	0/50/100	0/50/100	0/50/100	0/50/100	
Calentador de cárter	W	2 x 40	2 x 40	2 x 49	2 x 49	2 x 49	
<b>Evaporador</b>							
Número		1	1	1	1	1	
Tipo		Placa	Placa	Placa	Placa	Placa	
Caudal nominal de agua (frío)	m <sup>3</sup> /h	3,35	4,36	4,64	6,16	6,44	
Caída de presión del agua (frío)	kPa	23	37	22	37	40	
Volumen de agua	l	1,78	1,78	2,55	2,55	2,55	
Calentador anticongelante	W	30	30	30	30	30	
<b>Serpentines</b>							
Número		1	1	1	1	1	
Superficie frontal	m <sup>2</sup>	2,4	2,4	2,4	2,8	2,8	
Número de filas		2	2	2	2	2	
<b>Ventiladores estándar</b>							
Número		1	1	1	1	1	
Caudal de aire	m <sup>3</sup> /h	9000	13000	13000	16000	16000	
Velocidad de rotación	r.p.m.	900	900	900	650	650	
Alimentación (por ventilador)	W	620	940	940	930	930	
<b>Conexiones de agua</b>							
Tipo		Rosca macho de gas BSPP ISO 228	Rosca macho de gas BSPP ISO 228	Rosca macho de gas BSPP ISO 228	Rosca macho de gas BSPP ISO 228	Rosca macho de gas BSPP ISO 228	
Entrada - diámetro	Pulg.	1 1/2	1 1/2	1 1/2	1 1/2	1 1/2	
Salida - diámetro	Pulg.	1 1/2	1 1/2	1 1/2	1 1/2	1 1/2	

1) Los datos se refieren a una temperatura del agua refrigerada de salida de 7 °C y una temperatura del aire del condensador de 35 °C, según la norma EN 14511. 2) De conformidad con el REGLAMENTO (UE) n.º 2016/2281 DE LA COMISIÓN para enfriadoras en aplicaciones de confort. 3) Estos son los datos de caudal variable. 4) Los datos se refieren a una temperatura del agua caliente de salida de 45 °C y una temperatura ambiente del aire del serpentín de 7 °C con un 87 % de humedad relativa, según la norma EN 14511. 5) De conformidad con el REGLAMENTO DELEGADO (UE) n.º 813/2013 DE LA COMISIÓN para bombas de calor de baja temperatura. 6) De conformidad con Eurovent y el REGLAMENTO DELEGADO (UE) n.º 811/2013 DE LA COMISIÓN para bombas de calor de baja temperatura. Escala de A+++ a D, a partir del 26 de septiembre de 2019. 7) Niveles de presión sonora calculados a 10 metros. Los niveles de presión sonora se refieren a la norma ISO 3744 con forma de paralelepípedo.

**Accesorios**

<b>PAW-SYSREMKIT</b>	Control remoto
<b>PAW-CM000SP041</b>	Caja Cloudgate IP65 plug and play móvil 4G Europa
<b>PAW-CM000K0001</b>	Kit de extensión y pasacables para antena móvil (2/4G) (3 m)

**Accesorios**

<b>PAW-00SRTS011</b>	Tarifa de servicio inalámbrico durante 1 año
<b>PAW-SYSSOV1</b>	Kit de válvulas de cierre para los modelos 20 - 40





**U - 045/055/065/075 CW**

**Capacidad frigorífica: 44,3 a 71,0 kW**

**Capacidad calorífica: 48,5 a 75,9 kW**

Alta eficiencia estacional en modo frío, SEER máximo de 4,63 en esta gama. La serie ECOi-W ofrece numerosas opciones para satisfacer tus necesidades.

Consultar precios con Panasonic.



Modelo		45	55	65	75	
<b>Estándar sin depósito de inercia</b>		<b>U-045CWNB</b>	<b>U-055CWNB</b>	<b>U-065CWNB</b>	<b>U-075CWNB</b>	
<b>Con depósito de inercia</b>		<b>U-045CWBM</b>	<b>U-055CWBM</b>	<b>U-065CWBM</b>	<b>U-075CWBM</b>	
Suministro eléctrico	Tensión	V	400	400	400	400
	Fase		Trifásica	Trifásica	Trifásica	Trifásica
	Frecuencia	Hz	50	50	50	50
Capacidad frigorífica <sup>1)</sup>	kW	44,3	50,9	64,1	71,0	
Consumo eléctrico <sup>1)</sup>	kW	15,9	18,0	21,8	24,0	
EER total al 100 % <sup>1)</sup>		2,78	2,83	2,95	2,96	
<b>SEER <sup>2) 3)</sup></b>		<b>4,20</b>	<b>4,41</b>	<b>4,51</b>	<b>4,63</b>	
$\eta_{s,c}$ <sup>2) 3)</sup>	%	<b>165</b>	<b>174</b>	<b>177</b>	<b>182</b>	
Capacidad calorífica <sup>4)</sup>	kW	48,5	58,2	67,2	75,9	
Consumo eléctrico <sup>4)</sup>	kW	17,3	20,4	22,5	24,3	
<b>SCOP <sup>5) 6)</sup></b>		<b>3,38</b>	<b>3,38</b>	<b>3,55</b>	<b>3,53</b>	
$\eta_{s,h}$ <sup>5) 6)</sup>	%	<b>132</b>	<b>132</b>	<b>139</b>	<b>138</b>	
Clase de eficiencia energética (escala de A+++ a D) <sup>6)</sup>		A+	A+	A+	—	
Tipo de arranque		Directo	Directo	Directo	Directo	
Intensidad máxima de funcionamiento	A	40,2	44,2	59,4	64,4	
Intensidad de arranque sin/con arranque suave	A	133/66	140/73	201/101	206/106	
Potencia sonora (con ventiladores estándar)	dB(A)	80,0	80,0	80,0	80,0	
Presión sonora (con ventiladores estándar) <sup>7)</sup>	dB(A)	47,8	47,8	47,8	47,8	
Dimensiones (con ventiladores estándar) sin depósito de inercia	Al x An x Pr	mm	1986 x 2180 x 1160	1986 x 2180 x 1160	1986 x 2180 x 1160	1986 x 2180 x 1160
Dimensiones (con ventiladores estándar) con depósito de inercia	Al x An x Pr	mm	1986 x 2680 x 1160	1986 x 2680 x 1160	1986 x 2680 x 1160	1986 x 2680 x 1160
Peso (con 1 bomba) sin depósito de inercia	kg	540	550	610	620	
Peso (con 1 bomba) con depósito de inercia	kg	700	710	770	780	
Refrigerante (R410A)	kg	14,5	14,9	18,9	19,0	
Número de circuitos refrigerantes		1	1	1	1	
<b>Compresores</b>						
Número		2	2	2	2	
Tipo		Scroll	Scroll	Scroll	Scroll	
Etapa de carga parcial	%	0/50/100	0/43/57/100	0/40/60/100	0/45/55/100	
Calentador de cárter	W	2x66	2x66	2x66	2x66	
<b>Evaporador</b>						
Número		1	1	1	1	
Tipo		Placa	Placa	Placa	Placa	
Caudal nominal de agua (frío)	m <sup>3</sup> /h	8,06	9,18	11,30	12,31	
Caída de presión del agua (frío)	kPa	30	35	28	37	
Volumen de agua	l	4,10	4,10	6,10	6,10	
Calentador anticongelante	W	30	30	2x30	2x30	
<b>Serpentines</b>						
Número		1	1	2	2	
Superficie frontal	m <sup>2</sup>	4,20	4,20	5,55	5,55	
Número de filas		2	2	2	2	
<b>Ventiladores estándar</b>						
Número		1	1	2	2	
Caudal de aire	m <sup>3</sup> /h	22500	22500	30000	30000	
Velocidad de rotación	r.p.m.	790	790	650	650	
Alimentación (por ventilador)	W	1650	1650	930	930	
<b>Conexiones de agua</b>						
Tipo		Rosca macho de gas BSPP ISO 228	Rosca macho de gas BSPP ISO 228	Rosca macho de gas BSPP ISO 228	Rosca macho de gas BSPP ISO 228	
Entrada - diámetro	Pulg.	2	2	2	2	
Salida - diámetro	Pulg.	2	2	2	2	

1) Los datos se refieren a una temperatura del agua refrigerada de salida de 7 °C y una temperatura del aire del condensador de 35 °C, según la norma EN 14511. 2) De conformidad con el REGLAMENTO (UE) n.º 2016/2281 DE LA COMISIÓN para enfriadoras en aplicaciones de confort. 3) Estos son los datos de caudal variable. 4) Los datos se refieren a una temperatura del agua caliente de salida de 45 °C y una temperatura ambiente del aire del serpentín de 7 °C con un 87 % de humedad relativa, según la norma EN 14511. 5) De conformidad con el REGLAMENTO DELEGADO (UE) n.º 813/2013 DE LA COMISIÓN para bombas de calor de baja temperatura. 6) De conformidad con Eurovent y el REGLAMENTO DELEGADO (UE) n.º 811/2013 DE LA COMISIÓN para bombas de calor de baja temperatura. Escala de A+++ a D, a partir del 26 de septiembre de 2019. 7) Niveles de presión sonora calculados a 10 metros. Los niveles de presión sonora se refieren a la norma ISO 3744 con forma de paralelepípedo.

Accesorios	
<b>PAW-SYSREMKIT</b>	Control remoto
<b>PAW-CM000SP041</b>	Caja Cloudgate IP65 plug and play móvil 4G Europa
<b>PAW-CM000K0001</b>	Kit de extensión y pasacables para antena móvil (2/4G) (3 m)

Accesorios	
<b>PAW-00SRTS011</b>	Tarifa de servicio inalámbrico durante 1 año
<b>PAW-SYSSOV2</b>	Kit de válvulas de cierre para los modelos 45 - 75





## U - 090/105/125 CW

Capacidad frigorífica: 88,7 a 119,3 kW

Capacidad calorífica: 88,1 a 119,1 kW

El diseño personalizable ofrece una gran flexibilidad. Una amplia gama de protocolos de comunicación satisfacen las necesidades de hoteles, oficinas y aplicaciones industriales.

Consultar precios con Panasonic.



Modelo	90		105		125	
Estándar sin depósito de inercia	U-090CWNB		U-105CWNB		U-125CWNB	
Con depósito de inercia	U-090CWBM		U-105CWBM		U-125CWBM	
Suministro eléctrico	Tensión	V	400		400	
	Fase		Trifásica		Trifásica	
	Frecuencia	Hz	50		50	
Capacidad frigorífica <sup>1)</sup>		kW	88,7	100,8	119,3	
Consumo eléctrico <sup>1)</sup>		kW	30,6	34,8	40,4	
EER total al 100 % <sup>1)</sup>			2,90	2,89	2,96	
SEER <sup>2) 3)</sup>			<b>4,40</b>	<b>4,44</b>	<b>4,49</b>	
$\eta_{s,c}$ <sup>2) 3)</sup>		%	<b>173</b>	<b>175</b>	<b>177</b>	
Capacidad calorífica <sup>4)</sup>		kW	88,1	101,0	119,1	
Consumo eléctrico <sup>4)</sup>		kW	33,8	38,4	45,5	
SCOP <sup>3) 5)</sup>			<b>3,40</b>	<b>3,43</b>	<b>3,43</b>	
$\eta_{s,h}$ <sup>3) 5)</sup>		%	<b>133</b>	<b>134</b>	<b>134</b>	
Tipo de arranque			Directo	Directo	Directo	
Intensidad máxima de funcionamiento		A	77,9	86,0	102,0	
Intensidad de arranque sin/con arranque suave		A	265/127	312/146	345/183	
Potencia sonora [con ventiladores estándar]		dB(A)	83,0	83,0	83,0	
Presión sonora [con ventiladores estándar] <sup>6)</sup>		dB(A)	50,8	50,8	50,8	
Dimensiones [con ventiladores estándar] sin depósito de inercia	Al x An x Pr	mm	2286 x 2180 x 1160	2286 x 2180 x 1160	2286 x 2180 x 1160	
Dimensiones [con ventiladores estándar] con depósito de inercia	Al x An x Pr	mm	2286 x 2680 x 1160	2286 x 2680 x 1160	2286 x 2680 x 1160	
Peso [con 1 bomba] sin depósito de inercia		kg	790	900	920	
Peso [con 1 bomba] con depósito de inercia		kg	950	1060	1080	
Refrigerante (R410A)		kg	22,0	27,0	28,5	
Número de circuitos refrigerantes			1	1	1	
<b>Compresores</b>						
Número			2	2	2	
Tipo			Scroll	Scroll	Scroll	
Etapas de carga parcial		%	0/45/55/100	0/38/62/100	0/33/67/100	
Calentador de cárter		W	66/82	66/95	66/95	
<b>Evaporador</b>						
Número			1	1	1	
Tipo			Placa	Placa	Placa	
Caudal nominal de agua (frío)		m <sup>3</sup> /h	15,73	18,25	20,95	
Caída de presión del agua (frío)		kPa	26	34	45	
Volumen de agua		l	10,80	10,80	10,80	
Calentador anticongelante		W	2 x 30	2 x 30	2 x 30	
<b>Serpentines</b>						
Número			2	2	2	
Superficie frontal		m <sup>2</sup>	6,4	6,4	6,4	
Número de filas			2	3	3	
<b>Ventiladores estándar</b>						
Número			2	2	2	
Caudal de aire		m <sup>3</sup> /h	42000	42000	42000	
Velocidad de rotación		r.p.m.	790	790	790	
Alimentación [por ventilador]		W	1650	1650	1650	
<b>Conexiones de agua</b>						
Tipo			Rosca macho de gas BSPP ISO 228	Rosca macho de gas BSPP ISO 228	Rosca macho de gas BSPP ISO 228	
Entrada - diámetro		Pulg.	2 1/2	2 1/2	2 1/2	
Salida - diámetro		Pulg.	2 1/2	2 1/2	2 1/2	

1) Los datos se refieren a una temperatura del agua refrigerada de salida de 7 °C y una temperatura del aire del condensador de 35 °C, según la norma EN 14511. 2) De conformidad con el REGLAMENTO (UE) n.º 2016/2281 DE LA COMISIÓN para enfriadoras en aplicaciones de confort. 3) Estos son los datos de caudal variable. 4) Los datos se refieren a una temperatura del agua caliente de salida de 45 °C y una temperatura ambiente del aire del serpentín de 7 °C con un 87 % de humedad relativa, según la norma EN 14511. 5) De conformidad con el REGLAMENTO DELEGADO (UE) n.º 813/2013 DE LA COMISIÓN para bombas de calor de baja temperatura. 6) Niveles de presión sonora calculados a 10 metros. Los niveles de presión sonora se refieren a la norma ISO 3744 con forma de paralelepípedo.

Accesorios	
PAW-SYSREMKIT	Control remoto
PAW-CM000SP041	Caja Cloudgate IP65 plug and play móvil 4G Europa
PAW-CM000K001	Kit de extensión y pasacables para antena móvil (2/4G) (3 m)

Accesorios	
PAW-00SRTS011	Tarifa de servicio inalámbrico durante 1 año
PAW-SYSSOV3	Kit de válvulas de cierre para los modelos 90 - 125





U - 140/150/170/190/210 CW

Capacidad frigorífica: 128,3 a 207,9 kW

Capacidad calorífica: 144,0 a 218,0 kW

Gama de potentes enfriadoras bomba de calor aire-agua con 4 compresores en scroll. La temperatura máxima de salida de agua en modo calor es de hasta 50 °C. El diseño optimizado para limitar el desescarche asegura el suministro continuo de agua caliente incluso en bajas condiciones ambientales.

Consultar precios con Panasonic.



Modelo		140	150	170	190	210
<b>Estándar sin depósito de inercia</b>		<b>U-140CWNB</b>	<b>U-150CWNB</b>	<b>U-170CWNB</b>	<b>U-190CWNB</b>	<b>U-210CWNB</b>
<b>Con depósito de inercia</b>		<b>U-140CWBL</b>	<b>U-150CWBL</b>	<b>U-170CWBL</b>	<b>U-190CWBL</b>	<b>U-210CWBL</b>
Suministro eléctrico	Tensión	V	400	400	400	400
	Fase		Trifásica	Trifásica	Trifásica	Trifásica
	Frecuencia	Hz	50	50	50	50
Capacidad frigorífica <sup>1)</sup>	kW	128,3	142,1	163,9	177,5	207,9
Consumo eléctrico <sup>1)</sup>	kW	43,2	47,7	54,7	61,3	69,7
EER total al 100 % <sup>1)</sup>		2,97	2,98	2,99	2,90	2,98
<b>SEER <sup>2) 3)</sup></b>		<b>4,39</b>	<b>4,36</b>	<b>4,31</b>	<b>4,23</b>	<b>4,28</b>
$\eta_{s,c}$ <sup>2) 3)</sup>	%	<b>173</b>	<b>171</b>	<b>169</b>	<b>166</b>	<b>168</b>
Capacidad calorífica <sup>4)</sup>	kW	144,0	154,0	170,0	195,0	218,0
Consumo eléctrico <sup>4)</sup>	kW	45,7	50,3	55,5	67,4	78,3
<b>SCOP <sup>3) 5)</sup></b>		<b>3,30</b>	<b>3,33</b>	<b>3,30</b>	<b>3,23</b>	<b>3,23</b>
$\eta_{s,h}$ <sup>3) 5)</sup>	%	<b>129</b>	<b>130</b>	<b>129</b>	<b>128</b>	<b>126</b>
Tipo de arranque		Directo	Directo	Directo	Directo	Directo
Intensidad máxima de funcionamiento	A	108,0	119,0	136,0	153,0	170,0
Intensidad de arranque sin/con arranque suave	A	251/130	262/141	324/161	341/178	396/201
Potencia sonora (con ventiladores estándar)	dB(A)	85,4	85,4	87,0	88,1	88,1
Presión sonora (con ventiladores estándar) <sup>6)</sup>	dB(A)	53,4	53,4	55,0	56,1	56,1
Dimensiones (con ventiladores estándar) sin depósito de inercia	Al x An x Pr	mm	2295 x 2856 x 2210	2295 x 2856 x 2210	2295 x 2856 x 2210	2295 x 2856 x 2210
Dimensiones (con ventiladores estándar) con depósito de inercia	Al x An x Pr	mm	2295 x 3666 x 2210	2295 x 3666 x 2210	2295 x 3666 x 2210	2295 x 3666 x 2210
Peso (con 1 bomba) sin depósito de inercia	kg	1570	1580	1680	1750	2020
Peso (con 1 bomba) con depósito de inercia	kg	1700	1710	1810	1880	2150
Refrigerante (R410A)	kg	2 x 24,7	2 x 24,7	24,7/33,3	2 x 33,3	2 x 33,3
Número de circuitos refrigerantes		2	2	2	2	2
<b>Compresores</b>						
Número		4	4	4	4	4
Tipo		Scroll	Scroll	Scroll	Scroll	Scroll
Etapas de carga parcial	%	0 / 24 / 26 / 48 / 50 / 52 / 74 / 76 / 100	0 / 23 / 27 / 46 / 50 / 54 / 73 / 77 / 100	0 / 20 / 24 / 44 / 45 / 55 / 69 / 80 / 100	0 / 22 / 28 / 44 / 50 / 56 / 72 / 78 / 100	0 / 19 / 31 / 38 / 50 / 62 / 69 / 81 / 100
Calentador de cárter	W	4 x 66	4 x 66	3 x 66 / 82	2 x 82 / 2 x 66	2 x 95 / 2 x 66
<b>Evaporador</b>						
Número		1	1	1	1	1
Tipo		Placa	Placa	Placa	Placa	Placa
Caudal nominal de agua (frío)	m <sup>3</sup> /h	21,56	23,65	25,95	30,24	33,62
Caída de presión del agua (frío)	kPa	33	39	24	32	40
Volumen de agua	l	8,49	8,49	12,21	12,21	12,21
Calentador anticongelante	W	60	60	120	120	120
<b>Serpentines</b>						
Número		4	4	4	4	4
Superficie frontal	m <sup>2</sup>	11,88	11,88	11,88	11,88	11,88
Número de filas		2+2	2+2	2+3	3+3	3+3
<b>Ventiladores estándar</b>						
Número		4	4	4	4	4
Caudal de aire	m <sup>3</sup> /h	56000	56000	71000	86000	83000
Velocidad de rotación	r.p.m.	900	900	900	900	900
Alimentación (por ventilador)	W	940	940	940 - 1650	1650	1650
<b>Conexiones de agua</b>						
Tipo		Victaulic	Victaulic	Victaulic	Victaulic	Victaulic
Entrada - diámetro	Pulg.	2 1/2	2 1/2	2 1/2	2 1/2	2 1/2
Salida - diámetro	Pulg.	2 1/2	2 1/2	2 1/2	2 1/2	2 1/2

1) Los datos se refieren a una temperatura del agua refrigerada de salida de 7 °C y una temperatura del aire del condensador de 35 °C, según la norma EN 14511. 2) De conformidad con el REGLAMENTO (UE) n.º 2016/2281 DE LA COMISIÓN para enfriadoras en aplicaciones de confort. 3) Estos son los datos de caudal variable. 4) Los datos se refieren a una temperatura del agua caliente de salida de 45 °C y una temperatura ambiente del aire del serpentín de 7 °C con un 87 % de humedad relativa, según la norma EN 14511. 5) De conformidad con el REGLAMENTO DELEGADO (UE) n.º 813/2013 DE LA COMISIÓN para bombas de calor de baja temperatura. 6) Niveles de presión sonora calculados a 10 metros. Los niveles de presión sonora se refieren a la norma ISO 3744 con forma de paralelepípedo.

Accesorios	
<b>PAW-SYSREMKIT</b>	Control remoto
<b>PAW-CM000SP041</b>	Caja Cloudgate IP65 plug and play móvil 4G Europa
<b>PAW-CM000K0001</b>	Kit de extensión y pasacables para antena móvil (2/4G) (3 m)

Accesorios	
<b>PAW-00SRTS011</b>	Tarifa de servicio inalámbrico durante 1 año
<b>PAW-SYSVICTH</b>	Kit de conexión Victaulic para los modelos 140 - 210

SEER ALTO  
4,39

ALTO SCOP  
3,33

ErP

SUPERSILENCIOSO

BLUEFIN

ALTA PERSONALIZACIÓN

VENTILADOR AUTOMÁTICO

MODO CALEFACCIÓN

MODO REFRIGERACIÓN

LIMITACIÓN DEL DESESCARCHADO

CONECTIVIDAD BMS



# Opciones para las unidades exteriores ECOi-W R410A

**Tabla de opciones para 20 - 125**

Opción	Tipo	Ref.	Descripción	Modelo														
				20	25	30	35	40	45	55	65	75	90	105	125			
1	Capacidad																	
2	Tipo de refrigerante y compresor	V	R410A, velocidad fija, solo enfriamiento	*	*	*	*	*	*	*	*	*	*	*	*	*		
		W	R410A, compresor de velocidad fija - Bomba de calor	*	*	*	*	*	*	*	*	*	*	*	*	*	*	
3	Opción de depósito de inercia	NB	Sin depósito	Estd	Estd	Estd	Estd	Estd	Estd	Estd	Estd	Estd	Estd	Estd	Estd	Estd		
		BS	Depósito de inercia (pequeño)	*	*	*	*	*										
		BM	Depósito de inercia (mediano)							*	*	*	*	*	*	*	*	
4	Opción de bomba		Sin bomba <sup>1)</sup>	Estd	Estd	Estd	Estd	Estd	Estd	Estd	Estd	Estd	Estd	Estd	Estd	Estd		
			Bomba simple	*	*	*	*	*	*	*	*	*	*	*	*	*	*	
			Bomba doble							*	*	*	*	*	*	*	*	
5	Opción de accionamiento de la bomba		Accionamiento de la bomba - velocidad fija - Solo enfriamiento <sup>2)</sup>	*	*	*	*	*	*	*	*	*	*	*	*	*		
			Accionamiento de la bomba - velocidad fija - Bomba de calor							Estd	Estd	Estd	Estd	Estd	Estd	Estd	Estd	
			Accionamiento de la bomba - velocidad doble variable (bomba simple) <sup>3)</sup>	Estd	Estd	Estd	Estd	Estd	*	*	*	*	*	*	*	*	*	
			Accionamiento de la bomba - velocidad doble variable (bomba doble)						*	*	*	*	*	*	*	*	*	
			Accionamiento de la bomba - presión de salida constante (bomba simple)	*	*	*	*	*	*	*	*	*	*	*	*	*	*	*
			Accionamiento de la bomba - presión de salida constante (bomba doble)						*	*	*	*	*	*	*	*	*	
6	Opciones hidráulicas		Accionamiento de la bomba - presión diferencial constante (bomba simple) <sup>4)</sup>	P.E.	P.E.	P.E.	P.E.	P.E.	P.E.	P.E.	P.E.	P.E.	P.E.	P.E.	P.E.	P.E.		
			Interruptor de caudal	Estd	Estd	Estd	Estd	Estd	Estd	Estd	Estd	Estd	Estd	Estd	Estd	Estd	Estd	
			Sensor de baja presión de agua <sup>5)</sup>	*	*	*	*	*	*	*	*	*	*	*	*	*	*	
			Válvulas de aislamiento de agua	*	*	*	*	*	*	*	*	*	*	*	*	*	*	*
			Desrecaleador	P.E.	P.E.	P.E.	P.E.	P.E.	*	*	*	*	*	*	*	*	*	
			Opción de BMS estándar (Modbus RTU)	Estd	Estd	Estd	Estd	Estd	Estd	Estd	Estd	Estd	Estd	Estd	Estd	Estd	Estd	
7	Opciones de control		Modbus TCP/IP	*	*	*	*	*	*	*	*	*	*	*	*	*		
			BACnet MSTP	*	*	*	*	*	*	*	*	*	*	*	*	*	*	
			BACnet IP	*	*	*	*	*	*	*	*	*	*	*	*	*	*	
			Entrada digital para: Refrigeración/calefacción o modo Noche o desbordamiento de carga	Estd	Estd	Estd	Estd	Estd	Estd	Estd	Estd	Estd	Estd	Estd	Estd	Estd	Estd	
8	Opciones eléctricas		Disyuntor automático	Estd	Estd	Estd	Estd	Estd	Estd	Estd	Estd	Estd	Estd	Estd	Estd	Estd		
			Control de secuencia de fase	Estd	Estd	Estd	Estd	Estd	Estd	Estd	Estd	Estd	Estd	Estd	Estd	Estd	Estd	
			Controlador de la velocidad del ventilador	*	*	*	*	*	*	*	*	*	*	*	*	*	*	
			Calentador eléctrico de respaldo de 12 kW - Bomba de calor <sup>6)</sup>							*	*	*	*					
			Calentador eléctrico de respaldo de 24 kW - Bomba de calor <sup>6)</sup>							*	*	*	*	*	*	*	*	
			Calentador eléctrico de respaldo de 36 kW - Bomba de calor <sup>6)</sup>											*	*	*	*	
			Suministro eléctrico sin neutro <sup>7)</sup>	P.E.	P.E.	P.E.	P.E.	P.E.	P.E.	P.E.	P.E.	P.E.	P.E.	P.E.	P.E.	P.E.	P.E.	
			Arranque suave	*	*	*	*	*	*	*	*	*	*	*	*	*	*	*
9	Opciones de refrigerante		Medidores de refrigerante (manómetros de AP y BP)							*	*	*	*	*	*	*		
			Serpentín aleteado de aluminio - Solo Enfriamiento	Estd	Estd	Estd	Estd	Estd	Estd	Estd	Estd	Estd	Estd	Estd	Estd	Estd	Estd	
			Tratamiento del serpentín Bluefin - Bomba de calor	Estd	Estd	Estd	Estd	Estd	Estd	Estd	Estd	Estd	Estd	Estd	Estd	Estd	Estd	
10	Opciones ambientales		Tratamiento de las aletas de la batería: epoxy	*	*	*	*	*	*	*	*	*	*	*	*	*		
			Tratamiento con Blygold del serpentín aleteado	P.E.	P.E.	P.E.	P.E.	P.E.	P.E.	P.E.	P.E.	P.E.	P.E.	P.E.	P.E.	P.E.		
			Rejilla de protección para batería exterior	*	*	*	*	*	*	*	*	*	*	*	*	*	*	
			Almohadillas de caucho (se venden por separado)	*	*	*	*	*	*	*	*	*	*	*	*	*	*	
			Amortiguador de muelle (se venden por separado)	*	*	*	*	*	*	*	*	*	*	*	*	*	*	
			Transporte por contenedor							*	*	*	*	*	*	*	*	
			Opción de bajo nivel sonoro	Estd	Estd	Estd	Estd	Estd	*	*	*	*	*	*	*	*	*	
			Ventilador de alta presión <sup>8)</sup>	P.E.	*	*	*	*	*	*	*	*	*	*	*	*	*	

1) El sistema puede suministrarse sin bomba, pero, para cumplir con la normativa ErP de la UE, la instalación debe incluir una bomba de velocidad variable.

2) A fin de cumplir con la directiva ErP de la UE, el accionamiento de la bomba de velocidad fija en el sistema de solo enfriamiento solo puede instalarse en el exterior.

3) El accionamiento de velocidad doble variable se suministra de serie con los modelos 20 - 40 cuando se selecciona la opción de bomba única. En caso necesario, selecciona un accionamiento de bomba alternativo.

4) La opción de accionamiento de bomba diferencial constante solo está disponible por encargo y requiere un tiempo de producción adicional. Contacta con tu distribuidor local.

5) El sensor de baja presión de agua se suministra por separado cuando se selecciona como opción sin bomba y kit hidráulico. Para instalación in situ.

6) Las resistencias eléctricas de apoyo solo se pueden seleccionar junto con la opción de depósito de inercia.

7) El suministro eléctrico sin neutro solo está disponible por encargo y requiere un tiempo de producción adicional. Contacta con tu distribuidor local.

8) El ventilador de alta presión no está disponible en el modelo 20 debido al diseño del cuerpo.

Estd: Elemento incluido de serie.

\*: Elemento opcional que puede seleccionarse.

P.E. Elemento por encargo.





**Tabla de opciones para 140 - 210**

Opción	Tipo	Ref.	Descripción	Modelo				
				140	150	170	190	210
1	Capacidad							
2	Tipo de refrigerante y compresor	V	R410A, velocidad fija, solo enfriamiento	•	•	•	•	•
		W	R410A, velocidad fija - Bomba de calor	•	•	•	•	•
3	Opción de depósito de inercia	NB	Sin depósito	Estd	Estd	Estd	Estd	Estd
		BL	Depósito de inercia (grande)	•	•	•	•	•
4	Opción de bomba		Sin bomba <sup>1)</sup>	Estd	Estd	Estd	Estd	Estd
			Bomba simple de baja presión	•	•	•	•	•
			Bomba simple de alta presión	•	•	•	•	•
			Bomba doble de baja presión	•	•	•	•	•
			Bomba doble de alta presión	•	•	•	•	•
			Accionamiento de la bomba - velocidad fija <sup>2)</sup>	Estd	Estd	Estd	Estd	Estd
5	Opción de accionamiento de la bomba		Accionamiento de la bomba - velocidad doble variable (bomba simple)	•	•	•	•	•
			Accionamiento de la bomba - velocidad doble variable (bomba doble)	•	•	•	•	•
			Accionamiento de la bomba - capacidad de velocidad variable (bomba simple)	•	•	•	•	•
			Accionamiento de la bomba - capacidad de velocidad variable (bomba doble)	•	•	•	•	•
			Accionamiento de la bomba - presión de salida constante (bomba simple)	•	•	•	•	•
			Accionamiento de la bomba - presión de salida constante (bomba doble)	•	•	•	•	•
			Accionamiento de la bomba - presión diferencial constante (bomba simple) <sup>3)</sup>	P.E.	P.E.	P.E.	P.E.	P.E.
			Accionamiento de la bomba - presión diferencial constante (bomba doble) <sup>3)</sup>	P.E.	P.E.	P.E.	P.E.	P.E.
6	Opciones hidráulicas		Interruptor de caudal	Estd	Estd	Estd	Estd	Estd
			Sensor de baja presión de agua <sup>4)</sup>	•	•	•	•	•
			Válvulas de aislamiento de agua	•	•	•	•	•
			Manómetros hidráulicos	•	•	•	•	•
7	Opciones de control		Opción de BMS estándar (Modbus RTU)	Estd	Estd	Estd	Estd	Estd
			Modbus TCP/IP	•	•	•	•	•
			BACnet MSTP	•	•	•	•	•
			BACnet IP	•	•	•	•	•
			Entrada digital para: Refrigeración/calefacción o modo Noche o desbordamiento de carga	Estd	Estd	Estd	Estd	Estd
8	Opciones eléctricas		Disyuntor automático	Estd	Estd	Estd	Estd	Estd
			Control de secuencia de fase	Estd	Estd	Estd	Estd	Estd
			Controlador de la velocidad del ventilador	•	•	•	•	•
			Suministro eléctrico sin neutro	•	•	•	•	•
			Arranque suave	•	•	•	•	•
9	Opciones de refrigerante		Medidores de refrigerante (manómetros de AP y BP)	•	•	•	•	•
			Serpentín aleteado de aluminio - Solo Enfriamiento	Estd	Estd	Estd	Estd	Estd
			Tratamiento del serpentín Bluefin - Bomba de calor	Estd	Estd	Estd	Estd	Estd
			Tratamiento de las aletas de la batería: epoxy	•	•	•	•	•
			Tratamiento con Blygold del serpentín aleteado	P.E.	P.E.	P.E.	P.E.	P.E.
			Rejilla de protección para batería exterior	•	•	•	•	•
			Almohadillas de caucho (se venden por separado)	•	•	•	•	•
			Amortiguador de muelle (se venden por separado)	•	•	•	•	•
10	Opciones ambientales		Transporte por contenedor	•	•	•	•	•
			Opción de bajo nivel sonoro	Estd	Estd	Estd	Estd	Estd
			Ventilador de alta presión	P.E.	P.E.	P.E.	P.E.	P.E.

1) El sistema puede suministrarse sin bomba, pero, para cumplir con la normativa ErP de la UE, la instalación debe incluir una bomba de velocidad variable.

2) A fin de cumplir con la directiva ErP de la UE, el accionamiento de la bomba de velocidad fija en el sistema de solo enfriamiento solo puede instalarse en el exterior.

3) La opción de accionamiento de bomba diferencial constante solo está disponible por encargo y requiere un tiempo de producción adicional. Contacta con tu distribuidor local.

4) El sensor de baja presión de agua se suministra por separado cuando se selecciona como opción sin bomba y kit hidráulico. Para instalación in situ.

Estd: Elemento incluido de serie.

•: Elemento opcional que puede seleccionarse.

P.E. Elemento por encargo.

## Explora la nueva gama de fan coils. Diseñada para adaptarse al entorno y mejorar el confort

Esta gama proporciona un rendimiento y confort sin precedentes y se integra perfectamente en su entorno.





Disponibles en una amplia gama de diseños, los fan coils se adaptan perfectamente a cualquier instalación.



### 1 Innovación para un confort óptimo

Gama de fan coils para calefacción y climatización con potencias de 0,5 a 21,9 kW en modo frío y de 0,6 a 21,5 kW en modo calor. Proporciona confort durante todo el año con sistemas basados en agua.

### 2 Ventilador de bajo consumo energético y bajo nivel sonoro

Ventiladores dinámicamente equilibrados y especialmente diseñados, con aislamiento acústico reforzado y optimización de la velocidad de los ventiladores para reducir los niveles de ruido. Eficiencia mejorada con ventilador Inverter opcional.

### 3 Serpentin eficiente de calidad

Fabricado con tubos de cobre escalonados, expandidos mecánicamente en aletas de aluminio, para proporcionar máxima eficiencia en la transferencia de calor, durabilidad e higiene.

### 4 Instalación flexible

Varios tipos de unidades para adaptarse a cualquier necesidad, con opciones de instalación flexibles. Una opción de servicio para las conexiones hidráulicas, configuración de tuberías e instalación horizontal o vertical para las unidades con conducto.

Gracias a sus numerosas capacidades y gran rendimiento y a sus diversificados diseños, los fan coils se adaptan perfectamente a casi cualquier lugar. Tanto si las necesidades son de solo refrigeración, como de calefacción y refrigeración, existe un fan coil disponible. Con una variedad de tuberías y configuración de ventiladores, la gama es capaz de satisfacer los requisitos más exigentes. Formada por ventiladores AC e Inverter, es posible lograr un rendimiento elevado sin descuidar la sostenibilidad.

La amplia gama de controles con diseños sofisticados proporciona una interfaz fácil de usar, a la vez que permite una integración sencilla y de bajo coste en los sistemas de gestión de edificios.

Control remoto de pared, con cable, opcional para aplicaciones de ventilador AC de 2 y 4 tubos.



PAW-FC-RC1

Control remoto de pared, con cable, opcional para aplicaciones de ventilador AC de 2 tubos



PAW-FC-907AC



PAW-FC-903AC

Control remoto de pared, con cable, opcional para aplicaciones de ventilador Inverter de 2 y 4 tubos







PAW-FC-907EC



PAW-FC-903EC



## Gama de unidades fan coil

Página	Tipo de ventilador	Funcionamiento	Gama de capacidad	0 kW	1 kW	2 kW	3 kW	4 kW
P. 256	Conducto	AC	Refrigeración	0,7 a 8,1 kW				
			Calefacción	0,7 a 10,3 kW				
		Inverter	Refrigeración	0,5 a 9,6 kW				
			Calefacción	0,6 a 13,6 kW				
P. 258	Conducto alta presión estática	AC	Refrigeración	4,1 a 21,9 kW				
			Calefacción	4,7 a 21,5 kW				
		Inverter	Refrigeración	6,6 a 21,4 kW				
			Calefacción	5,9 a 21,4 kW				
P. 260	Cassette de 4 vías	AC	Refrigeración	1,4 a 8,6 kW				
			Calefacción	1,1 a 12,8 kW				
		Inverter	Refrigeración	1,4 a 9,4 kW				
			Calefacción	1,1 a 14,0 kW				
P. 262	Consola de techo	AC	Refrigeración	0,7 a 8,1 kW				
			Calefacción	0,7 a 10,3 kW				
		Inverter	Refrigeración	0,5 a 9,6 kW				
			Calefacción	0,6 a 13,6 kW				
P. 264	Consola de suelo	AC	Refrigeración	0,7 a 8,1 kW				
			Calefacción	0,7 a 10,3 kW				
		Inverter	Refrigeración	0,5 a 9,6 kW				
			Calefacción	0,6 a 13,6 kW				
P. 266	Fan coil de pared	AC	Refrigeración	1,0 a 3,9 kW				
			Calefacción	1,4 a 4,1 kW				
P. 267	Smart fan coils	AC	Refrigeración	0,2 a 1,7 kW				
			Calefacción	0,2 a 1,7 kW				

Los valores indicados se refieren a todo el rango de funcionamiento. Los datos que figuran en las tablas siguientes son indicativos de las condiciones específicas de instalación. Para obtener información completa sobre las prestaciones y condiciones de funcionamiento, consulte el manual de datos técnicos.



5 kW 6 kW 7 kW 8 kW 9 kW 10kW 11kW 12kW 13kW 14kW 15kW 16kW 17kW 18kW 19kW 20kW 21kW 22kW

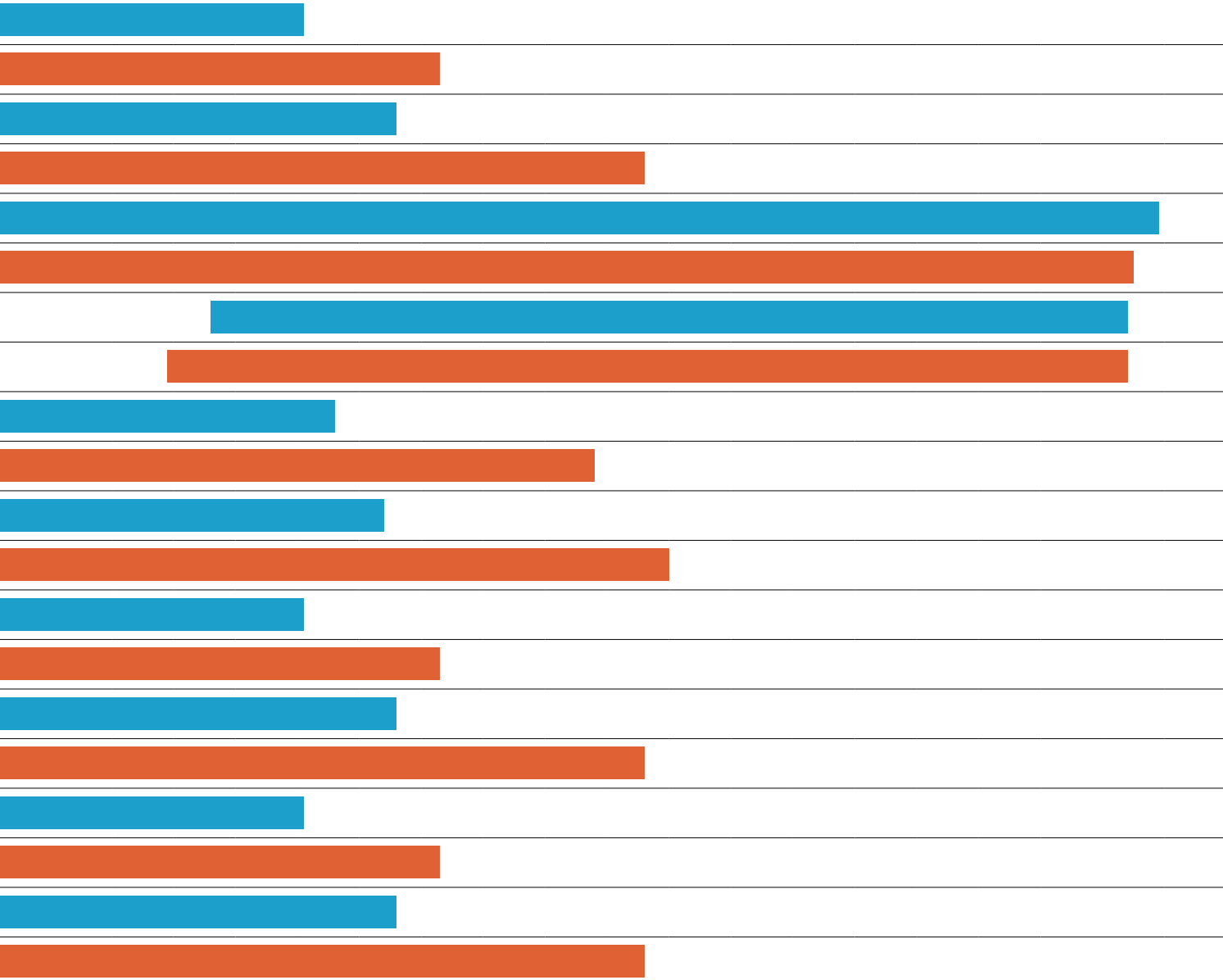

Fan coils - Tipo conducto (AC)



Control opcional.  
Mando de pared  
avanzado.  
PAW-FC-RC1



Control  
opcional.  
Mando de pared  
con control táctil.  
PAW-FC-907AC



Control  
opcional.  
Mando de  
pared.  
PAW-FC-903AC

2 tubos - Conexión izquierda (PAW-)		FC2A-D010L	FC2A-D020L	FC2A-D030L	FC2A-D040L	FC2A-D050L	FC2A-D060L	FC2A-D070L	FC2A-D080L
2 tubos - Conexión derecha (PAW-)		FC2A-D010R	FC2A-D020R	FC2A-D030R	FC2A-D040R	FC2A-D050R	FC2A-D060R	FC2A-D070R	FC2A-D080R
Capacidad frigorífica total <sup>1)</sup>	Ba/Med/Al kW	0,7/1,0/1,5	0,7/1,2/1,7	1,0/2,0/2,5	1,2/2,4/3,2	1,7/3,2/4,6	2,7/4,6/5,8	3,4/6,1/7,3	4,6/6,1/8,1
Capacidad frigorífica sensible <sup>1)</sup>	Ba/Med/Al kW	0,5/0,8/1,1	0,6/0,9/1,3	0,8/1,5/1,9	0,9/1,8/2,3	1,2/2,2/3,3	1,9/3,3/4,5	2,4/4,3/5,1	3,4/4,6/6,3
Caudal de agua	Ba/Med/Al l/h	124/172/250	127/213/289	172/341/430	206/413/547	296/544/798	466/784/1003	587/1058/1252	798/1048/1400
Caída de presión del agua	Ba/Med/Al kPa	10,7/19,5/39,2	1,9/3,9/6,3	6,3/19,3/28,8	5,4/17,1/28,0	7,5/22,8/46,9	13,9/37,4/60,2	4,8/15,4/21,5	11,9/19,3/32,5
Capacidad calorífica <sup>2)</sup>	Ba/Med/Al kW	0,9/1,4/2,0	0,9/1,5/2,2	1,3/2,4/3,1	1,4/2,9/4,0	2,1/4,1/5,7	3,1/5,3/7,1	4,3/7,9/9,3	5,9/8,1/11,6
4 tubos - Conexión izquierda (PAW-)		FC4A-D010L	FC4A-D020L	FC4A-D030L	FC4A-D040L	FC4A-D050L	FC4A-D060L	FC4A-D070L	FC4A-D080L
4 tubos - Conexión derecha (PAW-)		FC4A-D010R	FC4A-D020R	FC4A-D030R	FC4A-D040R	FC4A-D050R	FC4A-D060R	FC4A-D070R	FC4A-D080R
Capacidad frigorífica total <sup>1)</sup>	Ba/Med/Al kW	0,7/0,9/1,3	0,6/1,1/1,6	1,0/1,9/2,4	1,1/2,3/3,0	1,7/3,0/4,3	2,6/4,4/5,6	3,3/5,9/6,9	4,5/5,9/8,0
Capacidad frigorífica sensible <sup>1)</sup>	Ba/Med/Al kW	0,5/0,7/1,0	0,5/0,8/1,2	0,8/1,5/1,8	0,8/1,7/2,2	1,2/2,2/3,1	1,8/3,2/4,3	2,3/4,2/4,9	3,3/4,4/6,2
Caudal de agua	Ba/Med/Al l/h	114/159/225	109/192/268	165/327/414	194/388/517	284/522/748	449/756/967	575/1019/1193	775/1020/1380
Caída de presión del agua	Ba/Med/Al kPa	8,3/15,2/29,0	1,5/3,4/5,6	3,0/9,5/14,4	6,4/22,3/36,8	4,2/12,8/25,1	10,2/27,7/44,5	5,9/17,9/24,4	19,3/31,1/53,6
Capacidad calorífica <sup>2)</sup>	Ba/Med/Al kW	0,5/0,7/1,0	0,6/0,9/1,1	1,0/1,4/1,6	0,9/1,6/2,1	1,5/2,3/3,0	1,9/2,9/3,7	2,7/3,6/4,3	3,9/5,6/7,1
Caudal de agua	Ba/Med/Al l/h	79/127/178	100/146/190	164/232/274	160/273/354	251/401/508	325/505/633	456/626/736	673/963/1226
Caída de presión del agua	Ba/Med/Al kPa	1,9/3,5/5,6	1,5/3,2/5,3	5,1/9,0/11,9	9,2/26,5/42,7	10,7/24,6/29,5	20,3/43,9/52,9	67,2/117,9/137,8	33,1/63,7/75
<b>Niveles sonoros</b>									
Potencia sonora global	Ba/Med/Al dB(A)	33/40/49	31/43/50	30/45/52	30/44/51	34/46/56	38/51/58	43/56/61	50/55/64
Presión sonora global <sup>3)</sup>	Ba/Med/Al dB(A)	24/31/40	22/34/41	21/36/43	21/35/42	25/37/47	29/42/49	34/47/52	41/46/55
<b>Ventilador</b>									
Número		1	1	1	2	2	2	2	3
Caudal de aire 2 tubos	Ba/Med/Al m <sup>3</sup> /h	111/190/283	105/179/265	138/274/390	173/357/499	253/486/716	350/640/933	480/893/1064	660/936/1397
Caudal de aire 4 tubos	Ba/Med/Al m <sup>3</sup> /h	95/168/253	89/161/241	132/263/369	162/335/467	242/466/671	334/614/885	470/859/1012	634/905/1370
Presión externa máxima	Pa	55	55	65	85	85	115	125	70
Filtro		G2	G2	G2	G2	G2	G2	G2	G2
<b>Datos eléctricos</b>									
Suministro eléctrico	Tensión V	230	230	230	230	230	230	230	230
	Fase	Monofásica	Monofásica	Monofásica	Monofásica	Monofásica	Monofásica	Monofásica	Monofásica
	Frecuencia Hz	50/60	50/60	50/60	50/60	50/60	50/60	50/60	50/60
Consumo eléctrico 2 tubos	Ba/Med/Al W	13/24/36	10/18/29	16/37/45	15/37/56	28/55/72	37/75/105	53/100/147	90/112/188
Consumo eléctrico 4 tubos	Ba/Med/Al W	13/24/36	10/18/28	16/37/44	15/37/55	28/54/70	37/74/104	53/99/145	90/112/188
<b>Conexiones de agua</b>									
Tipo		Rosca hembra de tipo gas	Rosca hembra de tipo gas	Rosca hembra de tipo gas	Rosca hembra de tipo gas	Rosca hembra de tipo gas	Rosca hembra de tipo gas	Rosca hembra de tipo gas	Rosca hembra de tipo gas
2 tubos	Pulg.	1/2	1/2	1/2	1/2	1/2	1/2	3/4	3/4
	Frio	Pulg.	1/2	1/2	1/2	1/2	1/2	3/4	3/4
4 tubos	Pulg.	1/2	1/2	1/2	1/2	1/2	1/2	1/2	1/2
	Calor	Pulg.	1/2	1/2	1/2	1/2	1/2	1/2	1/2
<b>Dimensiones y peso</b>									
Dimensiones	AlxAnxPr mm	220 x 570 x 430	220 x 570 x 430	220 x 730 x 430	220 x 938 x 430	220 x 1122 x 430	220 x 1307 x 430	220 x 1121 x 530	220 x 1316 x 530
Peso	2 / 4 tubos kg	13/14	13/14	15/16	20/22	22/24	26/28	27/29	38/40
PVPR 2 tubos	€	462	499	522	561	596	731	818	1.063
PVPR 4 tubos	€	505	512	585	616	699	750	977	1.159

1) Según la norma Eurovent. Aire: 27 °C TS / 19 °C TH. Entrada/salida de agua: 7 °C / 12 °C. 2) Aire: 20 °C. Entrada/salida de agua: 50 °C / 45 °C. 3) Los niveles de presión sonora se basan en las características (NR) de una habitación con un volumen de 100 m<sup>3</sup> con una reverberación de 0,5 segundos. Los valores indicados son para una presión estática externa de 0 Pa, para características de presión adicionales, consulta el software de selección.

La tecnología en el punto de mira

- 8 modelos
- Capacidad frigorífica de 0,7 a 8,1 kW
- Capacidad calorífica de 0,9 a 11,6 kW
- Motor de ventilador AC de 5 velocidades

Límites operativos

Temperatura del agua de entrada	De 5 a 90 °C
Temperatura del aire interior	De 5 a 32 °C



ERP 2018: Cumple con el REGLAMENTO DE LA COMISIÓN (UE) n.º 2016/2281.

Características principales y accesorios

- Configuraciones de 2 y 4 tubos
- Disposición izquierda o derecha
- Fácil instalación
- Niveles sonoros muy bajos
- Válvulas ON / OFF de 2 o 3 vías
- Bandeja de drenaje auxiliar
- Entrada de aire con rejilla extraíble
- Filtro G2
- Puede instalarse tanto horizontal como verticalmente



Fan coils – Tipo conducto (ventilador Inverter)

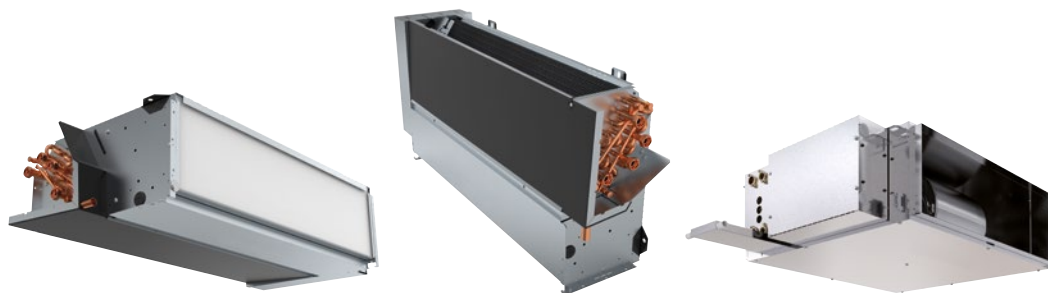

Control opcional.  
Mando de pared con control táctil.  
PAW-FC-907EC



Control opcional.  
Mando de pared.  
PAW-FC-903EC

2 tubos - Conexión izquierda (PAW-)		FC2E-D010L	FC2E-D020L	FC2E-D030L	FC2E-D040L	FC2E-D050L	FC2E-D060L	FC2E-D070L	FC2E-D080L	FC2E-F040L
2 tubos - Conexión derecha (PAW-)		FC2E-D010R	FC2E-D020R	FC2E-D030R	FC2E-D040R	FC2E-D050R	FC2E-D060R	FC2E-D070R	FC2E-D080R	FC2E-F040R
Capacidad frigorífica total <sup>1)</sup>	Ba/Med/Al kW	0,6/1,2/2,1	0,6/1,4/2,4	0,9/2,1/3,1	1,3/2,9/4,2	1,3/4,0/5,0	2,0/4,5/5,2	2,7/5,9/6,9	5,1/6,5/8,8	3,6/6,6/9,2
Capacidad frigorífica sensible <sup>1)</sup>	Ba/Med/Al kW	0,5/1,1/1,9	0,5/1,1/1,9	0,6/1,6/2,4	1,0/2,1/3,0	1,1/3,0/3,7	1,4/3,5/4,0	2,0/4,3/5,2	3,7/4,8/6,6	2,9/6,1/9,1
Caudal de agua	Ba/Med/Al l/h	107/210/356	110/237/406	148/354/532	230/506/722	231/685/743	341/767/800	463/1008/1098	879/1111/1254	627/1142/1575
Caída de presión del agua	Ba/Med/Al kPa	8,2/28,2/76,9	1,5/4,6/11,0	5,0/20,5/42,1	6,4/24,4/46,3	4,9/35,1/41,0	7,8/35,8/38,8	3,0/14,0/16,6	14,1/21,4/26,6	10,6/51,2/93,8
Capacidad calorífica <sup>2)</sup>	Ba/Med/Al kW	0,8/1,6/2,9	0,9/1,9/3,3	1,0/2,2/3,4	1,4/3,0/5,3	1,7/5,2/5,5	2,3/5,9/6,1	3,8/7,3/8,2	6,2/8,0/9,3	4,4/8,3/11,8
4 tubos - Conexión izquierda (PAW-)		FC4E-D010L	FC4E-D020L	FC4E-D030L	FC4E-D040L	FC4E-D050L	FC4E-D060L	FC4E-D070L	FC4E-D080L	FC4E-F040L
4 tubos - Conexión derecha (PAW-)		FC4E-D010R	FC4E-D020R	FC4E-D030R	FC4E-D040R	FC4E-D050R	FC4E-D060R	FC4E-D070R	FC4E-D080R	FC4E-F040R
Capacidad frigorífica total <sup>1)</sup>	Ba/Med/Al kW	0,5/1,1/1,9	0,6/1,2/2,2	0,8/1,9/2,9	1,2/2,7/4,0	1,2/3,6/4,6	1,8/4,1/4,9	2,6/5,1/6,4	5,0/6,2/9,6	3,3/6,4/8,8
Capacidad frigorífica sensible <sup>1)</sup>	Ba/Med/Al kW	0,4/0,9/1,7	0,4/1,0/1,8	0,6/1,5/2,2	0,9/1,9/2,8	1,0/2,8/3,5	1,2/3,2/3,8	1,9/3,8/4,8	3,6/4,6/7,2	2,7/5,6/8,0
Caudal de agua	Ba/Med/Al l/h	92/185/327	97/206/375	129/321/493	205/457/681	212/625/686	306/707/749	443/886/977	855/1070/1242	567/1093/1511
Caída de presión del agua	Ba/Med/Al kPa	5,8/20,1/59,2	1,3/3,7/9,7	4,0/9,2/19,7	6,3/29,6/60,1	2,5/17,9/21,3	5,1/24,3/27,2	3,5/13,6/16,5	22,9/33,9/44,3	10,0/47,2/86,7
Capacidad calorífica <sup>2)</sup>	Ba/Med/Al kW	0,4/0,8/1,4	0,6/0,9/1,5	1,0/1,4/1,8	1,2/2,0/2,8	1,6/2,4/2,5	1,4/2,9/3,1	2,5/3,4/3,6	4,5/5,9/6,9	2,5/4,5/6,2
Caudal de agua	Ba/Med/Al l/h	76/140/235	95/161/255	166/243/304	204/350/483	267/416/438	233/503/531	434/583/614	767/1011/1194	432/783/1065
Caída de presión del agua	Ba/Med/Al kPa	1,8/4,0/8,4	1,4/3,8/9,4	5,3/9,7/14,1	15,6/41,8/76,3	11,9/26,3/28,9	11,5/43,6/48,1	61,5/103,8/113,9	42,1/69,7/95,1	30,6/107,6/214,8
<b>Niveles sonoros</b>										
Potencia sonora global	Ba/Med/Al dB(A)	34/47/60	34/47/60	31/50/59	29/44/52	30/51/57	32/54/58	40/54/59	51/56/64	42/58/68 <sup>3)</sup>
Presión sonora global <sup>4)</sup>	Ba/Med/Al dB(A)	25/38/51	25/38/51	22/41/50	20/35/43	21/42/48	23/45/49	31/45/50	42/47/55	23/39/52
<b>Ventilador</b>										
Número		1	1	1	2	2	2	2	3	1
Caudal de aire 2 tubos	Ba/Med/Al m³/h	108/228/417	98/234/413	145/380/585	170/412/678	203/645/816	245/737/912	350/850/1050	685/927/1398	592/1284/1935
Caudal de aire 4 tubos	Ba/Med/Al m³/h	91/199/379	84/200/380	123/342/540	148/369/627	185/587/646	205/668/716	329/798/894	660/884/1079	523/1222/1864
Presión externa máxima	Pa	75	75	75	105	70	105	115	70	190
Filtro		G2	G2	G2	G2	G2	G2	G2	G2	G2
<b>Datos eléctricos</b>										
Suministro eléctrico	Tensión V	230	230	230	230	230	230	230	230	230
	Fase	Monofásica	Monofásica	Monofásica	Monofásica	Monofásica	Monofásica	Monofásica	Monofásica	Monofásica
	Frecuencia Hz	50/60	50/60	50/60	50/60	50/60	50/60	50/60	50/60	50/60
Consumo eléctrico 2 tubos	Ba/Med/Al W	5/11/41	5/13/41	4/16/42	2/13/43	4/24/46	2/30/54	11/44/77	23/42/108	11/62/197
Consumo eléctrico 4 tubos	Ba/Med/Al W	5/11/39	5/13/40	6/15/40	2/12/42	2/23/44	2/28/52	11/43/75	22/41/116	11/60/188
<b>Conexiones de agua</b>										
Tipo		Rosca hembra de tipo gas	Rosca hembra de tipo gas	Rosca hembra de tipo gas	Rosca hembra de tipo gas	Rosca hembra de tipo gas	Rosca hembra de tipo gas	Rosca hembra de tipo gas	Rosca hembra de tipo gas	Rosca hembra de tipo gas
2 tubos	Frío	Pulg.	1/2	1/2	1/2	1/2	1/2	1/2	3/4	3/4
	Calor	Pulg.	1/2	1/2	1/2	1/2	1/2	1/2	1/2	1/2
4 tubos	Frío	Pulg.	1/2	1/2	1/2	1/2	1/2	1/2	3/4	3/4
	Calor	Pulg.	1/2	1/2	1/2	1/2	1/2	1/2	1/2	1/2
<b>Dimensiones y peso</b>										
Dimensiones	Al x An x Pr mm	220 x 570 x 430	220 x 570 x 430	220 x 730 x 430	220 x 938 x 430	220 x 1122 x 430	220 x 1307 x 430	220 x 1121 x 530	220 x 1316 x 530	223 x 1233 x 653
Peso	2 / 4 tubos kg	13/14	13/14	15/16	20/22	22/24	26/28	27/29	38/40	29/29
PVPR 2 tubos	€	716	740	772	972	999	1.015	1.232	1.416	1.688
PVPR 4 tubos	€	788	814	849	1.071	1.098	1.117	1.357	1.560	1.857

1) Según la norma Eurovent. Aire: 27 °C TS / 19 °C TH. Entrada/salida de agua: 7 °C / 12 °C. 2) Aire: 20 °C. Entrada/salida de agua: 50 °C / 45 °C. 3) Los niveles de potencia sonora indicados han sido recogidos en mediciones de retorno y radiación. 4) Los niveles de presión sonora se basan en las características (NR) de una habitación con un volumen de 100 m³ con una reverberación de 0,5 segundos. Los valores indicados son para una presión estática externa de 0 Pa, para características de presión adicionales, consulta el software de selección.

La tecnología en el punto de mira

- 9 modelos
- Capacidad frigorífica de 0,5 a 9,2 kW
- Capacidad calorífica de 0,8 a 11,8 kW
- Ventiladores Inverter de bajo consumo energético

Límites operativos

Temperatura del agua de entrada	De 5 a 90 °C
Temperatura del aire interior	De 5 a 32 °C

Características principales y accesorios

- Configuraciones de 2 y 4 tubos
- Disposición izquierda o derecha
- Puede instalarse tanto horizontal como verticalmente\*
- Fácil instalación
- Niveles sonoros muy bajos
- Válvulas ON / OFF de 2 o 3 vías
- Bandeja de drenaje auxiliar
- Entrada de aire con rejilla extraíble
- Filtro G2

\* Las unidades PAW-FC2E-F040 y PAW-FC4E-F040 solo pueden ser instaladas horizontalmente.





## Fan coils - Conducto de alta presión estática (AC)



Control opcional.  
Mando de pared  
avanzado.  
PAW-FC-RC1



Control  
opcional.  
Mando de pared  
con control táctil.  
PAW-FC-907AC



Control  
opcional.  
Mando de  
pared.  
PAW-FC-903AC

2 tubos - Conexión izquierda			PAW-FC2A-E070L	PAW-FC2A-E150L	PAW-FC2A-E180L	PAW-FC2A-E210L	PAW-FC2A-E240L*	PAW-FC2A-E270L*
2 tubos - Conexión derecha			PAW-FC2A-E070R	PAW-FC2A-E150R	PAW-FC2A-E180R	PAW-FC2A-E210R	PAW-FC2A-E240R*	PAW-FC2A-E270R*
Capacidad frigorífica total <sup>1)</sup>	Ba/Med/Al	kW	4,4/5,5/6,4	5,6/11,5/14,2	4,9/11,5/15,0	5,2/13,7/18,6	14,3/19,8/23,3	15,8/23,0/27,5
Capacidad frigorífica sensible <sup>1)</sup>	Ba/Med/Al	kW	3,12/5,1	3,9/9,2/12,2	3,7/9,5/13,1	3,5/9,9/13,7	10,3/14,9/17,8	11,0/16,3/19,7
Caudal de agua	Ba/Med/Al	l/h	749/951/1095	966/1979/2437	837/1979/2589	899/2357/3201	2468/3410/4015	2718/3951/4740
Caída de presión del agua	Ba/Med/Al	kPa	26,5/42,5/56,2	5,5/19,9/29,3	4,4/19,6/32,0	4,9/28,8/51,5	13,8/25,2/34,2	12,8/25,2/35,3
Capacidad calorífica <sup>2)</sup>	Ba/Med/Al	kW	5,4/8,6/12,7	6,2/14,2/20,0	6,3/16,3/23,2	6,1/16,5/23,4	17,2/26,3/32,6	17,9/27,5/33,7
4 tubos - Conexión izquierda			PAW-FC4A-E070L	PAW-FC4A-E150L	PAW-FC4A-E180L	PAW-FC4A-E210L	PAW-FC4A-E240L*	PAW-FC4A-E270L*
4 tubos - Conexión derecha			PAW-FC4A-E070R	PAW-FC4A-E150R	PAW-FC4A-E180R	PAW-FC4A-E210R	PAW-FC4A-E240R*	PAW-FC4A-E270R*
Capacidad frigorífica total <sup>1)</sup>	Ba/Med/Al	kW	4,0/5,4/6,0	5,3/10,1/11,9	5,5/11,2/13,6	5,9/14,4/18,8	13,3/17,7/20,5	14,3/19,9/23,4
Capacidad frigorífica sensible <sup>1)</sup>	Ba/Med/Al	kW	2,8/4,1/4,7	3,7/8,4/10,9	3,9/9,1/12,0	4,0/10,6/14,5	9,9/13,9/16,3	10,3/14,9/17,8
Caudal de agua	Ba/Med/Al	l/h	680/924/1035	919/1739/2044	951/1928/2335	1013/2478/3241	2291/3053/3526	2464/3427/4032
Caída de presión del agua	Ba/Med/Al	kPa	29,7/52,1/64,4	4,1/13,5/18,4	4,7/17,4/25,0	6,6/35,2/59,1	14,5/25,0/33,0	12,8/23,3/31,5
Capacidad calorífica <sup>2)</sup>	Ba/Med/Al	kW	3,7/6,0/7,4	5,3/11,8/15,9	5,3/11,9/15,9	5,3/11,9/16,0	7,2/11,1/13,5	7,2/11,1/13,5
Caudal de agua	Ba/Med/Al	l/h	636/1029/1266	906/2038/2746	911/2045/2745	916/2051/2747	1242/1910/2329	1242/1910/2329
Caída de presión del agua	Ba/Med/Al	kPa	14,2/30,7/43,6	39,0/167,6/293,0	23,9/100,8/174,3	24,2/101,4/174,6	45,8/87,8/120,3	28,3/53,3/72,5
Niveles sonoros								
Potencia sonora de retorno + radiado	Ba/Med/Al	dB[A]	54/60/63	52/66/72	54/66/74	52/66/72	65/73/75	65/73/75
Descarga de potencia sonora	Ba/Med/Al	dB[A]	53/59/62	52/64/71	52/64/71	52/64/71	64/72/75	64/72/75
Presión sonora <sup>3)</sup>	Ba/Med/Al	dB[A]	33/39/42	31/45/51	31/45/51	31/45/51	44/52/54	44/52/54
Ventilador								
Número			1	1	1	1	1	1
Caudal de aire 2 tubos	Ba/Med/Al	m <sup>3</sup> /h	680/1091/1562	676/2110/3197	676/2110/3197	676/2110/3197	1927/3130/3923	1927/3130/3923
Caudal de aire 4 tubos	Ba/Med/Al	m <sup>3</sup> /h	552/1132/1496	676/2110/3197	676/2110/3197	676/2110/3197	1927/3130/3923	1927/3130/3923
Presión externa máxima		Pa	110	200	200	200	220	220
Filtro			G3	G3	G3	G3	G3	G3
Datos eléctricos								
Suministro eléctrico	Tensión	V	230	230	230	230	230	230
	Fase		Monofásica	Monofásica	Monofásica	Monofásica	Monofásica	Monofásica
	Frecuencia	Hz	50/60	50/60	50/60	50/60	50/60	50/60
Consumo eléctrico	Ba/Med/Al	W	132/182/222	180/421/675	180/421/675	180/421/675	420/530/673	420/530/673
Conexiones de agua								
Tipo		Rosca hembra de tipo gas	Rosca macho tipo gas	Rosca macho tipo gas	Rosca macho tipo gas	Rosca macho tipo gas	Rosca macho tipo gas	Rosca macho tipo gas
2 tubos		Pulg.	1/2	1	1 1/4	1 1/4	1 1/4	1 1/4
	Frío	Pulg.	1/2	1	1	1	1 1/4	1 1/4
4 tubos		Pulg.	1/2	3/4	3/4	3/4	3/4	3/4
	Calor	Pulg.	1/2	3/4	3/4	3/4	3/4	3/4
Dimensiones y peso								
Dimensiones	Al x An x Pr	mm	250x1200x698	375x798x1380	375x798x1380	375x798x1380	450 x 798 x 1500	450 x 798 x 1500
Peso		kg	42	63	65	67	76	80
<b>PVPR 2 tubos</b>		€	<b>1.360</b>	<b>1.702</b>	<b>1.880</b>	<b>1.982</b>	<b>2.159</b>	<b>2.300</b>
<b>PVPR 4 tubos</b>		€	<b>1.494</b>	<b>1.702</b>	<b>2.067</b>	<b>2.180</b>	<b>2.375</b>	<b>2.527</b>

1) Según la norma Eurovent. Aire: 27 °C TS / 19 °C TH. Entrada/salida de agua: 7 °C / 12 °C. 2) Aire: 20 °C. Entrada/salida de agua: 50 °C / 45 °C. 3) Datos informativos: Considerando una hipotética atenuación acústica de la habitación e instalación de 21 dB.

Los valores indicados son para una presión estática externa de 50 Pa, para características de presión adicionales, consulta el software de selección.

\* Para los valores de capacidad, flujo de agua, sonido y flujo de aire se utiliza la velocidad alta del ventilador.

## La tecnología en el punto de mira

- 6 modelos
- Capacidad frigorífica de 4,4 a 27,5 kW
- Capacidad calorífica de 5,4 a 33,7 kW
- Motor de ventilador de AC de 5 velocidades

## Características principales y accesorios

- Configuraciones de 2 y 4 tubos, derecha e izquierda
- Presión estática de hasta 220 Pa
- Aislamiento de doble capa
- Válvulas ON / OFF de 2 o 3 vías
- Bandeja de drenaje auxiliar
- Entrada de aire con rejilla extraíble
- Filtro G3

## Límites operativos

Temperatura del agua de entrada	De 5 a 90 °C
Temperatura del aire interior	De 5 a 32 °C







Fan coils - Conducto alta presión estática (ventilador Inverter)



Control opcional.  
Mando de pared con control táctil.  
PAW-FC-907EC



Control opcional.  
Mando de pared.  
PAW-FC-903EC

2 tubos - Conexión izquierda		PAW-FC2E-E150L	PAW-FC2E-E180L	PAW-FC2E-E210L	PAW-FC2E-E240L	PAW-FC2E-E270L
2 tubos - Conexión derecha		PAW-FC2E-E150R	PAW-FC2E-E180R	PAW-FC2E-E210R	PAW-FC2E-E240R	PAW-FC2E-E270R
Capacidad frigorífica total <sup>1)</sup>	Ba/Med/Al kW	7,0/11,3/14,5	7,8/13,1/17,3	8,6/14,2/19,0	9,3/16,1/20,3	10,2/18,1/23,1
Capacidad frigorífica sensible <sup>1)</sup>	Ba/Med/Al kW	5,2/9,1/12,1	5,7/10,3/14,1	6,1/10,9/15,0	6,7/12,4/16,2	7,2/13,6/17,8
Caudal de agua	Ba/Med/Al l/h	1207/1945/2498	1351/2259/2979	1476/2451/3275	1592/2766/3498	1751/3120/3972
Caída de presión del agua	Ba/Med/Al kPa	11,5/19,3/30,7	6,1/24,9/41,5	6,0/31,0/53,8	6,3/17,1/26,4	5,9/16,4/25,4
Capacidad calorífica <sup>2)</sup>	Ba/Med/Al kW	8,8/15,8/20,7	9,5/17,9/24,3	10,0/19,4/26,8	11,1/20,8/27,5	11,7/22,8/30,4
4 tubos - Conexión izquierda		PAW-FC4E-E150L	PAW-FC4E-E180L	PAW-FC4E-E210L	PAW-FC4E-E240L	PAW-FC4E-E270L
4 tubos - Conexión derecha		PAW-FC4E-E150R	PAW-FC4E-E180R	PAW-FC4E-E210R	PAW-FC4E-E240R	PAW-FC4E-E270R
Capacidad frigorífica total <sup>1)</sup>	Ba/Med/Al kW	5,9/9,1/11,6	6,6/10,2/13,0	7,9/12,6/16,4	8,4/14,0/17,5	8,9/15,3/19,5
Capacidad frigorífica sensible <sup>1)</sup>	Ba/Med/Al kW	4,5/7,6/10,1	4,9/8,4/11,2	5,8/9,9/13,4	6,2/11,0/14,2	6,5/11,8/15,5
Caudal de agua	Ba/Med/Al l/h	1011/1567/2005	1141/1764/2243	1361/2175/2826	1447/2409/3020	1529/2641/3359
Caída de presión del agua	Ba/Med/Al kPa	4,9/11,1/17,7	6,5/14,7/23,2	7,6/27,5/45,4	6,2/15,9/24,5	5,5/14,5/22,4
Capacidad calorífica <sup>2)</sup>	Ba/Med/Al kW	3,6/5,8/7,3	6,1/10,0/12,8	6,1/10,1/12,9	4,8/8,3/10,3	4,7/8,2/10,5
Caudal de agua	Ba/Med/Al l/h	621/991/1264	1052/1729/2211	1057/1734/2227	832/1421/1780	804/1407/1804
Caída de presión del agua	Ba/Med/Al kPa	20,7/45,6/70,1	30,7/74,1/116,4	30,8/74,5/118,0	19,6/55,9/78,7	7,2/33,9/48,9
<b>Niveles sonoros</b>						
Potencia sonora de retorno + radiado	Ba/Med/Al dB(A)	56/67/74	56/67/74	56/67/74	58/69/76	58/69/76
Descarga de potencia sonora	Ba/Med/Al dB(A)	56/65/74	56/65/74	56/65/74	58/67/76	58/67/76
Presión sonora <sup>3)</sup>	Ba/Med/Al dB(A)	35/46/52	35/46/52	35/46/52	37/48/54	37/48/54
<b>Ventilador</b>						
Número		1	1	1	1	1
Caudal de aire 2 tubos	Ba/Med/Al m <sup>3</sup> /h	1071/2418/3583	1071/2418/3583	1071/2418/3583	1227/2700/3829	1227/2700/3829
Caudal de aire 4 tubos	Ba/Med/Al m <sup>3</sup> /h	1071/2418/3583	1071/2418/3583	1071/2418/3583	1227/2700/3829	1227/2700/3829
Presión externa máxima	Pa	300	300	300	300	300
Filtro		G3	G3	G3	G3	G3
<b>Datos eléctricos</b>						
Suministro eléctrico	Tensión V	230	230	230	230	230
	Fase	Monofásica	Monofásica	Monofásica	Monofásica	Monofásica
	Frecuencia Hz	50/60	50/60	50/60	50/60	50/60
Consumo eléctrico	Ba/Med/Al W	67/172/246	67/172/246	67/172/246	64/237/364	64/237/364
<b>Conexiones de agua</b>						
Tipo		Rosca macho tipo gas	Rosca macho tipo gas	Rosca macho tipo gas	Rosca macho tipo gas	Rosca macho tipo gas
2 tubos	Pulg.	1	1 1/4	1 1/4	1 1/4	1 1/4
4 tubos	Frío Pulg.	1	1	1	1 1/4	1 1/4
	Calor Pulg.	3/4	3/4	3/4	3/4	3/4
<b>Dimensiones y peso</b>						
Dimensiones	Al x An x Pr mm	375x1380x798	375x1380x798	375x1380x798	450x1500x798	450x1500x798
Peso	kg	63	65	67	76	80
PVPR 2 tubos	€	1.971	2.148	2.193	2.403	2.486
PVPR 4 tubos	€	2.077	2.200	2.281	2.451	2.558

1) Según la norma Eurovent. Aire: 27 °C TS / 19 °C TH. Entrada/salida de agua: 7 °C / 12 °C. 2) Aire: 20 °C. Entrada/salida de agua: 50 °C / 45 °C. 3) Datos informativos: Considerando una hipotética atenuación acústica de la habitación e instalación de 21 dB. Los valores indicados son para una presión estática externa de 50 Pa, para características de presión adicionales, consulta el software de selección.

La tecnología en el punto de mira

- 5 modelos
- Capacidad frigorífica de 7,0 a 23,1 kW
- Capacidad calorífica de 8,8 a 30,4 kW
- Ventilador Inverter de bajo consumo energético

Características principales y accesorios

- Configuraciones de 2 y 4 tubos, derecha e izquierda
- Presión estática de hasta 300Pa
- Aislamiento de doble capa
- Válvulas ON / OFF de 2 o 3 vías
- Bandeja de drenaje auxiliar
- Entrada de aire con rejilla extraíble
- Filtro G3

Límites operativos

Temperatura del agua de entrada	De 5 a 90 °C
Temperatura del aire interior	De 5 a 32 °C





## Fan coils - Cassette de 4 vías (AC)



Control opcional.  
Mando de pared  
avanzado.  
PAW-FC-RC1



Control  
opcional.  
Mando de pared  
con control táctil.  
PAW-FC-907AC



Control  
opcional.  
Mando de  
pared.  
PAW-FC-903AC

2 tubos		PAW-FC2A-U020-2	PAW-FC2A-U030-2	PAW-FC2A-U040-2	PAW-FC2A-U050-2	PAW-FC2A-U060-2	PAW-FC2A-U070-2
Capacidad frigorífica total <sup>1)</sup>	Ba/Med/Al kW	1,5/1,8/2,4	1,9/2,7/4,0	2,8/3,5/4,7	3,4/4,4/6,1	3,7/5,4/7,2	4,0/6,5/8,6
Capacidad frigorífica sensible <sup>1)</sup>	Ba/Med/Al kW	1,3/1,5/2,0	1,4/2,2/3,0	2,1/2,6/3,6	2,6/3,4/4,8	2,7/4,0/5,4	3,0/4,8/6,4
Caudal de agua	Ba/Med/Al l/h	265/303/404	323/493/683	478/597/801	576/762/142	636/937/1233	695/1111/1476
Caída de presión del agua	Ba/Med/Al kPa	4,3/6,8/10,9	3,6/8,5/14,4	6,9/11,2/18,3	8,4/13,0/21,9	3,4/7,5/11,5	5,6/13,0/20,5
Capacidad calorífica <sup>2)</sup>	Ba/Med/Al kW	2,2/2,5/3,2	2,3/3,7/4,5	3,7/4,6/6,2	4,5/6,0/8,1	4,5/7,4/10,0	5,2/9,2/12,0
4 tubos		PAW-FC4A-U020-2	PAW-FC4A-U030-2	PAW-FC4A-U040-2	—	PAW-FC4A-U060-2	PAW-FC4A-U070-2
Capacidad frigorífica total <sup>1)</sup>	Ba/Med/Al kW	1,4/1,5/2,0	2,0/2,7/3,4	2,5/3,3/4,0	—	3,0/4,9/6,6	3,2/6,0/7,5
Capacidad frigorífica sensible <sup>1)</sup>	Ba/Med/Al kW	1,2/1,4/1,8	1,5/2,1/2,6	2,0/2,6/3,2	—	2,3/3,8/5,1	2,5/4,6/5,9
Caudal de agua	Ba/Med/Al l/h	232/258/359	342/465/576	437/563/683	—	511/851/1137	543/1030/1294
Caída de presión del agua	Ba/Med/Al kPa	6,6/8,9/13,6	4,4/8,3/11,6	6,7/11,2/15,3	—	6,0/13,9/22,2	7,1/18,9/27,5
Capacidad calorífica <sup>2)</sup>	Ba/Med/Al kW	0,8/0,9/1,2	2,2/3,1/3,8	3,0/3,5/4,1	—	3,7/5,5/7,0	4,5/7,1/8,9
Caudal de agua	Ba/Med/Al l/h	132/153/201	374/530/658	521/603/699	—	636/939/1210	776/1214/1540
Caída de presión del agua	Ba/Med/Al kPa	25,7/33,4/53,6	13,7/24,2/35	24,2/30,9/39,8	—	7,6/13,8/20,7	10,2/20,8/30,9
Niveles sonoros							
Potencia sonora global 2 tubos	Ba/Med/Al dB(A)	36/40/49	35/47/53	42/48/57	35/40/49	38/46/54	40/52/59
Potencia sonora global 4 tubos	Ba/Med/Al dB(A)	36/40/49	35/47/53	42/48/57	—	38/46/54	40/52/59
Presión sonora global 2 tubos <sup>3)</sup>	Ba/Med/Al dB(A)	27/31/40	26/35/44	33/39/48	26/31/40	29/37/45	31/43/50
Presión sonora global 4 tubos <sup>3)</sup>	Ba/Med/Al dB(A)	27/31/40	26/35/44	33/39/48	—	29/37/45	31/43/50
Ventilador							
Número		1	1	1	1	1	1
Caudal de aire	Ba/Med/Al m <sup>3</sup> /h	360/450/659	320/504/734	486/626/900	529/720/979	500/824/1159	601/1080/1447
Filtro		G1	G1	G1	G1	G1	G1
Datos eléctricos							
Suministro eléctrico	Tensión V	230	230	230	230	230	230
	Fase	Monofásica	Monofásica	Monofásica	Monofásica	Monofásica	Monofásica
	Frecuencia Hz	50	50	50	50	50	50
Consumo eléctrico 2 tubos	Ba/Med/Al W	25/35/58	17/34/58	38/58/99	28/41/66	34/61/88	44/92/125
Consumo eléctrico 4 tubos	Ba/Med/Al W	25/35/58	17/34/58	38/58/99	—	34/61/88	44/92/125
Conexiones de agua							
Tipo		Rosca hembra de tipo gas	Rosca hembra de tipo gas	Rosca hembra de tipo gas	Rosca hembra de tipo gas	Rosca hembra de tipo gas	Rosca hembra de tipo gas
2 tubos	Pulg.	3/4	3/4	3/4	1	1	1
4 tubos	Frío Pulg.	3/4	3/4	3/4	—	1	1
	Calor Pulg.	1/2	1/2	1/2	—	3/4	3/4
Dimensiones y peso							
Dimensiones, incluido el panel	Al x An x Pr mm	334 x 720 x 720	334 x 720 x 720	334 x 720 x 720	339 x 960 x 960	339 x 960 x 960	339 x 960 x 960
Peso	kg	14,8	16,5	16,5	37,1	37,1	39,6
PVPR 2 tubos	€	1.179	1.324	1.533	2.116	2.166	2.245
PVPR 4 tubos	€	1.326	1.485	1.715	—	2.337	2.427
Referencia del panel		PAW-FC-KPY2040	PAW-FC-KPY2040	PAW-FC-KPY2040	PAW-FC-KPU5070	PAW-FC-KPU5070	PAW-FC-KPU5070

1) Según la norma Eurovent. Aire: 27 °C TS / 19 °C TH. Entrada/salida de agua: 7 °C / 12 °C. 2) Según la norma Eurovent. Aire: 20 °C. Entrada/salida de agua: 45 °C / 40 °C. 3) Datos informativos considerando una hipotética atenuación acústica de la habitación e instalación de -9 dB(A).

## La tecnología en el punto de mira

- 6 modelos\*
- Capacidad frigorífica de 1,5 a 8,6 kW
- Capacidad calorífica de 2,2 a 12,0 kW
- Motor de ventilador de AC de 3 velocidades

## Características principales y accesorios

- Configuraciones de 2 y 4 tubos
- Niveles sonoros muy bajos
- Acceso rápido, solo hay que quitar la rejilla frontal
- Todas las conexiones están situadas en el mismo lado
- Chapa de acero galvanizado con aislamiento térmico y acústico, que evita la condensación en la carcasa y reduce el ruido.
- Filtro de aire de tipo sintético lavable

### Límites operativos

Temperatura del agua de entrada	De 5 a 90 °C
Temperatura del aire interior	De 5 a 32 °C

\* 5 tamaños disponibles para la configuración de 4 tubos.





Fan coils - Cassette de 4 vías (ventilador Inverter)



Control opcional.  
Mando de pared con control táctil.  
PAW-FC-907EC



Control opcional.  
Mando de pared.  
PAW-FC-903EC

2 tubos		PAW-FC2E-U020-2	PAW-FC2E-U030-2	PAW-FC2E-U040-2	PAW-FC2E-U050-2	PAW-FC2E-U060-2	PAW-FC2E-U070-2
Capacidad frigorífica total <sup>1)</sup>	Ba/Med/Al kW	1,6/1,8/2,4	1,9/2,9/4,0	2,8/3,5/4,7	3,4/4,4/6,1	3,7/5,5/7,2	4,1/6,5/9,6
Capacidad frigorífica sensible <sup>1)</sup>	Ba/Med/Al kW	1,3/1,5/2,0	1,4/2,2/3,1	2,1/2,7/3,6	2,6/3,5/4,7	2,7/4,1/5,4	3,0/4,9/7,2
Caudal de agua	Ba/Med/Al l/h	267/306/409	325/497/688	481/604/808	579/765/1050	640/944/1243	700/1119/1649
Caída de presión del agua	Ba/Med/Al kPa	4,2/6,9/11,2	3,5/8,6/14,6	6,8/11,4/18,6	8,4/13,1/22,2	3,4/7,6/11,7	5,8/13,1/24,6
Capacidad calorífica <sup>2)</sup>	Ba/Med/Al kW	2,2/2,5/3,2	2,3/3,7/4,5	3,7/4,6/6,2	4,5/6,0/8,1	4,5/7,4/10,0	5,2/9,2/13,0
4 tubos		PAW-FC4E-U020-2	PAW-FC4E-U030-2	PAW-FC4E-U040-2	—	PAW-FC4E-U060-2	PAW-FC4E-U070-2
Capacidad frigorífica total <sup>1)</sup>	Ba/Med/Al kW	1,4/1,5/2,0	2,0/2,7/3,4	2,6/3,2/4,0	—	3,0/5,0/6,6	3,2/6,1/7,9
Capacidad frigorífica sensible <sup>1)</sup>	Ba/Med/Al kW	1,2/1,4/1,9	1,5/2,1/2,6	2,1/2,6/3,3	—	2,3/3,8/5,1	2,6/4,7/6,3
Caudal de agua	Ba/Med/Al l/h	234/262/344	344/464/581	442/556/690	—	516/858/1144	549/1041/1366
Caída de presión del agua	Ba/Med/Al kPa	6,6/9,1/14,0	4,4/8,2/11,7	6,7/10,9/15,5	—	6,0/14,1/22,4	7,2/19,2/30,1
Capacidad calorífica <sup>2)</sup>	Ba/Med/Al kW	0,8/0,9/1,2	2,2/3,1/3,8	3,0/3,5/4,1	—	3,7/5,5/7,0	4,5/7,1/9,8
Caudal de agua	Ba/Med/Al l/h	132/153/201	374/530/658	521/603/699	—	636/939/1210	776/1214/1686
Caída de presión del agua	Ba/Med/Al kPa	25,7/33,4/53,6	13,7/24,2/35	24,2/30,9/39,8	—	7,6/13,8/20,7	10,2/20,8/36
Niveles sonoros							
Potencia sonora global 2 tubos	Ba/Med/Al dB(A)	36/40/49	35/47/53	42/48/57	35/40/49	38/46/54	40/52/59
Potencia sonora global 4 tubos	Ba/Med/Al dB(A)	36/40/49	35/44/53	42/48/57	—	38/46/54	40/52/59
Presión sonora global 2 tubos <sup>3)</sup>	Ba/Med/Al dB(A)	27/31/40	26/35/44	33/39/48	26/31/40	29/37/45	31/43/50
Presión sonora global 4 tubos <sup>3)</sup>	Ba/Med/Al dB(A)	27/31/40	26/35/44	33/39/48	—	29/37/45	31/43/50
Ventilador							
Número		1	1	1	1	1	1
Caudal de aire	Ba/Med/Al m <sup>3</sup> /h	360/450/659	320/504/734	486/626/900	529/720/979	500/824/1159	601/1080/1598
Filtro		G1	G1	G1	G1	G1	G1
Datos eléctricos							
Suministro eléctrico	Tensión	V	230	230	230	230	230
	Fase		Monofásica	Monofásica	Monofásica	Monofásica	Monofásica
	Frecuencia	Hz	50	50	50	50	50
Consumo eléctrico 2 tubos	Ba/Med/Al W	9/13/29	7/14/32	13/22/57	7/12/25	9/23/25	11/40/115
Consumo eléctrico 4 tubos	Ba/Med/Al W	9/13/29	7/14/32	13/22/57	—	9/23/46	11/40/115
Conexiones de agua							
Tipo		Rosca hembra de tipo gas	Rosca hembra de tipo gas	Rosca hembra de tipo gas	Rosca hembra de tipo gas	Rosca hembra de tipo gas	Rosca hembra de tipo gas
2 tubos	Pulg.	3/4	3/4	3/4	1	1	1
4 tubos	Frío	Pulg.	3/4	3/4	—	1	1
	Calor	Pulg.	1/2	1/2	1/2	—	3/4
Dimensiones y peso							
Dimensiones, incluido el panel	Al x An x Pr	mm	334 x 720 x 720	334 x 720 x 720	334 x 720 x 720	339 x 960 x 960	339 x 960 x 960
Peso		kg	14,8	16,5	16,5	37,1	39,6
PVPR 2 tubos	€		1.349	1.518	1.676	2.221	2.521
PVPR 4 tubos	€		1.518	1.728	2.017	—	2.690
Referencia del panel			PAW-FC-KPY2040	PAW-FC-KPY2040	PAW-FC-KPY2040	PAW-FC-KPU5070	PAW-FC-KPU5070

1) Según la norma Eurovent. Aire: 27 °C TS / 19 °C TH. Entrada/salida de agua: 7 °C / 12 °C. 2) Según la norma Eurovent. Aire: 20 °C. Entrada/salida de agua: 45 °C / 40 °C. 3) Datos informativos considerando una hipotética atenuación acústica de la habitación e instalación de -9 dB(A).

La tecnología en el punto de mira

- 6 modelos\*
- Capacidad frigorífica de 1,6 a 9,6 kW
- Capacidad calorífica de 2,2 a 13,0 kW
- Ventilador Inverter de bajo consumo energético

Características principales y accesorios

- Configuraciones de 2 y 4 tubos
- Niveles sonoros muy bajos
- Acceso rápido, solo hay que quitar la rejilla frontal
- Todas las conexiones están situadas en el mismo lado
- Chapa de acero galvanizado con aislamiento térmico y acústico, que evita la condensación en la carcasa y reduce el ruido.
- Filtro de aire de tipo sintético lavable

Límites operativos

Temperatura del agua de entrada	De 5 a 90 °C
Temperatura del aire interior	De 5 a 32 °C

\* 5 tamaños disponibles para la configuración de 4 tubos.





Fan coils - Consola de techo (AC)



Control opcional.  
Mando de pared  
avanzado.  
PAW-FC-RC1



Control  
opcional.  
Mando de pared  
con control táctil.  
PAW-FC-907AC



Control  
opcional.  
Mando de  
pared.  
PAW-FC-903AC

2 tubos - Conexión izquierda (PAW-)		FC2A-T010L	FC2A-T020L	FC2A-T030L	FC2A-T040L	FC2A-T050L	FC2A-T060L	FC2A-T070L	FC2A-T080L
2 tubos - Conexión derecha (PAW-)		FC2A-T010R	FC2A-T020R	FC2A-T030R	FC2A-T040R	FC2A-T050R	FC2A-T060R	FC2A-T070R	FC2A-T080R
Capacidad frigorífica total <sup>1)</sup>	Ba/Med/Al kW	0,7/1,0/1,5	0,7/1,2/1,7	1,0/2,0/2,5	1,2/2,4/3,2	1,7/3,2/4,6	2,7/4,6/5,8	3,4/6,1/7,3	4,6/6,1/8,1
Capacidad frigorífica sensible <sup>1)</sup>	Ba/Med/Al kW	0,5/0,8/1,1	0,6/0,9/1,3	0,8/1,5/1,9	0,9/1,8/2,3	1,2/2,2/3,3	1,9/3,3/4,5	2,4/4,3/5,1	3,4/4,6/6,3
Caudal de agua	Ba/Med/Al l/h	124/172/250	127/213/289	172/341/430	206/413/547	296/544/798	466/784/1003	587/1058/1252	798/1048/1400
Caída de presión del agua	Ba/Med/Al kPa	10,7/19,5/39,2	1,9/3,9/6,3	6,3/19,3/28,8	5,4/17,1/28,0	7,5/22,8/46,9	13,9/37,4/60,2	4,8/15,4/21,5	11,9/19,3/32,5
Capacidad calorífica <sup>2)</sup>	Ba/Med/Al kW	0,9/1,4/2,0	0,9/1,5/2,2	1,3/2,4/3,1	1,4/2,9/4,0	2,1/4,1/5,7	3,1/5,3/7,1	4,3/7,9/9,3	5,9/8,1/11,6
4 tubos - Conexión izquierda (PAW-)		FC4A-T010L	FC4A-T020L	FC4A-T030L	FC4A-T040L	FC4A-T050L	FC4A-T060L	FC4A-T070L	FC4A-T080L
4 tubos - Conexión derecha (PAW-)		FC4A-T010R	FC4A-T020R	FC4A-T030R	FC4A-T040R	FC4A-T050R	FC4A-T060R	FC4A-T070R	FC4A-T080R
Capacidad frigorífica total <sup>1)</sup>	Ba/Med/Al kW	0,7/0,9/1,3	0,6/1,1/1,6	1,0/1,9/2,4	1,1/2,3/3,0	1,7/3,0/4,3	2,6/4,4/5,6	3,3/5,9/6,9	4,5/5,9/8,0
Capacidad frigorífica sensible <sup>1)</sup>	Ba/Med/Al kW	0,5/0,7/1,0	0,5/0,8/1,2	0,8/1,5/1,8	0,8/1,7/2,2	1,2/2,2/3,1	1,8/3,2/4,3	2,3/4,2/4,9	3,3/4,4/6,2
Caudal de agua	Ba/Med/Al l/h	114/159/225	109/192/268	165/327/414	194/388/517	284/522/748	449/756/967	575/1019/1193	775/1020/1380
Caída de presión del agua	Ba/Med/Al kPa	8,3/15,2/29,0	1,5/3,4/5,6	3,0/9,5/14,4	6,4/22,3/36,8	4,2/12,8/25,1	10,2/27,7/44,5	5,9/17,9/24,4	19,3/31,1/53,6
Capacidad calorífica <sup>2)</sup>	Ba/Med/Al kW	0,5/0,7/1,0	0,6/0,9/1,1	1,0/1,4/1,6	0,9/1,6/2,1	1,5/2,3/3,0	1,9/2,9/3,7	2,7/3,6/4,3	3,9/5,6/7,1
Caudal de agua	Ba/Med/Al l/h	79/127/178	100/146/190	164/232/274	160/273/354	251/401/508	325/505/633	456/626/736	673/963/1226
Caída de presión del agua	Ba/Med/Al kPa	1,9/3,5/5,6	1,5/3,2/5,3	5,1/9,0/11,9	9,2/26,5/42,7	10,7/24,6/29,5	20,3/43,9/52,9	67,2/117,9/137,8	33,1/63,7/75
<b>Niveles sonoros</b>									
Potencia sonora global	Ba/Med/Al dB(A)	33/40/49	31/43/50	30/45/52	30/44/51	34/46/56	38/51/58	43/56/61	50/55/64
Presión sonora global <sup>3)</sup>	Ba/Med/Al dB(A)	24/31/40	22/34/41	21/36/43	21/35/42	25/37/47	29/42/49	34/47/52	41/46/55
<b>Ventilador</b>									
Número		1	1	1	2	2	2	2	3
Caudal de aire 2 tubos	Ba/Med/Al m <sup>3</sup> /h	111/190/283	105/179/265	138/274/390	173/357/499	253/486/716	350/640/933	480/893/1064	660/936/1397
Caudal de aire 4 tubos	Ba/Med/Al m <sup>3</sup> /h	95/168/253	89/161/241	132/263/369	162/335/467	242/466/671	334/614/885	470/859/1012	634/905/1370
Filtro		G2	G2	G2	G2	G2	G2	G2	G2
<b>Datos eléctricos</b>									
Suministro eléctrico	Tensión	V	230	230	230	230	230	230	230
	Fase		Monofásica	Monofásica	Monofásica	Monofásica	Monofásica	Monofásica	Monofásica
	Frecuencia	Hz	50/60	50/60	50/60	50/60	50/60	50/60	50/60
Consumo eléctrico 2 tubos	Ba/Med/Al W	13/24/36	10/18/29	16/37/45	15/37/56	28/55/72	37/75/105	53/100/147	90/112/188
Consumo eléctrico 4 tubos	Ba/Med/Al W	13/24/36	10/18/28	16/37/44	15/37/55	28/54/70	37/74/104	53/99/145	90/112/188
<b>Conexiones de agua</b>									
Tipo		Rosca hembra de tipo gas	Rosca hembra de tipo gas	Rosca hembra de tipo gas	Rosca hembra de tipo gas	Rosca hembra de tipo gas	Rosca hembra de tipo gas	Rosca hembra de tipo gas	Rosca hembra de tipo gas
2 tubos	Pulg.	1/2	1/2	1/2	1/2	1/2	1/2	3/4	3/4
	Frío	Pulg.	1/2	1/2	1/2	1/2	1/2	3/4	3/4
4 tubos	Calor	Pulg.	1/2	1/2	1/2	1/2	1/2	1/2	1/2
<b>Dimensiones y peso</b>									
Dimensiones	AlxAxPr mm	225 x 766 x 477	225 x 766 x 477	225 x 951 x 477	225 x 1136 x 477	225 x 1321 x 477	225 x 1506 x 477	225 x 1319 x 477	225 x 1506 x 477
Peso	2 / 4 tubos kg	19/20	19/20	22/23	27/29	30/32	35/37	35/37	47/49
<b>PVPR 2 tubos</b>	€	<b>699</b>	<b>719</b>	<b>758</b>	<b>856</b>	<b>919</b>	<b>1.090</b>	<b>1.127</b>	<b>1.450</b>
<b>PVPR 4 tubos</b>	€	<b>769</b>	<b>790</b>	<b>833</b>	<b>941</b>	<b>1.012</b>	<b>1.199</b>	<b>1.239</b>	<b>1.595</b>

1) Según la norma Eurovent. Aire: 27 °C TS / 19 °C TH. Entrada/salida de agua: 7 °C / 12 °C. 2) Aire: 20 °C. Entrada/salida de agua: 50 °C / 45 °C. 3) Los niveles de presión sonora se basan en las características (NR) de una habitación con un volumen de 100 m<sup>3</sup> con una reverberación de 0,5 segundos.

La tecnología en el punto de mira

- 8 modelos
- Capacidad frigorífica de 0,7 a 8,1 kW
- Capacidad calorífica de 0,9 a 11,6 kW
- Motor de ventilador AC de 5 velocidades

Características principales y accesorios

- Configuraciones de 2 y 4 tubos
- Disposición izquierda o derecha
- Fácil instalación
- Niveles sonoros muy bajos
- Válvulas ON / OFF de 2 o 3 vías
- Bandeja de drenaje auxiliar
- Entrada de aire con rejilla extraíble
- Filtro G2

Límites operativos

Temperatura del agua de entrada	De 5 a 90 °C
Temperatura del aire interior	De 5 a 32 °C





Fan coils - Consola de techo (ventilador Inverter)



Control opcional.  
Mando de pared con control táctil.  
PAW-FC-907EC



Control opcional.  
Mando de pared.  
PAW-FC-903EC

2 tubos - Conexión izquierda (PAW-)		FC2E-T010L	FC2E-T020L	FC2E-T030L	FC2E-T040L	FC2E-T050L	FC2E-T060L	FC2E-T070L	FC2E-T080L
2 tubos - Conexión derecha (PAW-)		FC2E-T010R	FC2E-T020R	FC2E-T030R	FC2E-T040R	FC2E-T050R	FC2E-T060R	FC2E-T070R	FC2E-T080R
Capacidad frigorífica total <sup>1)</sup>	Ba/Med/Al kW	0,6/1,2/2,1	0,6/1,4/2,4	0,9/2,1/3,1	1,3/2,9/4,2	1,3/4,0/5,0	2,0/4,5/5,2	2,7/5,9/6,9	5,1/6,5/8,8
Capacidad frigorífica sensible <sup>1)</sup>	Ba/Med/Al kW	0,5/1,1/1,9	0,5/1,1/1,9	0,6/1,6/2,4	1,0/2,1/3,0	1,1/3,0/3,7	1,4/3,5/4,0	2,0/4,3/5,2	3,7/4,8/6,6
Caudal de agua	Ba/Med/Al l/h	107/210/356	110/237/406	148/354/532	230/506/722	231/685/743	341/767/800	463/1008/1098	879/1111/1254
Caída de presión del agua	Ba/Med/Al kPa	8,2/28,2/76,9	1,5/4,6/11,0	5,0/20,5/42,1	6,4/24,4/46,3	4,9/35,1/41,0	7,8/35,8/38,8	3,0/14,0/16,6	14,1/21,4/26,6
Capacidad calorífica <sup>2)</sup>	Ba/Med/Al kW	0,8/1,6/2,9	0,9/1,9/3,3	1,0/2,2/3,4	1,4/3,0/5,3	1,7/5,2/5,5	2,3/5,9/6,1	3,8/7,3/8,2	6,2/8,0/9,3
4 tubos - Conexión izquierda (PAW-)		FC4E-T010L	FC4E-T020L	FC4E-T030L	FC4E-T040L	FC4E-T050L	FC4E-T060L	FC4E-T070L	FC4E-T080L
4 tubos - Conexión derecha (PAW-)		FC4E-T010R	FC4E-T020R	FC4E-T030R	FC4E-T040R	FC4E-T050R	FC4E-T060R	FC4E-T070R	FC4E-T080R
Capacidad frigorífica total <sup>1)</sup>	Ba/Med/Al kW	0,5/1,1/1,9	0,6/1,2/2,2	0,8/1,9/2,9	1,2/2,7/4,0	1,2/3,6/4,6	1,8/4,1/4,9	2,6/5,1/6,4	5,0/6,2/9,6
Capacidad frigorífica sensible <sup>1)</sup>	Ba/Med/Al kW	0,4/0,9/1,7	0,4/1,0/1,8	0,6/1,5/2,2	0,9/1,9/2,8	1,0/2,8/3,5	1,2/3,2/3,8	1,9/3,8/4,8	3,6/4,6/7,2
Caudal de agua	Ba/Med/Al l/h	92/185/327	97/206/375	129/321/493	205/457/681	212/625/686	306/707/749	443/886/977	855/1070/1242
Caída de presión del agua	Ba/Med/Al kPa	5,8/20,1/59,2	1,3/3,7/9,7	4,0/9,2/19,7	6,3/29,6/60,1	2,5/17,9/21,3	5,1/24,3/27,2	3,5/13,6/16,5	22,9/33,9/44,3
Capacidad calorífica <sup>2)</sup>	Ba/Med/Al kW	0,4/0,8/1,4	0,6/0,9/1,5	1,0/1,4/1,8	1,2/2,0/2,8	1,6/2,4/2,5	1,4/2,9/3,1	2,5/3,4/3,6	4,5/5,9/6,9
Caudal de agua	Ba/Med/Al l/h	76/140/235	95/161/255	166/243/304	204/350/483	267/416/438	233/503/531	434/583/614	767/1011/1194
Caída de presión del agua	Ba/Med/Al kPa	1,8/4,0/8,4	1,4/3,8/9,4	5,3/9,7/14,1	15,6/41,8/76,3	11,9/26,3/28,9	11,5/43,6/48,1	61,5/103,8/113,9	42,1/69,7/95,1
<b>Niveles sonoros</b>									
Potencia sonora global	Ba/Med/Al dB(A)	34/47/60	34/47/60	31/50/59	29/44/52	30/51/57	32/54/58	40/54/59	51/56/64
Presión sonora global <sup>3)</sup>	Ba/Med/Al dB(A)	25/38/51	25/38/51	22/41/50	20/35/43	21/42/48	23/45/49	31/45/50	42/47/55
<b>Ventilador</b>									
Número		1	1	1	2	2	2	2	3
Caudal de aire 2 tubos	Ba/Med/Al m³/h	108/228/417	98/234/413	145/380/585	170/412/678	203/645/816	245/737/912	350/850/1050	685/927/1398
Caudal de aire 4 tubos	Ba/Med/Al m³/h	91/199/379	84/200/380	123/342/540	148/369/627	185/587/646	205/668/716	329/798/894	660/884/1079
Filtro		G2	G2	G2	G2	G2	G2	G2	G2
<b>Datos eléctricos</b>									
Suministro eléctrico	Tensión V	230	230	230	230	230	230	230	230
	Fase	Monofásica	Monofásica	Monofásica	Monofásica	Monofásica	Monofásica	Monofásica	Monofásica
	Frecuencia Hz	50/60	50/60	50/60	50/60	50/60	50/60	50/60	50/60
Consumo eléctrico 2 tubos	Ba/Med/Al W	5/11/41	5/13/41	4/16/42	2/13/43	4/24/46	2/30/54	11/44/77	23/42/108
Consumo eléctrico 4 tubos	Ba/Med/Al W	5/11/39	5/13/40	6/15/40	2/12/42	2/23/44	2/28/52	11/43/75	22/41/116
<b>Conexiones de agua</b>									
Tipo		Rosca hembra de tipo gas	Rosca hembra de tipo gas	Rosca hembra de tipo gas	Rosca hembra de tipo gas	Rosca hembra de tipo gas	Rosca hembra de tipo gas	Rosca hembra de tipo gas	Rosca hembra de tipo gas
2 tubos	Pulg.	1/2	1/2	1/2	1/2	1/2	1/2	3/4	3/4
4 tubos	Frío	Pulg.	1/2	1/2	1/2	1/2	1/2	3/4	3/4
	Calor	Pulg.	1/2	1/2	1/2	1/2	1/2	1/2	1/2
<b>Dimensiones y peso</b>									
Dimensiones	Al x An x Pr mm	225 x 766 x 477	225 x 766 x 477	225 x 951 x 477	225 x 1136 x 477	225 x 1321 x 477	225 x 1506 x 477	225 x 1319 x 477	225 x 1506 x 477
Peso	2 / 4 tubos kg	19/20	19/20	22/23	27/29	30/32	35/37	35/37	47/49
PVPR 2 tubos	€	1.011	1.023	1.035	1.127	1.178	1.243	1.515	1.852
PVPR 4 tubos	€	1.101	1.109	1.127	1.266	1.347	1.371	1.437	1.786

1) Según la norma Eurovent. Aire: 27 °C TS / 19 °C TH. Entrada/salida de agua: 7 °C / 12 °C. 2) Aire: 20 °C. Entrada/salida de agua: 50 °C / 45 °C. 3) Los niveles de presión sonora se basan en las características (NR) de una habitación con un volumen de 100 m³ con una reverberación de 0,5 segundos.

La tecnología en el punto de mira

- 8 modelos
- Capacidad frigorífica de 0,6 a 8,8 kW
- Capacidad calorífica de 0,8 a 9,3 kW
- Ventiladores Inverter de bajo consumo energético

Características principales y accesorios

- Configuraciones de 2 y 4 tubos
- Disposición izquierda o derecha
- Fácil instalación
- Niveles sonoros muy bajos
- Válvulas ON / OFF de 2 o 3 vías
- Bandeja de drenaje auxiliar
- Entrada de aire con rejilla extraíble
- Filtro G2

Límites operativos	
Temperatura del agua de entrada	De 5 a 90 °C
Temperatura del aire interior	De 5 a 32 °C





Fan coils - Consola de suelo (AC)



Control opcional.  
Mando de pared  
avanzado.  
PAW-FC-RC1



Control  
opcional.  
Mando de pared  
con control táctil.  
PAW-FC-907AC



Control  
opcional.  
Mando de  
pared.  
PAW-FC-903AC

2 tubos - Conexión izquierda (PAW-)		FC2A-P010L	FC2A-P020L	FC2A-P030L	FC2A-P040L	FC2A-P050L	FC2A-P060L	FC2A-P070L	FC2A-P080L	
2 tubos - Conexión derecha (PAW-)		FC2A-P010R	FC2A-P020R	FC2A-P030R	FC2A-P040R	FC2A-P050R	FC2A-P060R	FC2A-P070R	FC2A-P080R	
Capacidad frigorífica total <sup>1)</sup>	Ba/Med/Al kW	0,7/1,0/1,5	0,7/1,2/1,7	1,0/2,0/2,5	1,2/2,4/3,2	1,7/3,2/4,6	2,7/4,6/5,8	3,4/6,1/7,3	4,6/6,1/8,1	
Capacidad frigorífica sensible <sup>1)</sup>	Ba/Med/Al kW	0,5/0,8/1,1	0,6/0,9/1,3	0,8/1,5/1,9	0,9/1,8/2,3	1,2/2,2/3,3	1,9/3,3/4,5	2,4/4,3/5,1	3,4/4,6/6,3	
Caudal de agua	Ba/Med/Al l/h	124/172/250	127/213/289	172/341/430	206/413/547	296/544/798	466/784/1003	587/1058/1252	798/1048/1400	
Caída de presión del agua	Ba/Med/Al kPa	10,7/19,5/39,2	1,9/3,9/6,3	6,3/19,3/28,8	5,4/17,1/28,0	7,5/22,8/46,9	13,9/37,4/60,2	4,8/15,4/21,5	11,9/19,3/32,5	
Capacidad calorífica <sup>2)</sup>	Ba/Med/Al kW	0,9/1,4/2,0	0,9/1,5/2,2	1,3/2,4/3,1	1,4/2,9/4,0	2,1/4,1/5,7	3,1/5,3/7,1	4,3/7,9/9,3	5,9/8,1/11,6	
4 tubos - Conexión izquierda (PAW-)		FC4A-P010L	FC4A-P020L	FC4A-P030L	FC4A-P040L	FC4A-P050L	FC4A-P060L	FC4A-P070L	FC4A-P080L	
4 tubos - Conexión derecha (PAW-)		FC4A-P010R	FC4A-P020R	FC4A-P030R	FC4A-P040R	FC4A-P050R	FC4A-P060R	FC4A-P070R	FC4A-P080R	
Capacidad frigorífica total <sup>1)</sup>	Ba/Med/Al kW	0,7/0,9/1,3	0,6/1,1/1,6	1,0/1,9/2,4	1,1/2,3/3,0	1,7/3,0/4,3	2,6/4,4/5,6	3,3/5,9/6,9	4,5/5,9/8,0	
Capacidad frigorífica sensible <sup>1)</sup>	Ba/Med/Al kW	0,5/0,7/1,0	0,5/0,8/1,2	0,8/1,5/1,8	0,8/1,7/2,2	1,2/2,2/3,1	1,8/3,2/4,3	2,3/4,2/4,9	3,3/4,4/6,2	
Caudal de agua	Ba/Med/Al l/h	114/159/225	109/192/268	165/327/414	194/388/517	284/522/748	449/756/967	575/1019/1193	775/1020/1380	
Caída de presión del agua	Ba/Med/Al kPa	8,3/15,2/29,0	1,5/3,4/5,6	3,0/9,5/14,4	6,4/22,3/36,8	4,2/12,8/25,1	10,2/27,7/44,5	5,9/17,9/24,4	19,3/31,1/53,6	
Capacidad calorífica <sup>2)</sup>	Ba/Med/Al kW	0,5/0,7/1,0	0,6/0,9/1,1	1,0/1,4/1,6	0,9/1,6/2,1	1,5/2,3/3,0	1,9/2,9/3,7	2,7/3,6/4,3	3,9/5,6/7,1	
Caudal de agua	Ba/Med/Al l/h	79/127/178	100/146/190	164/232/274	160/273/354	251/401/508	325/505/633	456/626/736	673/963/1226	
Caída de presión del agua	Ba/Med/Al kPa	1,9/3,5/5,6	1,5/3,2/5,3	5,1/9,0/11,9	9,2/26,5/42,7	10,7/24,6/29,5	20,3/43,9/52,9	67,2/117,9/137,8	33,1/63,7/75	
<b>Niveles sonoros</b>										
Potencia sonora global	Ba/Med/Al dB(A)	33/40/49	31/43/50	30/45/52	30/44/51	34/46/56	38/51/58	43/56/61	50/55/64	
Presión sonora global <sup>3)</sup>	Ba/Med/Al dB(A)	24/31/40	22/34/41	21/36/43	21/35/42	25/37/47	29/42/49	34/47/52	41/46/55	
<b>Ventilador</b>										
Número		1	1	1	2	2	2	2	3	
Caudal de aire 2 tubos	Ba/Med/Al m <sup>3</sup> /h	111/190/283	105/179/265	138/274/390	173/357/499	253/486/716	350/640/933	480/893/1064	660/936/1397	
Caudal de aire 4 tubos	Ba/Med/Al m <sup>3</sup> /h	95/168/253	89/161/241	132/263/369	162/335/467	242/466/671	334/614/885	470/859/1012	634/905/1370	
Filtro		G2	G2	G2	G2	G2	G2	G2	G2	
<b>Datos eléctricos</b>										
Suministro eléctrico	Tensión	V	230	230	230	230	230	230	230	
	Fase		Monofásica	Monofásica	Monofásica	Monofásica	Monofásica	Monofásica	Monofásica	
	Frecuencia	Hz	50/60	50/60	50/60	50/60	50/60	50/60	50/60	
Consumo eléctrico 2 tubos	Ba/Med/Al W	13/24/36	10/18/29	16/37/45	15/37/56	28/55/72	37/75/105	53/100/147	90/112/188	
Consumo eléctrico 4 tubos	Ba/Med/Al W	13/24/36	10/18/28	16/37/44	15/37/55	28/54/70	37/74/104	53/99/145	90/112/188	
<b>Conexiones de agua</b>										
Tipo		Rosca hembra de tipo gas	Rosca hembra de tipo gas	Rosca hembra de tipo gas	Rosca hembra de tipo gas	Rosca hembra de tipo gas	Rosca hembra de tipo gas	Rosca hembra de tipo gas	Rosca hembra de tipo gas	
2 tubos	Pulg.	1/2	1/2	1/2	1/2	1/2	1/2	3/4	3/4	
	Frío	Pulg.	1/2	1/2	1/2	1/2	1/2	3/4	3/4	
4 tubos	Calor	Pulg.	1/2	1/2	1/2	1/2	1/2	1/2	1/2	
<b>Dimensiones y peso</b>										
Dimensiones <sup>4)</sup>	Al x An x Pr	mm	477 x 766 x 225	477 x 766 x 225	477 x 766 x 225	477 x 1136 x 225	477 x 1321 x 225	477 x 1506 x 225	575 x 1319 x 225	575 x 1506 x 225
Peso	2 / 4 tubos	kg	19/20	19/20	22/23	27/29	30/32	35/37	35/37	47/49
<b>PVPR 2 tubos</b>	€		<b>505</b>	<b>533</b>	<b>596</b>	<b>647</b>	<b>713</b>	<b>790</b>	<b>1.035</b>	<b>1.243</b>
<b>PVPR 4 tubos</b>	€		<b>602</b>	<b>635</b>	<b>699</b>	<b>739</b>	<b>830</b>	<b>895</b>	<b>1.178</b>	<b>1.332</b>

1) Según la norma Eurovent. Aire: 27 °C TS / 19 °C TH. Entrada/salida de agua: 7 °C / 12 °C. 2) Aire: 20 °C. Entrada/salida de agua: 50 °C / 45 °C. 3) Los niveles de presión sonora se basan en las características (NR) de una habitación con un volumen de 100 m<sup>3</sup> con una reverberación de 0,5 segundos. 4) Sin pies de soporte.

La tecnología en el punto de mira

- 8 modelos
- Capacidad frigorífica de 0,7 a 8,1 kW
- Capacidad calorífica de 0,9 a 11,6 kW
- Motor de ventilador AC de 5 velocidades

Características principales y accesorios

- Configuraciones de 2 y 4 tubos
- Disposición izquierda o derecha
- Fácil instalación
- Niveles sonoros muy bajos
- Válvulas ON / OFF de 2 o 3 vías
- Bandeja de drenaje auxiliar
- Entrada de aire con rejilla extraíble
- Filtro G2
- Pies PAW-FC-FSF para las unidades de suelo

Límites operativos

Temperatura del agua de entrada	De 5 a 90 °C
Temperatura del aire interior	De 5 a 32 °C





Fan coils - Consola de suelo (ventilador Inverter)



Control opcional.  
Mando de pared con control táctil.  
PAW-FC-907EC



Control opcional.  
Mando de pared.  
PAW-FC-903EC

2 tubos - Conexión izquierda (PAW-)		FC2E-P010L	FC2E-P020L	FC2E-P030L	FC2E-P040L	FC2E-P050L	FC2E-P060L	FC2E-P070L	FC2E-P080L
2 tubos - Conexión derecha (PAW-)		FC2E-P010R	FC2E-P020R	FC2E-P030R	FC2E-P040R	FC2E-P050R	FC2E-P060R	FC2E-P070R	FC2E-P080R
Capacidad frigorífica total <sup>1)</sup>	Ba/Med/Al kW	0,6/1,2/2,1	0,6/1,4/2,4	0,9/2,1/3,1	1,3/2,9/4,2	1,3/4,0/5,0	2,0/4,5/5,2	2,7/5,9/6,9	5,1/6,5/8,8
Capacidad frigorífica sensible <sup>1)</sup>	Ba/Med/Al kW	0,5/1,1/1,9	0,5/1,1/1,9	0,6/1,6/2,4	1,0/2,1/3,0	1,1/3,0/3,7	1,4/3,5/4,0	2,0/4,3/5,2	3,7/4,8/6,6
Caudal de agua	Ba/Med/Al l/h	107/210/356	110/237/406	148/354/532	230/506/722	231/685/743	341/767/800	463/1008/1098	879/1111/1254
Caída de presión del agua	Ba/Med/Al kPa	8,2/28,2/76,9	1,5/4,6/11,0	5,0/20,5/42,1	6,4/24,4/46,3	4,9/35,1/41,0	7,8/35,8/38,8	3,0/14,0/16,6	14,1/21,4/26,6
Capacidad calorífica <sup>2)</sup>	Ba/Med/Al kW	0,8/1,6/2,9	0,9/1,9/3,3	1,0/2,2/3,4	1,4/3,0/5,3	1,7/5,2/5,5	2,3/5,9/6,1	3,8/7,3/8,2	6,2/8,0/9,3
4 tubos - Conexión izquierda (PAW-)		FC4E-P010L	FC4E-P020L	FC4E-P030L	FC4E-P040L	FC4E-P050L	FC4E-P060L	FC4E-P070L	FC4E-P080L
4 tubos - Conexión derecha (PAW-)		FC4E-P010R	FC4E-P020R	FC4E-P030R	FC4E-P040R	FC4E-P050R	FC4E-P060R	FC4E-P070R	FC4E-P080R
Capacidad frigorífica total <sup>1)</sup>	Ba/Med/Al kW	0,5/1,1/1,9	0,6/1,2/2,2	0,8/1,9/2,9	1,2/2,7/4,0	1,2/3,6/4,6	1,8/4,1/4,9	2,6/5,1/6,4	5,0/6,2/9,6
Capacidad frigorífica sensible <sup>1)</sup>	Ba/Med/Al kW	0,4/0,9/1,7	0,4/1,0/1,8	0,6/1,5/2,2	0,9/1,9/2,8	1,0/2,8/3,5	1,2/3,2/3,8	1,9/3,8/4,8	3,6/4,6/7,2
Caudal de agua	Ba/Med/Al l/h	92/185/327	97/206/375	129/321/493	205/457/681	212/625/686	306/707/749	443/886/977	855/1070/1242
Caída de presión del agua	Ba/Med/Al kPa	5,8/20,1/59,2	1,3/3,7/9,7	4,0/9,2/19,7	6,3/29,6/60,1	2,5/17,9/21,3	5,1/24,3/27,2	3,5/13,6/16,5	22,9/33,9/44,3
Capacidad calorífica <sup>2)</sup>	Ba/Med/Al kW	0,4/0,8/1,4	0,6/0,9/1,5	1,0/1,4/1,8	1,2/2,0/2,8	1,6/2,4/2,5	1,4/2,9/3,1	2,5/3,4/3,6	4,5/5,9/6,9
Caudal de agua	Ba/Med/Al l/h	76/140/235	95/161/255	166/243/304	204/350/483	267/416/438	233/503/531	434/583/614	767/1011/1194
Caída de presión del agua	Ba/Med/Al kPa	1,8/4,0/8,4	1,4/3,8/9,4	5,3/9,7/14,1	15,6/41,8/76,3	11,9/26,3/28,9	11,5/43,6/48,1	61,5/103,8/113,9	42,1/69,7/95,1
<b>Niveles sonoros</b>									
Potencia sonora global	Ba/Med/Al dB(A)	34/47/60	34/47/60	31/50/59	29/44/52	30/51/57	32/54/58	40/54/59	51/56/64
Presión sonora global <sup>3)</sup>	Ba/Med/Al dB(A)	25/38/51	25/38/51	22/41/50	20/35/43	21/42/48	23/45/49	31/45/50	42/47/55
<b>Ventilador</b>									
Número		1	1	1	2	2	2	2	3
Caudal de aire 2 tubos	Ba/Med/Al m³/h	108/228/417	98/234/413	145/380/585	170/412/678	203/645/816	245/737/912	350/850/1050	685/927/1398
Caudal de aire 4 tubos	Ba/Med/Al m³/h	91/199/379	84/200/380	123/342/540	148/369/627	185/587/646	205/668/716	329/798/894	660/884/1079
Filtro		G2	G2	G2	G2	G2	G2	G2	G2
<b>Datos eléctricos</b>									
Suministro eléctrico	Tensión V	230	230	230	230	230	230	230	230
	Fase	Monofásica	Monofásica	Monofásica	Monofásica	Monofásica	Monofásica	Monofásica	Monofásica
	Frecuencia Hz	50/60	50/60	50/60	50/60	50/60	50/60	50/60	50/60
Consumo eléctrico 2 tubos	Ba/Med/Al W	5/11/41	5/13/41	4/16/42	2/13/43	4/24/46	2/30/54	11/44/77	23/42/108
Consumo eléctrico 4 tubos	Ba/Med/Al W	5/11/39	5/13/40	6/15/40	2/12/42	2/23/44	2/28/52	11/43/75	22/41/116
<b>Conexiones de agua</b>									
Tipo		Rosca hembra de tipo gas	Rosca hembra de tipo gas	Rosca hembra de tipo gas	Rosca hembra de tipo gas	Rosca hembra de tipo gas	Rosca hembra de tipo gas	Rosca hembra de tipo gas	Rosca hembra de tipo gas
2 tubos	Pulg.	1/2	1/2	1/2	1/2	1/2	1/2	3/4	3/4
4 tubos	Frío	Pulg.	1/2	1/2	1/2	1/2	1/2	3/4	3/4
	Calor	Pulg.	1/2	1/2	1/2	1/2	1/2	1/2	1/2
<b>Dimensiones y peso</b>									
Dimensiones <sup>4)</sup>	Al x An x Pr mm	477 x 766 x 225	477 x 766 x 225	477 x 951 x 225	477 x 1136 x 225	477 x 1321 x 225	477 x 1506 x 225	575 x 1319 x 225	575 x 1506 x 225
Peso	2 / 4 tubos kg	19/20	19/20	22/23	27/29	30/32	35/37	35/37	47/49
PVPR 2 tubos	€	750	764	906	932	966	1.139	1.178	1.553
PVPR 4 tubos	€	816	830	841	1.062	1.139	1.164	1.281	1.684

1) Según la norma Eurovent. Aire: 27 °C TS / 19 °C TH. Entrada/salida de agua: 7 °C / 12 °C. 2) Aire: 20 °C. Entrada/salida de agua: 50 °C / 45 °C. 3) Los niveles de presión sonora se basan en las características (NR) de una habitación con un volumen de 100 m³ con una reverberación de 0,5 segundos. 4) Sin pies de soporte.

La tecnología en el punto de mira

- 8 modelos
- Capacidad frigorífica de 0,6 a 8,8 kW
- Capacidad calorífica de 0,8 a 9,3 kW
- Ventiladores Inverter de bajo consumo energético

Características principales y accesorios

- Configuraciones de 2 y 4 tubos
- Disposición izquierda o derecha
- Fácil instalación
- Niveles sonoros muy bajos
- Válvulas ON / OFF de 2 o 3 vías
- Bandeja de drenaje auxiliar
- Entrada de aire con rejilla extraíble
- Filtro G2
- Pies PAW-FC-FSF para las unidades de suelo

Límites operativos	
Temperatura del agua de entrada	De 5 a 90 °C
Temperatura del aire interior	De 5 a 32 °C



## Fan coils - Fan coil de pared (AC)



Control opcional.  
Mando de pared  
avanzado.  
PAW-FC-RC1



Control opcional.  
Mando de pared con  
control táctil.  
PAW-FC-907AC



Control opcional.  
Mando de pared.  
PAW-FC-903AC



Control remoto  
por infrarrojos  
proporcionado con  
las versiones IR.  
Control IR

2 tubos			PAW-FC2A-K007	PAW-FC2A-K009	PAW-FC2A-K018	PAW-FC2A-K022
			PAW-FC2A-K007IR	PAW-FC2A-K009IR	PAW-FC2A-K018IR	PAW-FC2A-K022IR
Capacidad frigorífica total <sup>1)</sup>	Ba/Med/Al	kW	1,0/1,3/1,7	1,6/1,7/2,4	2,8/3,0/3,5	2,9/3,1/3,9
Capacidad frigorífica sensible <sup>1)</sup>	Ba/Med/Al	kW	0,7/1,0/1,2	1,2/1,3/1,9	2,1/2,3/2,7	2,3/2,5/3,1
Caudal de agua	Ba/Med/Al	l/h	172/231/287	270/291/418	483/508/609	502/535/669
Caída de presión del agua	Ba/Med/Al	kPa	18,6/24,9/30,9	18,5/27,0/40,0	34,6/41,3/55,6	37,2/33,7/45,2
Capacidad calorífica <sup>2)</sup>	Ba/Med/Al	kW	1,4/1,7/2,0	1,7/2,0/2,7	2,9/3,2/4,0	3,1/3,7/4,4
<b>Niveles sonoros</b>						
Potencia sonora	Ba/Med/Al	dB(A)	45/49/51	47/52/57	49/53/59	56/59/63
Presión sonora <sup>3)</sup>	Ba/Med/Al	dB(A)	32/36/38	34/39/44	40/43/46	43/46/50
<b>Ventilador</b>						
Número			1	1	1	1
Caudal de aire	Ba/Med/Al	m <sup>3</sup> /h	282/321/360	367/413/551	532/592/680	617/709/850
Filtro			G1	G1	G1	G1
<b>Datos eléctricos</b>						
Suministro eléctrico	Tensión	V	230	230	230	230
	Fase		Monofásica	Monofásica	Monofásica	Monofásica
	Frecuencia	Hz	50	50	50	50
Valor nominal del fusible		A	3	3	3	3
Consumo eléctrico	Ba/Med/Al	W	39/42/62	30/47/59	44/50/55	50/55/70
<b>Conexiones de agua</b>						
Tipo			Rosca hembra de tipo gas	Rosca hembra de tipo gas	Rosca hembra de tipo gas	Rosca hembra de tipo gas
Conexiones de agua		Pulgadas	1/2	1/2	1/2	1/2
<b>Dimensiones y peso</b>						
Dimensiones	Al x An x Pr	mm	275 x 845 x 180	275 x 845 x 180	298 x 940 x 200	298 x 940 x 200
Peso		kg	11	11	13	13
<b>PVPR</b>		€	<b>635</b>	<b>686</b>	<b>762</b>	<b>814</b>
<b>PVPR con mando infrarrojo</b>		€	<b>719</b>	<b>781</b>	<b>864</b>	<b>939</b>

1) Según la norma Eurovent. Aire: 27 °C TS / 19 °C TH. Entrada/salida de agua: 7 °C / 12 °C. 2) Según la norma Eurovent. Aire: 20 °C. Entrada/salida de agua: 45 °C / 40 °C. 3) Presión acústica para un local de 100 m<sup>3</sup>, un tiempo de reverberación de 0,5 s y una distancia de 1 m.

### La tecnología en el punto de mira

- 4 modelos
- Capacidad frigorífica de 1,0 a 3,9 kW
- Capacidad calorífica de 1,4 a 4,4 kW
- Versión: Ventilador AC de 2 tubos

### Características principales y accesorios

- Válvula ON / OFF de 2 o 3 vías
- Motor de ventilador AC de 3 velocidades
- Unidad silenciosa para un óptimo confort del cliente
- Diseño estético orientado a aplicaciones residenciales y hoteles
- Compatible con el controlador IR (proporcionado con las versiones IR)
- Serpentin con aletas hidrófilas para mejorar el flujo de condensado

#### Límites operativos

Temperatura del agua de entrada	De 5 a 60 °C
Temperatura del aire interior	De 6 a 40 °C







Smart fan coils

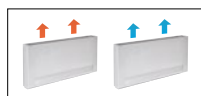

Termostato avanzado incorporado.

			PAW-AAIR-200-2	PAW-AAIR-700-2	PAW-AAIR-900-2
Capacidad frigorífica total	Ba/Med/Al	kW	0,2/0,3/0,6	0,8/1,0/1,2	1,2/1,5/1,7
Capacidad frigorífica sensible	Ba/Med/Al	kW	0,2/0,3/0,5	0,6/0,9/1,1	1,1/1,4/1,6
Caudal de agua	Ba/Med/Al	kg/h	40,0/59,0/95,0	129,0/178,0/207,0	198,0/261,0/300,0
Caída de presión del agua	Ba/Med/Al	kPa	0,4/2,0/2,9	1,0/2,0/2,0	6,0/9,0/12,0
Temperatura del agua de entrada		°C	10	10	10
Temperatura del agua de salida		°C	15	15	15
Temperatura del aire de entrada		°C	27,0	27,0	27,0
Temperatura del aire de salida	Ba/Med/Al	°C	15,0/17,0/18,0	14,0/16,0/17,0	16,0/17,0/18,0
Humedad relativa del aire de entrada		%	47	47	47
Capacidad calorífica total	Ba/Med/Al	kW	0,2/0,5/0,6	0,7/1,0/1,2	0,9/1,4/1,7
Caudal de agua	Ba/Med/Al	kg/h	37,3/80,8/98,0	121,8/177,5/204,3	152,4/244,2/292,9
Caída de presión del agua	Ba/Med/Al	kPa	0,4/2,0/2,9	0,3/0,8/1,0	0,5/1,6/2,2
Temperatura del agua de entrada		°C	35	35	35
Temperatura del agua de salida		°C	30	30	30
Temperatura del aire de entrada		°C	19,0	19,0	19,0
Temperatura del aire de salida	Ba/Med/Al	°C	38,9/32,0/30,0	33,3/31,8/30,6	30,2/31,1/30,6
Caudal de aire	Ba/Med/Al	m³/min	0,9/1,9/2,7	2,6/4,2/5,3	4,1/6,1/7,7
Potencia máxima absorbida	Ba/Med/Al	W	7,0/9,0/13,0	14,0/18,0/22,0	16,0/20,0/24,0
Presión sonora	Ba/Med/Al	dB(A)	23/33/40	24/36/42	25/36/44
Dimensiones (ALxAnxPr)		mm	579 x 735 x 129	579 x 935 x 129	579 x 1135 x 129
Peso neto		kg	17	20	23
Válvula de 3 vías incluida			Sí	Sí	Sí
Termostato de pantalla táctil			Sí	Sí	Sí
<b>PVPR</b>		<b>€</b>	<b>1.177</b>	<b>1.293</b>	<b>1.408</b>

\* Smart fan coils fabricados por Innova.

Accesorios		PVPR €
<b>PAW-AAIR-LEGS-1</b>	Kits de 2 patas para proteger las tuberías de agua	<b>80</b>

Accesorios		PVPR €
<b>PAW-AAIR-RHCABLE</b>	Cable de extensión para la conexión de la válvula de 3 vías en modelos con conexiones hidráulicas cambiadas al lado derecho	<b>45</b>

Elegantes fan coils sobre suelo con control avanzado

Los estilizados Smart fan coils consiguen un gran confort y una elevada eficiencia.

Con una profundidad inferior a 130 mm, son lo más avanzado del mercado. El diseño elegante y la sofisticación son claramente visibles en todos los detalles.

El motor emplea considerablemente menos energía (baja temperatura de agua), lo que se traduce en una eficiencia de ventilación excepcional. La velocidad del ventilador se modula constantemente a través del control de temperatura con lógica integral proporcional, con indudables ventajas a la hora de regular la temperatura y la humedad en modo verano.

Con radiadores de fundición de serie.

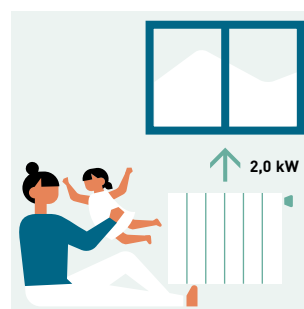

Se necesita agua a 65 °C.

Con Smart fan coil.

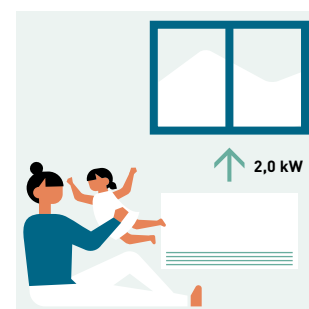

Se necesita agua a 35 °C.

La tecnología en el punto de mira

- 4 modos de funcionamiento (automático, silencioso, nocturno y de máxima velocidad de ventilación)
- Diseño exclusivo
- Muy compacto (solo 129 mm de profundidad)
- Disponibles funciones de refrigeración y deshumidificación (se necesita un drenaje)
- Válvula de 3 vías incluida (no se necesita purgador en la instalación si se instalan más de tres unidades)
- Termostato de pantalla táctil

Todas las curvas de temperatura y capacidad están disponibles en [www.panasonicproclub.com](http://www.panasonicproclub.com)

**PRO Club**



# Control



## Control sencillo y fácil de usar para unidades exteriores

Todos los sistemas ECOi-W incluyen de serie un panel de control de diseño intuitivo. El control basado en microprocesador incluye una nueva lógica IHM e implementa un manejo inteligente para satisfacer tus necesidades.

### Operación básica.

- Ajuste de ON/OFF
- Ajuste del modo de frío/calor

### Ahorro de energía.

- Control lógico inteligente de la temperatura del agua de entrada
- Modo nocturno para reducir el consumo eléctrico y el ruido
- Modo de funcionamiento de carga parcial
- Control de temperatura máxima de descarga

### Servicio / Mantenimiento.

- Funcionamiento de prueba automático con solo pulsar un botón
- Aviso de alarma con las últimas 10 alarmas
- Contador de horas de funcionamiento del compresor y de la bomba
- Límites de funcionamiento del compresor almacenados en una memoria flash

### Otros.

- BMS compatible (RS485 ModBus RTU or BACnet MSTP protocol)



## Kit de control remoto

**PAW-SYSREMKIT para modelos R410A**

**PAW-SYSREMKIT1 para modelos R32**

Sencillo control remoto por si necesita una instalación en una ubicación diferente a la de las unidades.

### Características:

- 8 líneas de visualización con luz de fondo azul y blanca seleccionable
- Botón rotativo para un fácil manejo
- Función de programación
- Botón de alarma con indicador LED
- El firmware puede actualizarse a través de la interfaz USB



## Nuevo servicio de monitorización remota ECOi-W Cloud

**PAW-CM000SP041.**

Acceso a distancia en tiempo real para optimizar los trabajos de servicio y mantenimiento.

Notificación de alarma por correo electrónico.

Informes y visualización de gráficos con 300 variedades.

Varias señales LED en el hardware para comprobar el estado en la ubicación.

### La tecnología en el punto de mira

- Máximo 10 unidades exteriores conectables
- Se requiere Modbus RTU
- Historial de intervalo de datos de hasta 5 minutos
- Tarjeta SIM 4G instalada
- Carcasa IP65
- Antena opcional disponible, en caso de que la señal 4G no sea lo suficientemente buena



# Mandos de pared para fan coils AC y ventilador Inverter

## Mando de pared avanzado (AC)

### PAW-FC-RC1

Este control remoto avanzado de pared, con cable, proporciona un nivel más alto de confort de calefacción. El sensor se puede usar como caudalímetro y parar el ventilador cuando la temperatura del agua es baja, evitando así las corrientes frías en invierno.

#### Características:

- Para ventilador de aire acondicionado de 2 y 4 tubos
- Función de cambio automático (prevención de corrientes de aire frío)
- Termostato de sala
- 3 salidas, relés de 230 V para control de ventilador
- 2 salidas, relés de 230 V para control de calefacción/refrigeración
- Conexión a BMS - dispositivo Modbus RTU esclavo
- 1 entrada digital para detección de presencia (interruptor de tarjeta)
- 1 entrada analógica para sensor



## Mando de pared (AC / ventilador Inverter)

Con un diseño elegante y sofisticado, con pantalla LCD retroiluminada, es adecuado para su instalación en una amplia variedad de lugares, como oficinas, hoteles y aplicaciones residenciales. Al conectar el control remoto de pared, con cable, a la gama de fan coils AC o Inverter, el usuario disfruta de un rendimiento mejorado, niveles más altos de eficiencia y, por lo tanto, de un mayor ahorro energético.

### PAW-FC-907AC

#### Características:

- Para ventilador AC de 2 tubos
- Pantalla LCD retroiluminada con control táctil
- Relé de control de 3 velocidades, para el ventilador
- Economizador

### PAW-FC-907EC

#### Características:

- Para ventilador Inverter de 2 y 4 tubos
- Pantalla LCD retroiluminada con control táctil
- Control de ventilador Inverter de rango ajustable
- Economizador
- Conexión a BMS a través de Modbus
- 1 entrada digital para detección de presencia (interruptor de tarjeta)



## Mando de pared (AC / ventilador Inverter)

Con sus numerosas características y perfectamente adaptado para controlar unidades fan coil de aire acondicionado e Inverter, el PAW-FC-903AC/EC es el complemento ideal para cualquier fan coil. Con una interfaz de usuario intuitiva con pulsadores y una gran pantalla LCD, se adapta a la perfección a casi cualquier lugar.

### PAW-FC-903AC

#### Características:

- Para ventilador AC de 2 tubos
- Pantalla LCD retroiluminada
- Relé de control de 3 velocidades, para el ventilador
- Economizador

### PAW-FC-903EC

#### Características:

- Para ventilador Inverter de 2 y 4 tubos
- Pantalla LCD retroiluminada
- Control de ventilador Inverter de rango ajustable
- Economizador
- Conexión a BMS a través de Modbus
- 1 entrada digital para detección de presencia (interruptor de tarjeta)



# Accesorios y control

Control remoto con cable para unidades exteriores	Servicio de monitorización remota ECOi-W Cloud	
 <p><b>Control remoto por si necesita una instalación en ubicación diferente a la de las unidades.</b></p> <p>----- PAW-SYSREMKIT ----- 718 €</p>	 <p><b>Kit de extensión y pasacables para antena móvil (2/4G) (3 m).</b></p> <p>----- PAW-CM000K001 ----- 125 €</p>	 <p><b>Caja Cloudgate IP65 plug and play móvil 4G Europa.</b></p> <p>----- PAW-CM000SP041 ----- 1.035 €</p> <p><b>Tarifa de servicio inalámbrico durante 1 año.</b> Suscripciones periódicas de prepago identificadas por «tokens» de software cargados en el portal privado del cliente.</p> <p>----- PAW-00SRTS011 ----- A consultar</p>

Válvulas de cierre			Kit de conexión Victaulic
			
<p><b>Kit de válvulas de cierre para los modelos 20 - 40.</b></p> <p>----- PAW-SYSSOV1 ----- 108 €</p>	<p><b>Kit de válvulas de cierre para los modelos 45 - 75.</b></p> <p>----- PAW-SYSSOV2 ----- 161 €</p>	<p><b>Kit de válvulas de cierre para los modelos 90 - 125.</b></p> <p>----- PAW-SYSSOV3 ----- 239 €</p>	<p><b>Kit de conexión Victaulic para los modelos 140 - 210.</b></p> <p>----- PAW-SYSVICTH ----- 130 €</p>

## Mandos de pared para fan coils

 <p><b>Mando de pared avanzado (AC).</b></p> <p>----- PAW-FC-RC1 ----- 200 €</p>	 <p><b>Mando de pared y control táctil para 2 y 4 tubos, fan coil EC (control + Modbus).</b></p> <p>----- PAW-FC-907EC ----- 246 €</p>	 <p><b>Mando de pared para fan coil de 2 y 4 tubos, fan coil EC (control + Modbus).</b></p> <p>----- PAW-FC-903EC ----- 246 €</p>
	<p><b>Mando de pared y control táctil para 2 tubos, fan coil AC (solo control).</b></p> <p>----- PAW-FC-907AC ----- 103 €</p>	<p><b>Mando de pared para 2 tubos, fan coil AC (solo control).</b></p> <p>----- PAW-FC-903AC ----- 103 €</p>

## Accesorios: válvulas para fan coils de consola de techo, consola de suelo y conducto

<p><b>Válvula de 2 vías + bandeja de drenaje para modelos 010-060 de techo, suelo y conducto de 2 tubos.</b></p> <p>----- PAW-FC-2WY-11/55-1 ----- 145 €</p>	<p><b>Válvula de 2 vías + bandeja de drenaje para modelos 070-080 de techo, suelo y conducto de 2 tubos.</b></p> <p>----- PAW-FC-2WY-65/90-1 ----- 162 €</p>	<p><b>Válvula de 2 vías + bandeja de drenaje para modelo F040 de conducto de 2 tubos.</b></p> <p>----- PAW-FC-2WY-F040 ----- 185 €</p>
<p><b>Válvula de 3 vías + bandeja de drenaje para modelos 010-060 de techo, suelo y conducto de 2 tubos.</b></p> <p>----- PAW-FC-3WY-11/55-1 ----- 211 €</p>	<p><b>Válvula de 3 vías + bandeja de drenaje para modelos 070-080 de techo, suelo y conducto de 2 tubos.</b></p> <p>----- PAW-FC-3WY-65/90-1 ----- 239 €</p>	<p><b>Válvula de 3 vías + bandeja de drenaje para modelo F040 de conducto de 2 tubos.</b></p> <p>----- PAW-FC-3WY-F040 ----- 299 €</p>



<b>Válvula de 2 vías + bandeja de drenaje para modelos 010-060 de techo, suelo y conducto de 4 tubos.</b> ----- PAW-FC4-2WY-010 246 €	<b>Válvula de 2 vías + bandeja de drenaje para modelos 070-080 de techo, suelo y conducto de 4 tubos.</b> ----- PAW-FC4-2WY-070 264 €	<b>Válvula de 2 vías + bandeja de drenaje para modelo F040 de conducto de 4 tubos.</b> ----- PAW-FC4-2WY-F040 311 €
<b>Válvula de 3 vías + bandeja de drenaje para modelos 010 de techo, suelo y conducto de 4 tubos.</b> ----- PAW-FC4-3WY-010 394 €	<b>Válvula de 3 vías + bandeja de drenaje para modelos 020-060 de techo, suelo y conducto de 4 tubos.</b> ----- PAW-FC4-3WY-020 394 €	<b>Válvula de 3 vías + bandeja de drenaje para modelos 070-080 de techo, suelo y conducto de 4 tubos.</b> ----- PAW-FC4-3WY-070 484 €
<b>Válvula de 3 vías + bandeja de drenaje para modelo F040 de conducto de 4 tubos.</b> ----- PAW-FC4-3WY-F040 549 €		

**Accesorios: válvulas para fan coils de conducto de alta presión estática**

<b>Válvula de 2 vías + bandeja de drenaje para modelos E070 de conducto de alta presión de 2 tubos.</b> ----- PAW-FC2-2WY-E070 340 €	<b>Válvula de 2 vías + bandeja de drenaje para modelos E150-E180 de conducto de alta presión de 2 tubos.</b> ----- PAW-FC-2WY-150 353 €	<b>Válvula de 2 vías + bandeja de drenaje para modelos E210-E240 de conducto de alta presión de 2 tubos.</b> ----- PAW-FC2-2WY-E210 484 €
<b>Válvula de 3 vías + bandeja de drenaje para modelos E070 de conducto de alta presión de 2 tubos.</b> ----- PAW-FC2-3WY-E070 604 €	<b>Válvula de 3 vías + bandeja de drenaje para modelos E150-E180 de conducto de alta presión de 2 tubos.</b> ----- PAW-FC-3WY-150 621 €	<b>Válvula de 3 vías + bandeja de drenaje para modelos E210-E240 de conducto de alta presión de 2 tubos.</b> ----- PAW-FC2-3WY-E210 758 €
<b>Válvula de 2 vías + bandeja de drenaje para modelos E070 de conducto de alta presión de 4 tubos.</b> ----- PAW-FC4-2WY-E070 484 €	<b>Válvula de 2 vías + bandeja de drenaje para modelos E150-E180 de conducto de alta presión de 4 tubos.</b> ----- PAW-FC4-2WY-E150 484 €	<b>Válvula de 2 vías + bandeja de drenaje para modelos E210-E240 de conducto de alta presión de 4 tubos.</b> ----- PAW-FC4-2WY-E210 604 €
<b>Válvula de 3 vías + bandeja de drenaje para modelos E070 de conducto de alta presión de 4 tubos.</b> ----- PAW-FC4-3WY-E070 830 €	<b>Válvula de 3 vías + bandeja de drenaje para modelos E150-E180 de conducto de alta presión de 4 tubos.</b> ----- PAW-FC4-3WY-E150 830 €	<b>Válvula de 3 vías + bandeja de drenaje para modelos E210-E240 de conducto de alta presión de 4 tubos.</b> ----- PAW-FC4-3WY-E210 954 €

**Accesorios: válvulas para fan coils tipo cassette de 4 vías**

<b>Válvula de 2 vías + bandeja de drenaje para modelos de cassette U020-U040 de 2 tubos.</b> ----- PAW-FC2-2WY-U020 394 €	<b>Válvula de 2 vías + bandeja de drenaje para modelos de cassette U050-U070 de 2 tubos.</b> ----- PAW-FC2-2WY-U050 394 €	<b>Válvula de 3 vías + bandeja de drenaje para modelos de cassette U020-U040 de 2 tubos.</b> ----- PAW-FC2-3WY-U020 394 €	<b>Válvula de 3 vías + bandeja de drenaje para modelos de cassette U050-U070 de 2 tubos.</b> ----- PAW-FC2-3WY-U050 394 €
<b>Válvula de 2 vías + bandeja de drenaje para modelos de cassette U020-U040 de 4 tubos.</b> ----- PAW-FC4-2WY-U020 657 €	<b>Válvula de 2 vías + bandeja de drenaje para modelos de cassette U050-U070 de 4 tubos.</b> ----- PAW-FC4-2WY-U050 657 €	<b>Válvula de 3 vías + bandeja de drenaje para modelos de cassette U020-U040 de 4 tubos.</b> ----- PAW-FC4-3WY-U020 657 €	<b>Válvula de 3 vías + bandeja de drenaje para modelos de cassette U050-U070 de 4 tubos.</b> ----- PAW-FC4-3WY-U050 657 €

**Accesorios: válvulas para fan coils de pared**

<b>Válvula de 2 vías para unidad de pared K007-K022 de 2 tubos.</b> ----- PAW-FC2-2WY-K007 162 €	<b>Válvula de 3 vías para unidad de pared K007-K022 de 2 tubos.</b> ----- PAW-FC2-3WY-K007 258 €
--	--

**Accesorios para Smart fan coil**

<b>Kits de 2 patas para proteger las tuberías de agua.</b> ----- PAW-AAIR-LEGS-1 80 €	<b>Cable de conexión del motor para las unidades cuyas conexiones hidráulicas están en el lado derecho.</b> ----- PAW-AAIR-RHCABLE 45 €
---	---



## Unidades de condensación - serie CR de Panasonic con refrigerante natural

Las unidades de condensación CO<sub>2</sub> - serie CR de Panasonic es la solución ideal para supermercados, tiendas y gasolineras.

Mantener los alimentos siempre frescos a la temperatura perfecta en vitrinas o cámaras de frío es fundamental. Y uno de los mayores retos para esas tiendas han sido los costosos efectos de las averías en la refrigeración que pueden derivar en un importante desperdicio de los productos.

Unidades de condensación transcíticas de CO<sub>2</sub> - serie CR → 274

Elige la solución ecológica sostenible de Panasonic → 276

Unidades de condensación CO<sub>2</sub> - serie CR → 277

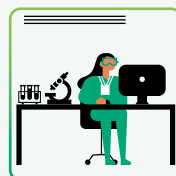
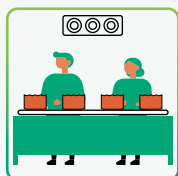
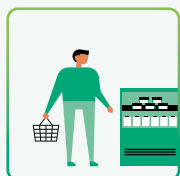

# Unidades de condensación transcíticas de CO<sub>2</sub> - serie CR

Tipo MT/LT de 4 HP, una nueva gama de la serie CR, ofrece una amplia gama de sistemas de refrigeración que responden a las necesidades específicas de pequeñas tiendas minoristas.



## 1 Mayor eficiencia con calidad fiable

- Panasonic ha combinado el compresor de dos etapas y el ciclo partido para aumentar la eficiencia.
- Alto rendimiento estacional. SEPR: Máximo 3,83 en refrigeración, 1,92 en congelación <sup>1)</sup>
- Alto rendimiento COP a una temperatura ambiente elevada

1) 200VF5.

## 2 Instalación flexible

- Puntos de ajuste disponibles a temperatura media o baja en función de las aplicaciones
- Unidad compacta
- Funcionamiento silencioso
- Tuberías de gran longitud: Máximo 100 m <sup>2)</sup>
- Elevada presión estática externa <sup>2)</sup>
- Control al transferir la presión para un control estable de la válvula de expansión en las vitrinas <sup>2)</sup>

2) 1000VF8/8A.

## 3 Toma de conexión de recuperación de calor: la posibilidad de usar energía renovable

- Máximo 16,7 kW de calor gratis
- Posibilidad opcional de obtener subvenciones (según la ubicación)
- Proceso de conexión sencillo

### ¿Por qué CO<sub>2</sub>? Refrigerante natural

La normativa F Gas es una prioridad para los países europeos. Ésta asegura el cumplimiento del acuerdo de Kigali ayudando a los compromisos climáticos internacionales de gases invernadero y liderando la transición global hacia tecnologías libres de gases HFCs. El dióxido de carbono (R-744) está recuperando el lugar que se merece en el mundo de la refrigeración. A causa de las inquietudes medioambientales, la legislación está impulsando la adopción de refrigerantes «alternativos», entre los que se encuentra el CO<sub>2</sub>. El CO<sub>2</sub> es una solución respetuosa con el medio ambiente, con un ODP (potencial de agotamiento del ozono) = 0 y un

GWP (potencial de calentamiento global) = 1, lo que indica que se trata de una sustancia natural en la atmósfera. Países de todo el mundo están tomando cartas en el asunto para adoptar la legislación nacional necesaria e implementar el acuerdo para reducir el uso de HFC. Con los sistemas de refrigeración de CO<sub>2</sub>, ahora Panasonic puede ofrecer una solución para impedir el calentamiento global y apoyar a aquellos puntos de venta respetuosos con el medio ambiente en Europa. La siguiente tabla detalla el gran rendimiento del R744 (CO<sub>2</sub>) en cuanto al impacto y la seguridad medioambiental.

**ODP (potencial de agotamiento del ozono) = 0 - GWP (potencial de calentamiento global) = 1.**

	Refrigerante de nueva generación			Refrigerante actual	
	CO <sub>2</sub>	Amoniaco	Isobutano	R410A	R404A
<b>ODP</b>	0	0	0	0	0
<b>GWP</b>	1	0	4	2090	3920
<b>Inflamabilidad</b>	No inflamable	Ligeramente inflamable	Inflamable	No inflamable	No inflamable
<b>Toxicidad</b>	No	Sí	No	No	No



### Capacidad frigorífica superior para cada temperatura de evaporación

El compresor rotativo de compresión en 2 etapas de CO<sub>2</sub> desarrollado por Panasonic ha sido diseñado para comprimir el refrigerante de CO<sub>2</sub> dos veces; reduce la carga en la operación a la mitad (en comparación con una compresión de refrigerante en una sola etapa) mientras ofrece una mejor durabilidad y fiabilidad.

Se pueden configurar las unidades para que funcionen a temperaturas baja o media con los ajustes iniciales. Estos ajustes pueden a través de un interruptor rotativo e intuitivo para seguir mejorando el ahorro de energía.

Serie CR	Baja temperatura	Media temperatura	ET (temperatura de evaporación)	Ejemplo de tamaño de la sala (BT / MT)*
OCU-CR200VF5A	✓	✓	-45 ~ -5 °C	10 m <sup>3</sup> / 40 m <sup>3</sup>
OCU-CR400VF8	—	✓	-20 ~ -5 °C	— / 80 m <sup>3</sup>
OCU-CR400VF8A	✓	✓	-45 ~ -5 °C	20 m <sup>3</sup> / 80 m <sup>3</sup>
OCU-CR1000VF8	—	✓	-20 ~ -5 °C	— / 200 m <sup>3</sup>
OCU-CR1000VF8A	✓	✓	-45 ~ -5 °C	50 m <sup>3</sup> / 200 m <sup>3</sup>

\* El tamaño de la sala es la referencia. Póngase en contacto con un distribuidor autorizado de Panasonic para el cálculo.

TIPO MT/BT  
200VF5A  
4 kW / 2 kW

TIPO MT  
400VF8 - 7,5 kW  
**NUEVO TIPO MT/BT**  
400VF8A  
8 kW / 4 kW

TIPO MT  
1000VF8 - 15 kW  
**TIPO MT/BT**  
1000VF8A  
16 kW / 8 kW

**3,83\*** **1,92\***  
SEPR REFRIGERACIÓN SEPR CONGELACIÓN

\* Los valores SEPR han sido testados en un laboratorio de terceros.

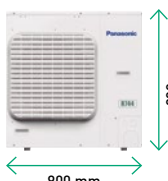

930 mm

900 mm

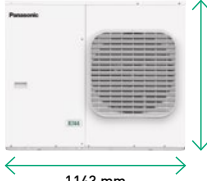

948 mm

1143 mm



1940 mm

890 mm

### Panasonic ha combinado la tecnología del compresor en dos etapas y el ciclo partido

- Compresor rotativo en dos etapas de Panasonic que ofrece un rendimiento potente desde hace más de 20 años
- El ciclo partido\* aumenta el efecto de refrigeración

¡Ya está listo el vídeo con información detallada!



+

\* Disponible para los modelos 200VF5, 1000VF8A y OCU-CR400VF8A.

\*\* En caso de comparar el ciclo estándar con el compresor rotativo en una etapa.

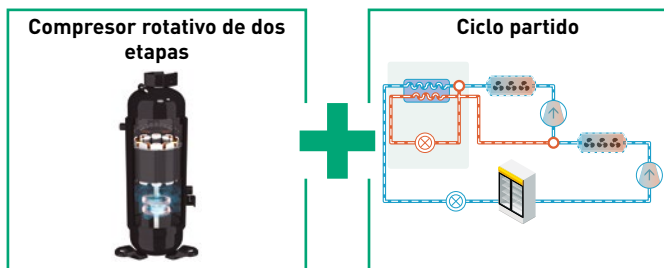

#### Ciclo estándar.



#### Ciclo partido.

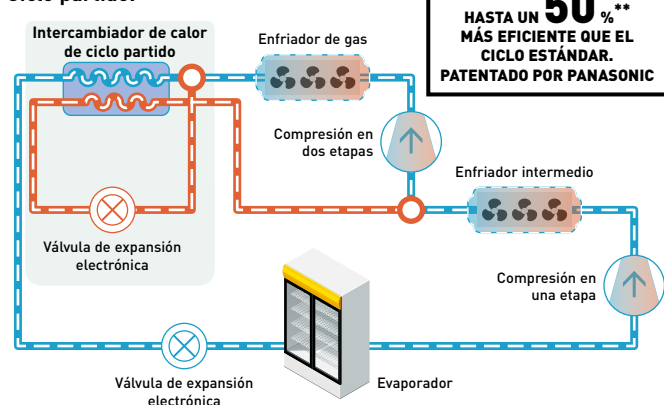

### Nuevo panel de control y válvulas de expansión electrónica.

Se ha rediseñado un control inteligente con un chasis compacto. Este control posee un programa inteligente, especial para vitrinas y cámaras de frío.

Las válvulas de expansión electrónica (EEV) están preparadas con 7 tamaños diferentes para satisfacer con precisión la demanda del sector.

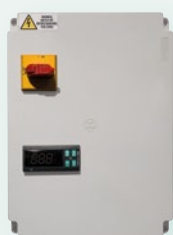

#### Control inteligente con chasis compacto.

- Control MPXPRO
- Tamaño: 300 x 220 x 120 mm

#### Referencia del modelo

PAW-CO2-PANEL-C



#### Gama de válvulas de expansión electrónica (EEV).

#### Referencia del modelo

PAW-E2V03CWAC0	PAW-E2V14CWAC0
PAW-E2V05CWAC0	PAW-E2V18CWAC0
PAW-E2V09CWAC0	PAW-E2V24CWAC0
PAW-E2V11CWAC0	

# Elige la solución ecológica sostenible de Panasonic

Unidades de condensación CO<sub>2</sub> - serie CR respetuosas con el medio ambiente.



<https://youtu.be/9VMPI69PEFQ>

## Modbus compatible con el sistema de monitorización

Las unidades de condensación CO<sub>2</sub> - serie CR de Panasonic pueden supervisarse mediante los principales sistemas de monitorización, como CAREL, Eliwell, Danfoss y RDM. El sistema de monitorización permite registrar, monitorizar y reportar las condiciones de temperatura, etc. de todo el sistema de unidades de condensación CO<sub>2</sub> - serie CR en las tiendas.

### Sistema de monitorización



Standard boss & boss-mini

AK-SM Series\*

TelevisGo

DMTOUCH

\* Además del sistema de monitorización, se requiere la puerta de enlace M2M1-10 (código de modelo: FDS021). La puerta de enlace M2M1-10 es un suministro local.

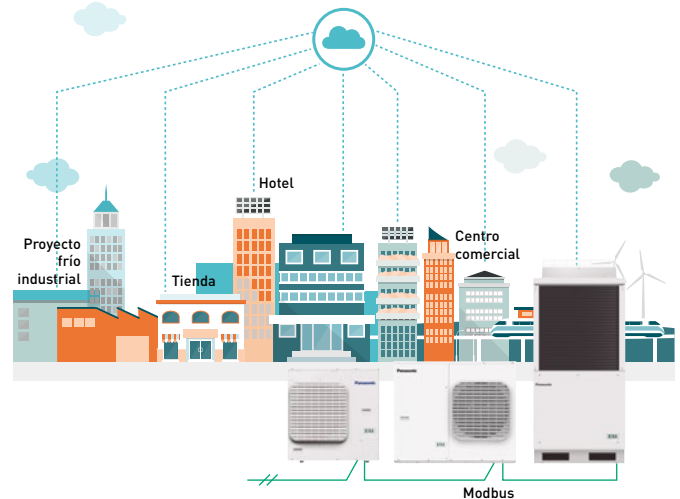

## Nuevo «Checker» de servicio de CO<sub>2</sub>

El «checker» de servicio es una herramienta útil que facilita tus tareas técnicas como la puesta en marcha, el mantenimiento y la solución de problemas para las unidades de condensación CO<sub>2</sub> - serie CR de Panasonic. Panasonic te facilita el archivo DRX donde se incluye la biblioteca de la unidad Panasonic con la adquisición del «checker» de servicio de CO<sub>2</sub>.

### Características principales:

- Lectura y registro de parámetros técnicos variables
- Posibilidad de ajustar los valores de funcionamiento
- Visualización de gráficos en 2D para un análisis detallado
- Monitorización de un estado de alarma; por ejemplo, el estado del nivel de aceite del compresor



### Model reference

PAW-CO2-CHECKER

Para utilizarlo, es necesario descargar el software gratuito Device Manager del sitio web de Eliwell:

Visita <https://www.eliwell.com/en/Family/DeviceManager.html> utilizando este QR.

Nombre del producto Eliwell: Device Manager 100. Número de pieza de Eliwell: DMP1000002000.



## Herramienta de asistencia al diseño disponible en PRO Club de Panasonic

Panasonic ha presentado una nueva calculadora en línea para ayudar a ingenieros, instaladores y técnicos a realizar cálculos rápidos de cara a especificar soluciones para sistemas de refrigeración comercial. La calculadora puede encontrarse en PRO Club de Panasonic.

- Selección de la temperatura de evaporación
- Calculadora de capacidad frigorífica
- Cálculo de tuberías de refrigerante
- Cálculo de válvulas de expansión electrónica
- Cálculo de la cantidad de refrigerante

¡Compatible con todos los dispositivos, ordenadores, tablets y smartphones!

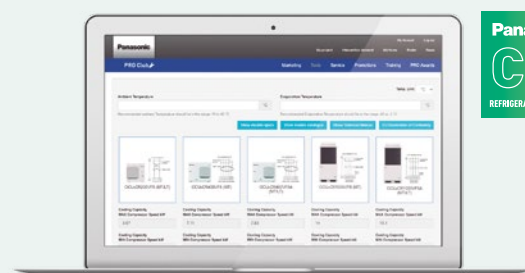

## PRO Club

Visita [www.panasonicproclub.com](http://www.panasonicproclub.com) o mediante smartphone usando este QR.



Unidades de condensación CO<sub>2</sub> - serie CR



<https://youtu.be/K9QZkksuKI>

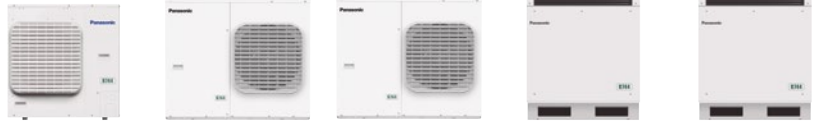

Modelo estándar		OCU-CR200VF5A	OCU-CR400VF8	OCU-CR400VF8A	OCU-CR1000VF8	OCU-CR1000VF8A
Modelo con revestimiento anticorrosión		OCU-CR200VF5ASL	OCU-CR400VF8SL	OCU-CR400VF8ASL	OCU-CR1000VF8SL	OCU-CR1000VF8ASL
Tipo (MT: media temperatura BT: baja temperatura)		MT (4 kW) / BT (2 kW)	MT (7,5 kW)	MT (8 kW) / BT (4 kW)	MT (15 kW)	MT (16 kW) / BT (8 kW)
Suministro eléctrico	Tensión	V	220/230/240	380/400/415	380/400/415	380/400/415
	Fase		Monofásica	Trifásica	Trifásica	Trifásica
	Frecuencia	Hz	50	50	50	50
Capacidad frigorífica a ET -10 °C AT de 32 °C	kW		3,70	7,10	7,7	14,00
Capacidad frigorífica a ET -35 °C AT de 32 °C	kW		1,80	—	3,8	8,00
Conexión del evaporador			Multiple	Multiple	Multiple	Multiple
Temperatura de evaporación	Mín. - Máx.	°C	-45 - -5	-20 - -5	-45 - -5	-20 - -5
Temperatura ambiente	Mín. - Máx.	°C	-20 - +43	-20 - +43	-20 - +45	-15 - +43
Refrigerante			R744	R744	R744	R744
Presión de diseño línea de líquido	Mpa		12	8	8	8
Presión de diseño línea de succión	Mpa		8	8	8	8
Alarma externa del sistema de usuario. Entrada digital. Contacto sin tensión			Sí	Sí	Sí	Sí
Válvula electromagnética del tubo de líquido	Vac		220/230/240	220/230/240	220/230/240	220/230/240
Señal de ON/OFF de funcionamiento de vitrina. Entrada digital. Contacto sin tensión			Sí	Sí	Sí	Sí
Línea de comunicación Modbus (RS485)	Ports		2	2	2	2
Tipo de compresor			Rotativo en dos etapas	Rotativo en dos etapas	Rotativo en dos etapas	Rotativo en dos etapas
Dimensiones	AlxAxAnxPr	mm	930x900x437	948x1143x609	948x1143x609	1941x890x890
Peso neto		Kg	70	136	149	293
Diámetro tubería	Tubería de succión	Pulg. (mm)	3/8(9,52)	1/2(12,70)	1/2(12,70)	3/4(19,05)
	Tubería de líquido	Pulg. (mm)	1/4(6,35)	3/8(9,52)	3/8(9,52)	5/8(15,88)
Longitud de la tubería de conexión		m	25	50	50	100 <sup>1)</sup>
PED		CAT	I	II	II	II
Caudal de aire		m <sup>3</sup> /min	54	59	59	220
Presión estática externa		Pa	17	50	50	58
Conexión de recuperación de calor			—	—	Sí	Sí
<b>Rendimiento estándar</b>						
Temperatura ambiente		°C	32	32	32	32
Temperatura de evaporación		°C	-10 - -35	-10	-10 - -35	-10 - -35
Capacidad frigorífica		kW	3,70 1,80	7,10	7,7 3,8	14,00 15,10 8,00
Consumo eléctrico		kW	1,79 1,65	4,00	4,5 3,8	8,20 8,20 7,57
Nominal load ampere		A	7,94 7,26	6,14	7,2 6,2	12,60 12,60 11,60
Presión sonora		dB(A)	35,5 <sup>2)</sup> 35,5 <sup>2)</sup>	33 <sup>3)</sup>	36,1 <sup>3)</sup> 36,1 <sup>3)</sup>	36,0 <sup>4)</sup> 36,0 <sup>4)</sup> 36,0 <sup>4)</sup>
<b>Accesorios necesarios</b>						
Filtro deshidratador de línea de líquido, diámetro 6,35 mm	D-152T / DCY-P12	Sí (opcional: de suministro local)	Sí (opcional: de suministro local)	Sí (opcional: de suministro local)	—	—
Filtro deshidratador de línea de líquido, diámetro 15,88 mm	D-155T / DCY-P8	—	—	—	Sí (opcional: de suministro local)	Sí (opcional: de suministro local)
Filtro de aspiración, diámetro 19,05 mm [soldadura de diámetro exterior]	S-008T / S-008T1	—	Sí (opcional: de suministro local)	Sí (opcional: de suministro local)	Sí (opcional: de suministro local)	Sí (opcional: de suministro local)
<b>PVPR</b>	<b>€</b>		<b>8.182</b>	<b>11.607</b>	<b>15.820</b>	<b>19.930</b> <b>21.473</b>

1) Se debe añadir PZ-68S (aceite de refrigeración) si >50 m. 2) Temperatura de evaporación -10 °C, 65 S-1, a 10 m del producto. 3) Temperatura de evaporación -10 °C, 80 S-1, a 10 m del producto. 4) Temperatura de evaporación -10 °C, 60 S-1, a 10 m del producto.

Accesorios		PVPR €
PAW-CO2-PANEL	Panel con control MPXPRO, estator, sondas, etc + Válvula de Expansión Electrónica 12-12 ODF alta presión, tamaño E2V09CSFC1	1.236
KIT-CO2-PANEL-C-03	Panel-C con control MPXPRO, estator, sondas, etc + Válvula de Expansión Electrónica 3/8" ODF alta presión, tamaño E2V03CWACO	1.236
KIT-CO2-PANEL-C-05	Panel-C con control MPXPRO, estator, sondas, etc + Válvula de Expansión Electrónica 3/8" ODF alta presión, tamaño E2V05CWACO	1.236
KIT-CO2-PANEL-C-09	Panel-C con control MPXPRO, estator, sondas, etc + Válvula de Expansión Electrónica 3/8" ODF de alta presión, tamaño E2V09CWACO	1.236
KIT-CO2-PANEL-C-11	Panel-C con control MPXPRO, estator, sondas, etc + Válvula de Expansión Electrónica 3/8" ODF de alta presión, tamaño E2V11CWACO	1.236
KIT-CO2-PANEL-C-14	Panel-C con control MPXPRO, estator, sondas, etc + Válvula de Expansión Electrónica 3/8" ODF alta presión, tamaño E2V14CWACO	1.236
KIT-CO2-PANEL-C-18	Panel-C con control MPXPRO, estator, sondas, etc + Válvula de Expansión Electrónica 3/8" ODF alta presión, tamaño E2V18CWACO	1.236
KIT-CO2-PANEL-C-24	Panel-C con control MPXPRO, estator, sondas, etc + Válvula de Expansión Electrónica 3/8" ODF alta presión, tamaño E2V24CWACO	1.236
SPK-TU125	Adaptador de servicio para vacío y servicio (puerto HP y puerto LP), válido para 2HP, 4HP y modelos de 10HP.	155
PAW-CO2-CHECKER	Comprobador de servicio para puesta en marcha, mantenimiento y servicio, válido para 2HP, 4HP y modelos de 10HP.	515
CZ-CO2LBROL500	Aceite de lubricación PZ-68S (0.5L)*, válido para modelos de 2HP, 4HP y 10HP.	88

Piezas de recambio para servicio y mantenimiento	PVPR €
80203514138000 <sup>1)</sup> Filtro de aspiración S-008T, ø 19,05 mm (soldadura de ø exterior) para los modelos de 4HP y 10HP.	730,34
80203514139000 <sup>2)</sup> Filtro de aspiración S-008T1, ø 19,05 mm (soldadura de diámetro exterior), válido para 4HP y modelos de 10HP.	583,90
80203513179000 <sup>3)</sup> Filtro secador D-155T, ø 15,88 mm - 5/8" (soldadura en diámetro) (tipo CO-085-S), válido para modelo 10HP	363,84
80203513187000 <sup>4)</sup> Filtro secador DCY-P8 165 S, ø 16,1 mm - 5/8" (soldadura en diámetro), válido para modelo 10HP.	624,33
80203513180000 <sup>5)</sup> Filtro secador D-152T, ø 6,35 mm - 1/4" (soldadura en diámetro) (tipo CO-082-S), para modelos de 2HP y 4HP.	471,00
80203513186000 <sup>6)</sup> DCY-P12 092 S Filtro secador, ø 6,4 mm - 1/4" (soldadura en ø), para 2HP y modelos de 4HP.	554,35

Relación de compatibilidad: 1) y 2) son compatibles; 3) y 4) son compatibles; 5) y 6) son compatibles.

Disponibilidad de stock: 1), 3) y 5) hasta fin de existencias.

\* Puedes encontrar la «Ficha técnica de seguridad» del aceite PZ-68S en la sección SEGURIDAD de nuestro software de selección de tuberías, disponible en nuestra plataforma PRO Club.

Disponibilidad de stock: PAW-CO2-PANEL hasta fin de existencias.





## Ahorro de energía

**R32**  Nuestras bombas de calor, con el refrigerante R32, muestran una notable reducción del índice de potencial de calentamiento global (PCG).

**A+++**  Mayor eficiencia y mejores valores para aplicaciones de temperatura media. Clase de eficiencia energética hasta A+++ en una escala de A+++ a D.

**A+++**  Mayor eficiencia y mejores valores para aplicaciones de temperatura baja. Clase de eficiencia energética hasta A+++ en una escala de A+++ a D.

**A+**  Mayor eficiencia y mejores valores para agua caliente sanitaria. Clase de eficiencia energética hasta A+ en una escala de A+ a F.

**BOMBA DE AGUA CLASE A**  Los sistemas Aquarea incorporan una bomba de agua de eficiencia energética clase A. Circulación de agua de alta eficiencia en la instalación de calefacción.

**A+++**  Excepcional eficiencia estacional en refrigeración basada en el reglamento ErP. Un SEER superior significa mayor eficiencia.

**A+++**  Excepcional eficiencia estacional en calefacción basada en el reglamento ErP. Un SCOP superior significa mayor eficiencia. ¡Ahorro en calefacción durante todo el año!

**28%**  Econavi. Tecnologías de sensor inteligente de actividad humana y de sensor de luz solar que pueden detectar y reducir el desperdicio de energía al optimizar el funcionamiento del aire acondicionado de acuerdo con las condiciones de la sala. Permite ahorrar energía con solo pulsar un botón.

**INVERTER+**  La clasificación del sistema Inverter+ destaca los sistemas de mayor rendimiento de Panasonic.

**INVERTER**  La gama Inverter proporciona mayor eficiencia y confort. Proporciona un control de la temperatura más preciso, sin altibajos, y mantiene constante la temperatura ambiente con un menor consumo de energía y una reducción significativa del ruido y de las vibraciones.

**COMPRESOR ROTATORIO R2**  Compresor rotativo R2 de Panasonic. Diseñado para soportar condiciones extremas, proporciona un alto nivel de rendimiento y eficiencia.

**COMPRESOR ALTAMENTE EFICIENTE**  Los compresores que funcionan con un rango de Hz más amplio tienen un funcionamiento más eficiente durante todo el año. Para la serie Big PACi.



COMPRESORES ALL INVERTER

Múltiples compresores All Inverter de gran capacidad (más de 14 HP). Dos compresores Inverter controlados independientemente logran una alta eficiencia. Los componentes rediseñados mejoran el rendimiento, especialmente en la condición nominal de refrigeración y en los valores de EER.



COP ALTO

Los modelos de alta eficiencia tienen un desempeño COP mayor que las unidades y combinaciones estándar.



GAS FUNCIONAMIENTO ECO G

La tecnología ECO G ofrece la mejor eficiencia energética. Los sistemas VRF ECO G de gas de Panasonic se han diseñado especialmente para edificios donde existen restricciones eléctricas o deben reducirse las emisiones de CO<sub>2</sub>.



CO<sub>2</sub> NATURAL / R744

CO<sub>2</sub> natural / R744. El refrigerante R744 ofrece un ahorro superior de energía y menos emisiones de CO<sub>2</sub> en comparación con el R404A. Su ODP (potencial de agotamiento del ozono) = 0 y PCG (potencia de calentamiento global) = 1 indican que se trata de una sustancia natural.



SEER ALTO

Alta eficiencia estacional en modo frío Su SEER se ajusta al REGLAMENTO (EU) n.º 2016/2281 DE LA COMISIÓN.



ALTO SCOP

Alta eficiencia estacional en modo calor. Su SCOP se ajusta al REGLAMENTO (EU) n.º 813/2013 DE LA COMISIÓN.



ErP

La serie ECOi-W cumple con la normativa ErP. Su SEER se ajusta al REGLAMENTO (EU) n.º 2016/2281 DE LA COMISIÓN. Su SCOP se ajusta al REGLAMENTO (EU) n.º 813/2013 DE LA COMISIÓN.



MOTOR DC VENTILACIÓN ECOLÓGICA

Ventilación ecológica con motor Inverter. Gama de unidades de fan coil con eficiencia mejorada con motor Inverter para ventilador opcional.

## Altas prestaciones y aire sano



5,33 COP ALTO RENDIMIENTO

Aquarea High Performance para casas de bajo consumo. De 3 a 16 kW. Aquarea HP, de alto rendimiento, es una buena solución para casas dotadas de radiadores de baja temperatura o de calefacción por suelo radiante. \*COP de 5,33 para la generación J 3 kW.



-20 °C CALEFACCIÓN CONSTANTE T-CAP

Aquarea T-CAP, para temperaturas extremadamente bajas. De 9 a 16 kW. Si lo más importante es mantener las capacidades nominales de calefacción, incluso a temperaturas de -7 °C o -20 °C, seleccione Aquarea T-CAP.



65 °C SALIDA DEL AGUA ALTA TEMPERATURA

Aquarea HT ideal para renovaciones. De 9 a 12 kW. Para una casa con radiadores tradicionales de alta temperatura, la solución más apropiada es Aquarea HT, que puede suministrar agua a temperaturas de salida de 65 °C incluso con temperaturas exteriores de hasta -20 °C.



AES

Con Aquarea puede calentarse también el agua caliente sanitaria a muy bajo coste mediante el depósito opcional de agua caliente.



FILTRO DE MALLA MAGNÉTICO

Filtro de malla magnético. Fácilmente accesible y con pinza de sujeción rápida en la Generación J. Filtro de agua solo para la generación H.



AGUA A 65 °C TEMPERATURA DE FLUJO

Salida de agua a 65 °C Alcanza una temperatura de salida de agua de hasta 65 °C.



45 °C SALIDA DEL AGUA

Salida de agua a 45 °C. Temperatura máxima de salida del agua de hasta 45 °C.



SENSOR DE FLUJO

Sensor de flujo. Caudalímetro incluido en las generaciones J y H.



nanoe™ X

nanoe™ X. La tecnología con los beneficios de los radicales hidroxilo tiene la capacidad de inhibir los contaminantes, virus y bacterias para limpiar y desodorizar.



FILTRO PM2,5

El aire puede llevar partículas en suspensión (PM<sub>2,5</sub>) tales como polvo, suciedad, humo y microgotas de líquido. Este filtro puede atrapar partículas PM<sub>2,5</sub> incluyendo contaminantes peligrosos, polvo y polen.



FILTRO RECOLECTOR DE POLVO

Filtro Recolector de Polvo. Este filtro recoge y retiene partículas suspendidas en el aire, consiguiendo un aire más limpio en la habitación.



SUPER SILENCIOSO

Supersilencioso. Gracias a la tecnología Super Quiet, nuestros aparatos son más silenciosos que una biblioteca (30 dB(A)).



SUPER SILENCIOSO

Supersilencioso. Funcionamiento supersilencioso disponible de serie (para los tamaños 20-40 y 140-210).



CONTROL DE HUMEDAD MILD DRY

El control preciso evita un descenso rápido de la humedad de la sala, al tiempo que mantiene la temperatura establecida. Mantiene la HR\* hasta un 10 % más alta que en el modo de refrigeración (\*HR: humedad relativa). Ideal para dormir con el aire acondicionado encendido.



CONTROL DE HUMEDAD DRY

Mild Dry. Mediante el control intermitente del compresor y del ventilador de la unidad interior, «Mild Dry» aporta confort. Realiza una deshumidificación eficiente en función de la temperatura de la sala.



AEROWINGS

Un mayor confort con Aerowings. Caudal de aire directo al techo, lo que crea un efecto de climatización por aspersión mediante la doble aleta incorporada en la unidad interior.



HASTA 7 mmHg PRESIÓN ESTÁTICA

Conducto oculto de baja presión estática RAC con presión estática seleccionable de hasta 7 mmHg.



FILTRO INCLUIDO

Filtro incluido. Conducto oculto con filtro incluido



BLUEFIN

Panasonic ha prolongado la vida útil de sus condensadores con un revestimiento anticorrosión. Para la serie Big PACi y ECOi EX.



VENTILADOR DE GRAN TAMAÑO

El ventilador de gran tamaño genera un mayor caudal de aire y su funcionamiento es muy silencioso a baja velocidad. Para la serie Big PACi.



VENTILADOR DC

Ventilador Inverter: seguridad y precisión.



VENTILADOR AUTOMÁTICO

El ventilador de gran tamaño genera un mayor caudal de aire y su funcionamiento es muy silencioso a baja velocidad. Para la serie Big PACi.



AUDIAGNÓSTICO

Función de autodiagnóstico. Los avisos anteriores se almacenan mediante la utilización de válvulas de control electrónico. Esto facilita el diagnóstico de averías y reduce el trabajo de mantenimiento y, en consecuencia, los costes.



CONTROL ALABE AUTOMÁTICO

Cómodo control de la aleta automática. Cuando la unidad se conecta por primera vez, la posición de la aleta se ajusta automáticamente en función del modo de refrigeración o calefacción.



REINICIO AUTOMÁTICO

Función de arranque automático en caso de corte eléctrico. Incluso si se produce un corte eléctrico, puede reactivarse el programa de funcionamiento preestablecido al restablecerse la alimentación.



BARRIDO DE AIRE

Barrido de aire. La función de barrido de aire mueve la aleta arriba y abajo en la salida de aire, dirigiéndolo en un movimiento de «barrido» alrededor de la sala y proporcionando confort en todas las esquinas.



BOMBA DE DRENAJE INCORPORADA

Bomba de drenaje incorporada. Altura de elevación máxima de 50 cm (75 cm para el tipo U) desde la parte inferior de la unidad.



ALTA PERSONALIZACIÓN

Máxima personalización. Hay disponibles diversas opciones de bomba, sistemas hidráulicos, tipos ambientales... y muchas más. Máxima personalización según las necesidades y el entorno.



LIMITACIÓN DEL DESESCARCHADO

Ciclo de limitación del desescarchado (140-210). Un par de baterías se puede desescarchar mientras el otro está funcionando en modo calor. Este ciclo de desescarchado alternado asegura la provisión continua de agua caliente incluso en bajas condiciones ambientales.



-10 °C MODO REFRIGERACIÓN

Hasta -10 °C en modo frío. El aire acondicionado funciona en modo frío con una temperatura exterior de -10 °C.



-15 °C MODO CALEFACCIÓN

Hasta -15 °C en modo calor. El aire acondicionado funciona en modo calor con una temperatura exterior de hasta -15 °C.



-20 °C RANGO DE FUNCIONAMIENTO

Rango de funcionamiento de -20 °C. Los depósitos PRO-HT funcionan con una temperatura exterior de hasta -20 °C



52 °C MODO REFRIGERACIÓN

El sistema ECOi EX funciona en modo frío conforme a los datos de rendimiento a temperaturas exteriores de hasta 52 °C.



43 °C TEMPERATURA AMBIENTE

Rango de funcionamiento de hasta 43 °C. El sistema funciona con hasta 43 °C, lo que permite instalarlo en diversas ubicaciones.



TRATAMIENTO ANTICORROSIÓN

Revestimiento anticorrosión. Tipo de aletas seleccionable, con o sin revestimiento anticorrosión. El revestimiento anticorrosión evita los daños por sal para aumentar la vida útil de funcionamiento.



CONEXIÓN DE RECUPERACIÓN DE CALOR

Conexión de recuperación de calor. La conexión para la recuperación de calor está disponible como opcional. Esta conexión nos permitirá reducir los costes de funcionamiento, aprovechando el calor sobrante generado en el proceso de refrigeración para disponer gratuitamente de una fuente de calor.



R22 R410A RENOVACIÓN R22/R410A

El sistema de renovación de Panasonic permite que una instalación R410A o R22 en buenas condiciones pueda reutilizarse instalando los sistemas R32 de alta eficiencia.



R22 R410A RENOVACIÓN R22

El sistema de renovación de Panasonic permite que una instalación R22 en buenas condiciones pueda reutilizarse instalando los sistemas R410A de alta eficiencia.

## Alta conectividad



CONEXIÓN CALDERA

Nuestras bombas de calor Aquarea pueden conectarse a una caldera ya existente o a una nueva para un confort óptimo, incluso a temperaturas exteriores muy bajas.



KIT SOLAR

Para una eficiencia aún mayor, nuestras bombas de calor Aquarea pueden conectarse a paneles solares fotovoltaicos mediante un kit opcional.



CONTROL AVANZADO

Mando de pared con pantalla retroiluminada de 3,5" de ancho. Menú disponible en 17 idiomas, sencillo de usar tanto para el instalador como para el usuario. Incluida en las generaciones J y H.



INTEGRACIÓN S-LINK

CZ-CAPRA1: Integración de puertos CN-CNT a PACi y ECOi. Integración de climatizadores Split en S-Link. Se puede conectar cualquier gama RAC a S-Link. Ahora es posible el control total.



WI-FI OPCIONAL

Control vía internet. El control vía internet es un sistema de última generación, que proporciona un controlador remoto fácil de usar del aire acondicionado o la bomba de calor desde cualquier lugar, con un smartphone o tableta con Android™ o iOS, o un PC a través de Internet.



CONECTIVIDAD B2S

El puerto de comunicación puede integrarse en la unidad interior y permite conectar la bomba de calor Panasonic a un sistema de domótica o de gestión de edificios.



PANASONIC AC SMART CLOUD

El AC Smart Cloud de Panasonic permite controlar completamente todas las instalaciones. Con un simple clic, recibe actualizaciones de estado en tiempo real de todas las unidades, previniendo averías y optimizando los costes.



5 AÑOS DE GARANTÍA DE COMPRESOR

Panasonic garantiza los compresores de toda la gama durante cinco años



Las generaciones H y J de Aquarea en combinación con la placa electrónica opcional CZ-NS4P poseen la etiqueta SG Ready (etiqueta Smart Grid Ready), otorgada por el Bundesverband Wärmepumpe [Asociación Alemana de Bomba de Calor]. Esta etiqueta certifica que Aquarea puede conectarse a un gestor energético inteligente. Número de certificado MCS: MCS HP0086\*. Keymark: Para descubrir todas nuestras bombas de calor certificadas en: [www.heatpumpkeymark.com](http://www.heatpumpkeymark.com).

\* No todos los productos están certificados. Dado que el proceso de certificación es continuo y la lista de productos certificados cambia constantemente, por favor, consulte los últimos detalles en los sitios web oficiales.

# Contacta con Panasonic

## Atención al usuario final

# 900 82 87 87

Soporte en el manejo y uso del equipo a nivel de usuario final y gestión de reclamaciones.  
Horario de atención: 9h-18h

## Contacto de Administración de Ventas:

Mail para PEDIDOS: airepedidos@eu.panasonic.com  
Mail para CONSULTAS o INCIDENCIAS: adminaire@eu.panasonic.com  
Teléfono: 900 29 35 85

## Asistencia técnica:



### Soporte a distancia a profesionales.

Soporte en instalación y reparación.  
Call Center: 931 003 979  
E-mail: satclima.pesp@eu.panasonic.com  
Horario: de lunes a viernes laborables de 09 a 18h.

## Servicio de recambios:



La venta de recambios se hace a través de nuestra red de distribuidores.

## Red servicios técnicos oficiales:



Red de servicios técnicos oficiales para reparación in situ.  
[www.panasonic.com/es/soporte/servicio-tecnico.html](http://www.panasonic.com/es/soporte/servicio-tecnico.html)



## Más información en:

# [www.aircon.panasonic.es](http://www.aircon.panasonic.es)

Web dedicada a profesionales:

# [www.panasonicproclub.com](http://www.panasonicproclub.com)



[https://twitter.com/@PanasonicHC\\_es](https://twitter.com/@PanasonicHC_es)



[http://www.aircon.panasonic.eu/ES\\_es/blog/](http://www.aircon.panasonic.eu/ES_es/blog/)



<https://www.linkedin.com/company/panasonic-heating-and-cooling-solutions-europe/>

# Condiciones de garantía Panasonic

PANASONIC ESPAÑA, Sucursal de Panasonic Marketing Europe GmbH (en adelante Panasonic) garantiza que sus productos cumplen las especificaciones técnicas y normativas de calidad que les son de aplicación. Asimismo garantiza estos productos comercializados e instalados en España contra defectos en sus materiales o en su fabricación que impidan su normal funcionamiento en condiciones correctas de utilización, instalación y mantenimiento, en los términos y condiciones que se expresan a continuación:

## **Categorías RAC, PACi, A2W:**

- 5 años en el compresor (completa los dos primeros años)\*
- 3 años de garantía completa el resto de componentes

## **Categorías VRF, ERV, Cold Chain, Chillers:**

- 5 años en el compresor (completa los dos primeros años)\*\*
- 2 años de garantía completa el resto de componentes

\* Excepto gama DHW: 3 años en compresor

\*\* Excepto categoría Chillers: 2 años en compresor

## **Excepciones.**

En general, las anteriores condiciones de Garantía son las que Panasonic ofrece con carácter estándar a sus clientes para todos sus productos.

Panasonic se reserva el derecho de establecer tanto limitaciones como extensiones de estas condiciones de Garantía, adecuadas a las características comerciales diferenciales de los proyectos y/o clientes. En tales casos, estas condiciones quedarán recogidas siempre en documento aparte expresamente redactado y otorgado por Panasonic, el cual prevalecerá sobre las condiciones aquí establecidas.

## **Beneficiario.**

Estas condiciones de Garantía se otorgan con carácter general a favor de todo aquél cliente directo que compre equipos a Panasonic.

## **Aplicación y validez.**

Las presentes condiciones de Garantía son vigentes desde el 1 de Enero de 2022 y serán aplicables a todos los productos vendidos por Panasonic a partir de dicha fecha, permaneciendo válidas hasta su cambio de edición anual a 1 Enero 2023.

## **Atentamente,**

**División de Climatización Panasonic**







[www.aircon.panasonic.es](http://www.aircon.panasonic.es)

---

heating & cooling solutions

Debido a la constante innovación de nuestros productos, las especificaciones de este catálogo son válidas salvo error tipográfico y pueden estar sujetas a pequeñas modificaciones por parte del fabricante sin previo aviso con el fin de mejorar el producto. Prohíbida la reproducción total o parcial de este catálogo sin la autorización expresa de Panasonic Marketing Europe GmbH.

# Panasonic®

Para comprobar cómo Panasonic cuida de ti,  
visita [www.aircon.panasonic.es](http://www.aircon.panasonic.es)

**Panasonic España,**  
sucursal **Panasonic Marketing Europe GmbH**  
WTC Almeda Park  
Plaça de la Pau, s/n, edificio 6, planta 4ª, Local D  
08940 Cornellà de Llobregat  
NIF: W0047935B

**Panasonic Heating & Ventilation Air-conditioning Europe**



No añadir ni sustituir refrigerante que no sea del tipo especificado. El fabricante no se hace responsable de los daños ni de la degradación de la seguridad debidos a la utilización de cualquier refrigerante que no sea el especificado. Las unidades exteriores en este catálogo contienen gases fluorados de efecto invernadero con un potencial de calentamiento global (GWP) superior a 150.

